

**ПАЁМИ  
АКАДЕМИЯИ ТАҲСИЛОТИ  
ТОҶИКИСТОН**



**ВЕСТНИК  
АКАДЕМИИ ОБРАЗОВАНИЯ  
ТАДЖИКИСТАНА**

**BULLETIN  
OF THE ACADEMY OF EDUCATION  
OF TAJIKISTAN**

*Маҷаллаи илмӣ, маърифатӣ ва таълимӣю методӣ аз соли 2007 нашр мешавад  
Научно-просветительский и учебно-методический журнал издаётся с 2007 года  
Scientific and educational – methodical journal published since 2007*

**№ 2 (39), 2021**



**САРМУҲАРРИР:**

**БОБИЗОДА Ғ.М.** – узви пайвастаи Академияи таҳсилоти Тоҷикистон, доктори илмҳои биологӣ ва фармачевтӣ, профессор, президенти Академияи таҳсилоти Тоҷикистон

**МУОВИНИ САРМУҲАРРИР:**

**КАРИМЗОДА М.Б.** – номзоди илмҳои филологӣ, саркоотиби илми Академияи таҳсилоти Тоҷикистон

**КОТИБИ МАСЪУЛ:**

**МУҲИДДИНЗОДА Б.** – мудири шӯъбаи педагогикаи муқоисавӣ ва мактаби муосири Академияи таҳсилоти Тоҷикистон

**ҲАЙАТИ ТАҲРИРИЯ:**

**ЛУТҒУЛЛОЗОДА М.** – узви пайвастаи Академияи таҳсилоти Тоҷикистон, доктори илмҳои педагогӣ, профессор

**КАРИМОВА И.Х.** – узви пайвастаи Академияи таҳсилоти Тоҷикистон, доктори илмҳои педагогӣ, профессор

**ШАРИҒЗОДА Ғ.** – узви пайвастаи Академияи таҳсилоти Тоҷикистон, доктори илмҳои педагогӣ, профессор

**НУЪМОНОВ М.** – узви вобастаи Академияи таҳсилоти Тоҷикистон, доктори илмҳои педагогӣ, профессор

**ШЕРБОЕВ С.** – узви вобастаи Академияи таҳсилоти Тоҷикистон, доктори илмҳои педагогӣ, профессор

**НЕЪМАТОВ С.Э.** – доктори илмҳои педагогӣ, профессор

**ГУЛМАДОВ Ғ.** – доктори илмҳои педагогӣ

**КАМОЛЗОДА С.** – номзоди илмҳои педагогӣ, мудири шӯъбаи таҳсилот ва технологияи педагогии Академияи таҳсилоти Тоҷикистон

**ҲАЙАТИ МУШОВАРА:**

**ИМОМЗОДА М.С.** – вазири маориф ва илми Ҷумҳурии Тоҷикистон

**РАҲИМӢ Ғ.Қ.** – президенти Академияи миллии илмҳои Тоҷикистон

**САЛОМИЁН М.Қ.** – муовини якуми вазири маориф ва илми Ҷумҳурии Тоҷикистон

**ИМАТОВА Л.М.** – директори Пажӯҳишгоҳи рушди маориф ба номи А. Ҷомии АТТ

**ҚУРБОНЗОДА Х.** – ректори Донишкадаи ҷумҳуриявии тақмили ихтисос ва бозомӯзии кормандони соҳаи маориф

Маҷалла ба забонҳои тоҷикӣ, русӣ ва англисӣ нашр мешавад.

Маҷалла ба Феҳристи наирияхҳои илми тақризишавандаи Комиссияи олии аттестатсионии назди Президенти Ҷумҳурии Тоҷикистон аз 03.06.2019 ворид шудааст.

Маҷалла ба манбаи маълумоти Индекси иқтибосҳои илми Россия ворид карда шудааст.

Маҷалла таҳти № 059/МҶ 17-уми апрели соли 2018 дар Вазорати фарҳанги Ҷумҳурии Тоҷикистон сабти ном шудааст.

**Суроға:** 734063, ш. Душанбе, кӯчаи Айнӣ – 126, Академияи таҳсилоти Тоҷикистон

**E-mail:** att@maorif.tj **Сомона:** rayom-att.tj, **Тел:** +992 37 225 84 22, +992 37 225 84 15

ISSN 2222-9809



Индекси обуна: 77727



© Академияи таҳсилоти Тоҷикистон, 2021



**ГЛАВНЫЙ РЕДАКТОР:**

**БОБИЗОДА Г.М.** – академик Академии образования Таджикистана, доктор биологических наук, доктор фармацевтических наук, профессор, президент АОТ

**ЗАМЕСТИТЕЛЬ ГЛАВНОГО РЕДАКТОРА:**

**КАРИМЗОДА М.Б.** – кандидат филологических наук, главный учёный секретарь АОТ

**ОТВЕТСТВЕННЫЙ СЕКРЕТАРЬ:**

**МУХИДДИНЗОДА Б.** – зав. отделом сравнительной педагогики и современной школы Академии образования Таджикистана

**РЕДАКЦИОННАЯ КОЛЛЕГИЯ:**

**ЛУТФУЛЛОЗОДА М.** – академик Академии образования Таджикистана, доктор педагогических наук, профессор

**КАРИМОВА И.Х.** – академик Академии образования Таджикистана, доктор педагогических наук, профессор

**ШАРИФЗОДА Ф.** – академик Академии образования Таджикистана, доктор педагогических наук, профессор

**НУЪМОНОВ М.** – член – корреспондент Академии образования Таджикистана, доктор педагогических наук, профессор

**ШЕРБОЕВ С.** – член – корреспондент Академии образования Таджикистана, доктор педагогических наук, профессор

**НЕГМАТОВ С.Э.** – доктор педагогических наук, профессор

**ГУЛМАДОВ Ф.** – доктор педагогических наук

**КАМОЛЗОДА С.** – кандидат педагогических наук, зав. отделом образования и педагогических технологий Академии образования Таджикистана

**РЕДАКЦИОННЫЙ СОВЕТ:**

**ИМОМЗОДА М.С.** – министр образования и науки Республики Таджикистан

**РАХИМИ Ф.К.** – президент Национальной Академии наук Таджикистана

**САЛОМИЁН М.К.** – первый зам. министра образования и науки Республики Таджикистан

**ИМАТОВА Л.М.** – директор Института развития образования имени А. Джамии АОТ

**КУРБОНЗОДА Х.** – ректор Республиканского института повышения квалификации и переподготовки работников сферы образования

Журнал печатается на таджикском, русском и английском языках

Журнал входит в Перечень рецензируемых научных журналов ВАК при Президенте Республики Таджикистан от 03.06.2019.

Журнал включён в базу данных Российского индекса научного цитирования (РИНЦ).

Журнал зарегистрирован Министерством культуры Республики Таджикистан 17 апреля 2018 года за № 059/МД.

**Адрес:** 734063, г. Душанбе, ул. Айни – 126, Академия образования Таджикистана

**E-mail:** att@maorif.tj, **Сайт:** rayom-att.tj, **Тел:** +992 37 225 84 22, +992 37 225 84 15

ISSN 2222-9809

ISSN 2222-9809



© Академия образования Таджикистана, 2021

Индекс подписки: 77727





**CHIEF EDITOR:**

**BOBIZODA G.M.** – *Academician of the Academy of Education of Tajikistan, the doctor of Biological sciences, doctor of pharmaceutical sciences, professor, The President of AET*

**DEPUTY CHIEF EDITOR:**

**KARIMZODA M.B.** – *Candidate of Pedagogical Sciences, Chief Scientific Secretary of AET*

**EXECUTIVE SECRETARY:**

**MUHIDDINZODA B.** – *Head of the Department of Comparative Pedagogy and the Modern School of the Academy of Education of Tajikistan*

**EDITORIAL TEAM:**

- LUTFULLOZODA M.** – *Academician of the Academy of Education of Tajikistan, doctor of Pedagogical sciences, professor*  
**KARIMOVA I.KH.** – *Academician of the Academy of Education of Tajikistan, doctor of Pedagogical sciences, professor*  
**SHARIFZODA F.** – *Academician of the Academy of Education of Tajikistan, doctor of Pedagogical sciences, professor*  
**NUMONOV M.** – *Corresponding Member of the Academy of Education of Tajikistan Doctor of pedagogical sciences, professor*  
**SHERBOEV S.** – *Corresponding Member of the Academy of Education of Tajikistan Doctor of pedagogical sciences, professor*  
**NEGMATOV S.E.** – *Doctor of pedagogical sciences, professor*  
**GULMADOV F.** – *Doctor of pedagogical sciences*  
**KAMOLZODA S.** – *Candidate of Pedagogical Sciences, Head of the Department of Education and Pedagogical Technology of the Academy of Education of Tajikistan*

**EDITORIAL COUNCIL:**

- IMOMZODA M.S.** – *Minister of Education and Science of the Republic of Tajikistan*  
**RAHIMI F.K.** – *President of the National Academy of Sciences of Tajikistan*  
**SALOMIYON M.Q.** – *first deputy Minister of Education and Science of the Republic of Tajikistan*  
**IMATOVA L.M.** – *Director of the Institute for the Development of Education named after A. Jami AET*  
**KURBONZODA X.** – *Rector of the Republican Institute for Advanced Studies and retraining of educators*

The journal is published in Tajik, Russian and English languages.

*The journal is included in the List of reviewed scientific journals of the higher attestation Commission under the President of the Republic of Tajikistan from 03.06.2019.*

*The journal is included in the database Of the Russian science citation index*

*The journal was registered by the Ministry of Culture of the Republic of Tajikistan on April 17, 2018 under No. 059 / MD.*

**Address: 734063, Dushanbe, 126 Ayni Str., Academy of Education of Tajikistan**

**E-mail: [att@maorif.tj](mailto:att@maorif.tj) Site: [payom-att.tj](http://payom-att.tj), Tel: +992 37 225 84 22, +992 37 225 84 15**

**ISSN 2222-9809**



**Subscription index: 77727**



**МУНДАРИЧА**  
**СИЁСАТИ МАОРИФ**

<b>БОБИЗОДА Ғ.М., ИСМОИЛОВА М. К.</b> <i>Нақш ва аҳамияти истифодаи технологияи коммуникатсионӣ ва иттилоотӣ дар ҷараёни гузаронидани корҳои амалӣ - таҷрибавӣ аз фанни химия.....</i>	Саҳ. 11 - 16
<b>МАСЪАЛАҲОИ УМУМИНАЗАРИЯВИИ ПЕДАГОГИКА</b>	
<b>КАРИМОВА И.Х., ИСМАТОВ С.Б.</b> <i>Муқаррар намудани «гурӯҳи хатар» ва қоидаҳои он.....</i>	17 - 22
<b>АЗАМАТОВ А.К.</b> <i>Натиҷаҳои омодакунии касбии фарматсевт дар асоси таълими фанни химияи умумӣ ва ғайриорганикӣ.....</i>	22 - 34
<b>БРОИМШОЕВА Р.Қ.</b> <i>Масъалаи омӯзиши этнолингвистии лексикаи забони шугнонӣ марбут ба ҳодисаҳои табиат.....</i>	34 - 39
<b>ЗАЙТМЕТОВ Х.А., МАНСУРОВА А.Р.</b> <i>Рушди қобилиятҳои маърифатии донишҷӯён тавассути бозиҳои адабӣ.....</i>	40 - 47
<b>ДАВЛАТШОЗОДА А.</b> <i>Тарбияи ватанпарастии ҷавонон.....</i>	47 - 51
<b>ШАРИПОВА Ф.А.</b> <i>Самаранокии таълими фосолавӣ ва ташикли раванди модулҳо дар низоми кредитӣ.....</i>	51 - 55
<b>ҲУСАЙНОВ Ф.Р., ШАМСОВ У.Х.</b> <i>Аҳамияти афсонаҳо барои ташаккули сифатҳои шахсии кӯдакони синни хурди мактабӣ.....</i>	55 - 60
<b>РАҲМАТУЛЛОЕВ И., ХОҶИЕВ К.М.</b> <i>Саразм - оғози тамаддуни халқи тоҷик.....</i>	60 - 67
<b>ШАМСОВ У.Х., САЙДАЛИЕВА А.Б.</b> <i>Мавқеи таҳлили иқтисодӣ дар баландбардории самаранокии фаъолияти хоҷагидории ширкатҳои сайёҳӣ.....</i>	67 - 72
<b>ҲУСАЙНОВ Ф.Р.</b> <i>Ташаккули шахсияти кӯдакони тавассути афсона.....</i>	73 - 78
<b>ОЛИМИЁН С.Ш.</b> <i>Ҷойгоҳи жанри пурсиш-посух дар сомона ва рӯзномаҳои ҳафтаинаи “Миллат” ва “Ҷавонони Тоҷикистон”.....</i>	78 - 81
<b>САНГОВ М.Т.</b> <i>Таҳлили сифатан устувори “Парваришгоҳи биологии Камароб”.....</i>	81 - 87
<b>АБДУРАҲИМЗОДА Қ.С., САЛИМЗОДА М.Қ., АБДУРАҲИМЗОДА И.А.</b> <i>Муносибатҳои пешқадам ба ташаккули фарҳанги ахлоқӣ ва ҳуқуқии донишҷӯён дар коллеҷҳои фарҳанг ва санъати Ҷумҳурии Тоҷикистон.....</i>	88 - 96
<b>МАДАТЗОДА М.</b> <i>Масъалаҳои назариявии татбиқи муносибати босалоҳият ба таълим дар шароити кунунӣ.....</i>	96 - 102
<b>МАДАТЗОДА М.</b> <i>Татбиқи муносибати босалоҳият ба таълим - талаби замон.....</i>	102 - 108

## **ТЕХНОЛОГИЯИ ТАЪЛИМ**

### **СОБИРОВ А.Ш., СОБИРОВА Г.А.**

*Методи таълим ва татбиқи формулаҳои айниятан ҳақ дар занҷирҳои  
электрикӣ ва равияи шлмҳои дигар.....* 109 – 117

### **ГУЛМАҲМАДОВ С.**

*Истифодаи осори иқтисодии мутафаккирони тоҷику форс дар раванди  
таълими муттасилии байни литсей ва муассисаи таҳилоти олии  
касбӣ.....* 117 – 123

### **АХМЕДОВА М.Ф.**

*Асосҳои назариявии ташаққули фарҳанги иттилоотӣ дар донишҷӯён.....* 123 – 129

### **ВОҲИДОВА З.Р., ХОҶАЕВА М.Ҷ.**

*Технологияҳои информатсионӣ ҳамчун омили фаъолсозии раванди таълимии  
донишҷӯёни ихтисосҳои гуманитарӣ.....* 129 - 138

### **ХОҶАЕВА М.Ҷ., МАРОФИЕВ Ф.М.**

*Салоҳиятнокии шахсии омӯзгори фанни технологияи иттилоотӣ дар замони  
муосир.....* 138 – 143

### **АРИПОВА М.Р.**

*Сохтори салоҳиятнокии касбии омӯзгори фанни технологияи иттилоотӣ –  
коммуникатсионӣ.....* 143 - 150

*Ба таваҷҷуҳи муаллифон.....* 151

**СОДЕРЖАНИЕ**  
**ОБРАЗОВАТЕЛЬНАЯ ПОЛИТИКА**

Сах.

**БОБИЗОДА Г.М., ИСМОИЛОВА М. К.**

*Роль и значение использование коммуникационных и информационных технологий в процессе практической работы в химии.....* 11 - 16

**ОБЩЕТЕОРЕТИЧЕСКИЕ ПРОБЛЕМЫ ПЕДАГОГИКИ**

**КАРИМОВА И.Х., ИСМАТОВ С.Б.**

*Определение “группы риска” и требования к ним.....* 17 – 22

**АЗАМАТОВ А.К.**

*Результаты профессиональной подготовки фармацевта на основе обучении общей и неорганической химии.....* 22 – 34

**БРОИМШОЕВА Р.К.**

*Проблемы изучения лексики шугнанского языка, связанные с природными явлениями в этнолингвистическом освещении.....* 34 – 39

**ЗАЙТМЕТОВ Х.А., МАНСУРОВА А.Р.**

*Развитие эмпатических способностей студентов педагогических специальностей в ходе формирующего эксперимента.....* 40 – 47

**ДАВЛАТШОЗОДА А.**

*Воспитание патриотизма молодежи.....* 47 – 51

**ШАРИПОВА Ф.А.**

*Эффективность дистанционного обучения и организация модульного процесса в кредитной системе.....* 51 – 55

**ХУСАЙНОВ Ф.Р., ШАМСОВ У.Х.**

*Значение сказок для формирования качеств личности детей младшего школьного возраста.....* 55 – 60

**РАХМАТУЛЛОЕВ И., ХОДЖИЕВ К.М.**

*Саразм - начало цивилизации таджикского народа.....* 60 – 67

**ШАМСОВ У.Х., САЙДАЛИЕВА А.Б.**

*Позиция экономического анализа в повышении эффективности экономической деятельности туристических компаний.....* 67 – 72

**ХУСАЙНОВ Ф.Р.**

*Формирование личности детей посредством сказки .....* 73 – 78

**ОЛИМИЁН С.Ш.**

*Роль жанра вопросов-ответов на сайте и еженедельной газеты «Миллат» и «Джавонони Таджикистан».....* 78 – 81

**САНГОВ М.Т.**

*Устойчивый качественный анализ биологического заказника «Камароб».....* 81 – 87

**АБДУРАХИМЗОДА К.С., САЛИМЗОДА М.К., АБДУРАХИМЗОДА И.А.**

*Ведущие подходы к формированию нравственно-правовой культуры студентов в колледжах культуры и искусства Республики Таджикистан.....* 88 – 96

**МАДАТЗОДА М.**

*Теоретические вопросы реализации компетентностного подхода к обучению на современном этапе.....* 97 – 102

**МАДАТЗОДА М.**

*Осуществление компетентностного подхода к обучению – требование времени.....* 102 – 108

## **ТЕХНОЛОГИЯ ОБУЧЕНИЯ**

**СОБИРОВ А.Ш., СОБИРОВА Г.А.**

*Методика обучения и применения тождественно истинных формул в электрических цепях и других сферах науки.....* 109 – 117

**ГУЛМАХМАДОВ С.**

*Использование экономических работ таджикских и персидских мыслителей в процессе непрерывного образования между лицеем и вузом.....* 117 – 123

**АХМЕДОВА М.Ф.**

*Теоретические основы формирования информационной культуры у студентов.....* 123 – 129

**ВОХИДОВА З.Р., ХОДЖАЕВА М.Д.**

*Информационные технологии как фактор деятельности учебного процесса студентов гуманитарных специальностей.....* 129 - 138

**ХОДЖАЕВА М.Д., МАРОФИЕВ Ф.М.**

*Личностные компетенции учителей информационной технологии в современном мире.....* 138 – 143

**АРИПОВА М.Р.**

*Структура профессиональной компетентности учителя информационно - коммуникационных технологий.....* 143 - 150

*К сведению авторов .....* 151



**CONTENTS**  
**EDUCATIONAL POLICY**

Pag.

**BOBIZODA G.M., ISMOILOVA M.K.**

*The role and importance of the use of communication and information technologies in the process of conducting practical experiments in chemistry.....* 11 - 16

**GENERAL THEORETICAL PROBLEMS OF PEDAGOGY**

**KARIMOVA I.KH., ISMATOV S.B.**

*The definition of "a group of risk" and the requirement of them.....* 17 - 22

**AZAMATOV A.K.**

*Results of professional training of a pharmacist on the basis of training general and inorganic chemistry.....* 22 - 34

**BROIMSHOEVA R.K.**

*The problems of the study of lexicon Shughni language connected with natural phenomenas in ethnolinguistic coverage.....* 34 - 39

**ZAYTMETOV KH.A., MANSUROVA A.R.**

*Development of empathical abilities of students of teaching specialties during the forming experiment.....* 40 - 47

**DAVLATSHOZODA A.**

*Education of youth patriotism.....* 47 - 51

**SHARIPOVA F.A.**

*Efficiency of distance learning and organization of module process in credit system.....* 51 - 55

**HUSAYNOV F.R., SHAMSOV U.H.**

*The importance of fairy tales for the formation of personal qualities of children of young school age.....* 55 - 60

**RAKHMATULLOYEV I., KHODZHIEV K.M.**

*Sarazm - the beginning of the civilization of the tajik people.....* 60 - 67

**SHAMSOV U.H., SAIDALIEVA A.B.**

*The role of economic analysis in increasing the economic efficiency of tourism companies.....* 67 - 72

**HUSAYNOV F.R.**

*The formation of personality of children through fairy tale.....* 73 - 78

**OLIMIYON S.SH.**

*The role of the question and answer genre on the website and in the weekly newspapers "Millat" and "Javononi Tojikiston".....* 78 - 81

**SANGOV M.T.**

*Sustained qualitative analysis of the "Biological reserve Kamarobe".....* 81 - 87

**ABDURAHIMZODA K.S., SALIMZODA M.K., ABDURAKHIMZODA I.A.**

*Leading approaches to the formation of moral and legal culture of students in colleges of culture and art of the Republic of Tajikistan.....* 88 - 96

**MADATZODA M.**

*Theoretical issues of implementation of a competence approach to training at the modern stage.....* 96 - 102

**MADATZODA M.**

*Implementing a competency approach to learning - a request of time.....* 102 - 108

## **TEACHING TECHNOLOGY**

**SOBIROV A.SH., SOBIROVA G.A.**

*Methods of teaching and applying identically true formulas in electrical circuits and other fields of science.....109.-117*

**GULMAKHMADOV S.**

*Use of "economic" works of Tajik and Persian thinkers in the process of continuing education between lyceum and higher education institution.....117.-123*

**AKHMEDOVA M.F.**

*Theoretical bases of formation of information culture in students.....123 – 129*

**VOKHIDOVA Z.R., KHODJAEVA M.J.**

*Information technologies as a factor in the activity of the educational process of student humanitarian specialties.....129.- 138*

**KHODJAEVA M.J., MAROFIEV F.M.**

*Personal competence of information technologies teacher in modern world.....138 – 143*

**ARIPOVA M.R.**

*The structure of the professional competence of the teacher of information and communication technologies..... 143 - 150*

**For authors.....151.....**

**СИЁСАТИ МАОРИФ  
ОБРАЗОВАТЕЛЬНАЯ ПОЛИТИКА  
EDUCATIONAL POLICY**

**НАҚШ ВА АҲАМИЯТИ ИСТИФОДАИ ТЕХНОЛОГИЯИ  
КОММУНИКАЦИОНӢ ВА ИТТИЛООТӢ ДАР ҶАРАӢНИ ГУЗАРОНИДАНИ  
КОРҲОИ АМАЛӢ - ТАҶРИБАВӢ АЗ ФАНИИ ХИМИЯ**

**БОБИЗОДА Гуломқодир Муккамал** – узви пайвастаи Академияи таҳсилоти Тоҷикистон, доктори илмҳои биологӣ ва фармачевтӣ, профессор, президенти Академияи таҳсилоти Тоҷикистон, ш. Душанбе, к. Айни, 126, **E-mail:** bobievgt@mail.ru, **тел.:** +(992)888877917

**ИСМОИЛОВА Муборак Кенчаевна** – омӯзгори калони кафедраи химия ва методикаи таълими он, Донишгоҳи давлатии Кӯлоб ба номи А. Рӯдакӣ, ш. Кӯлоб, кӯчаи С. Сафаров, 16, **E-mail:** ilm-kgu@bk.ru, **тел.:** +(992)918288974

Муаллифон дар ин мақола аҳамияти асосҳои илмӣ-назариявӣ ва методологии истифодаи технологияи информатсионӣ-коммуникатсиониро дар дарсҳо ва корҳои берунасинфӣ аз фанни химияи муассисаҳои таҳсилоти умумии минтақаи Кӯлоб (компютер, интернет, тахтаҳои электронӣ, ноутбук, презентатсия ва ғ-ҳо) шарҳ додаанд. Таъкид мегардад, ки техника ва технологияи иттилоотӣ дар якҷоягӣ бо истифодаи методҳои маъмули таълим имкон медиҳад, ки ҳар як омӯзгор маҳорати таҳқиқотӣ-эҷодӣ ва малакаи таълимгирандагонро бедор намояд ва истифодаи усулҳои навини таълим, сифати таълим ва дараҷаи азхудкунии толибилмонро таъмин намояд. Дар мақола, махсусан, қайд мегардад, ки дар заминаи равандҳои ҷаҳонишавӣ ва таҳаввулоти илму техникаи навин омӯзгорон бояд хонанадагонро бо ҷанбаҳои азхудкунии тафаккури техникӣ, комёбиҳои технологияи муосир, яъне технологияи информатсионӣ коммуникатсионӣ ва иттилоотӣ дар раванди таълими химия ташаккул диҳанд.

**Вожаҳои асосӣ:** таълим, тарбия, химия, компютер, технология, информатсия, коммуникатсия, илм, маориф, фикр, қобилият, эҷодиёт, ЮНЕСКО, ТИК.

**РОЛЬ И ЗНАЧЕНИЕ ИСПОЛЬЗОВАНИЯ КОММУНИКАЦИОННЫХ И  
ИНФОРМАЦИОННЫХ ТЕХНОЛОГИЙ В ПРОЦЕССЕ  
ПРАКТИЧЕСКОЙ РАБОТЫ НА УРОКАХ ХИМИИ**

**БОБИЗОДА Гуломқодир Муккамал** – академик Академии образования Таджикистана, доктор биологических и фармацевтических наук, профессор, президент Академии образования Таджикистана, г. Душанбе, ул. Айни – 126, **E-mail:** bobievgt@mail.ru, **тел.:** +(992)888877917

**ИСМОИЛОВА Муборак Кенджаевна** – старший преподаватель кафедры химии и методики ее обучения, Кулябского государственного университета имени А. Рудаки, г. Куляб, ул. С. Сафаров, 16, **E-mail:** ilm-kgu@bk.ru, **тел.:** +(992)918288974

В данной статье авторы рассматривают роль научно-теоретической и методологической основ использования информационно-коммуникационной технологии на уроках и внеклассных занятий по химии в общеобразовательных школах Кулябского региона (компютер, интернет, электронные доски, ноутбук, презентации и т.д.). Отмечается, что техника и информационная технология, наряду с технологиями обучения, позволяют каждому учителю пробудить у учащихся исследовательские и творческие умения и на этой основе повысить качество образования. В статье особо отмечается, что в нынешних условиях глобализации и научно-технической революции у учащихся должно быть сформировано техническое мышление, чтобы он смог с успехом использовать достижения современных информационно-коммуникативных технологий в процессе изучения химии.

**Ключевые слова:** обучение, воспитание, химия, компьютер, технология, информация, коммуникация, наука, просвещение, мышление, способность, творчество, ЮНЕСКО, ИКТ.

## THE ROLE AND IMPORTANCE OF THE USE OF COMMUNICATION AND INFORMATION TECHNOLOGIES IN THE PROCESS OF CONDUCTING PRACTICAL EXPERIMENTS IN CHEMISTRY

**BOBIZODA Gulomqodir Mukkamal** – Academician of the Academy of Education of Tajikistan, Doctor of biological and pharmaceutical sciences, professor, President of the Academy of Education of Tajikistan, Dushanbe, Ayni Str. 126, **E-mail:** bobievgm@mail.ru, **mob.:** +(992)88 887 79 17

**ISMOILOVA Muborak Kenjaevna** - Senior Lecturer of the Department of Chemistry and its teaching methods, Kulyab State University named after A. Rudaki, Kulyab, S. Safarov, st. 16, **E-mail:** ilm-kgu@bk.ru, **mob.:** +(992)918288974

In this article, the authors considered the role of the scientific – theoretical and methodological basic for the use of information and communication technology in the classroom and extracurricular activities in chemistry in secondary schools of the Kulob region (computer, Internet, electronic boards, laptop, presentations, etc.). It is noted that technique and information technology, along with teaching technologies, allow each teacher to awaken research and creative skills in students and, on this basis, improve the quality of education. The article emphasizes that in the current conditions of globalization and the scientific and technological revolution, students must develop technical thinking so that they can successfully use the achievements of modern information and communication technologies in the process of studying chemistry.

**Key words:** teaching, education, chemistry, computer, technology information, communication, science, enlightenment, thinking, ability, creativity, UNESCO, ICT.

Истифодаи технологияҳои иттилоотӣ дар раванди таълим ҷойгоҳи махсусро зимни таълими фанҳои табиӣ-риёзӣ ишғол менамояд. Иттилоотикунории соҳаи маориф ҳамчун самти аз ҷиҳати стратегӣ муҳими «Барномаи давлатии рушди Ҷумҳурии Тоҷикистон барои солҳои 2011-2020» дида баромада мешавад, ки бо Фармони Президенти Ҷумҳурии Тоҷикистон, муҳтарам Эмомалӣ Раҳмон ба имзо расидааст ва ҳангоми гузариш ба низоми кредитии таълим вазифаи аввалиндараҷаи таъмини низоми маориф бо кадрҳои баландхатисоси педагогӣ мебошад.

Асосгузори сулҳу ваҳдати миллӣ, Пешвои миллат, Президенти Ҷумҳурии Тоҷикистон муҳтарам Эмомалӣ Раҳмон дар суҳанронӣ ва вохӯриҳояшон бо устодону омӯзгорон ва донишҷӯёни муассисаҳои таҳсилоти олии касбӣ ва хонандагони муассисаҳои таҳсилоти умумӣ таъкид намуданд, ки асри XXI асри пешрафту тараққиёти илму техника буда, ба омӯзгорон лозим аст, ки сифати таълиму тарбияро беҳтар ба роҳ монда барои комёбиҳо ва рушди ҷумҳурии соҳибистиклоламон ҷаҳд намоянд ва ворисони сазовори ҷомеаи навинро ба камол расонанд.

Қарори Ҳукумати Ҷумҳурии Тоҷикистон дар бораи «Барномаи давлатии рушд ва ҷорикунии технологияҳои иттилоотӣю коммуникатсионӣ дар Ҷумҳурии Тоҷикистон» (2004) омадааст, ки омӯзгорон дар ҷараёни таълиму тадриси ҳар як дарс аз технологияи нави информатсионӣ - коммуникатсионӣ истифода бурда, барои ноил шудан ба сифати баланди таълим шароити мусоид фароҳам оварда, заминаҳои асосии баланд бардоштани сифати таълим ва ҳамаҷониба истифодаи комёбиҳои навини технологияҳои иттилоотиро самаранок ба роҳ монанд. Дар соҳаи маориф имрӯз бе техника ва технологияҳои иттилоотӣ ҷомеаи пешрафт ва ба муваффақиятҳои илмӣ комёб шудан ғайриимкон аст. Тавассути таҳаввулоти илмӣ-техникӣ ҳамаи донишҷӯё, ки донишҷӯёну хонандагон дар раванди истифодаи техника ва технологияҳои иттилоотӣ, махсусан, аз шабакаи интернет ва аз китобҳои электронӣ китобхонаҳо мегиранд, барои пешрафти илм, ҷаҳонбинии онҳо мусоидат мекунад [2]

Бо ташабуси Вазорати маориф ва илми Ҷумҳурии Тоҷикистон аз соли 2010 ба воситаи шабакаи интернет озмунҳои фосилавии таълимгирандагон аз фанҳои гуногуни таълимӣ гузаронида шудааст, ки ин иқдомҳои навоарӣ робитаи таълимгирандагонро бо технологияҳои иттилоотӣ мустақкам намуда, ҳавасмандии ҷавонону наврасонро бо техникаю технологияҳои навин, инчунин, баҳри баланд бардоштани савияи илму донишҳои онҳо аз фанҳои таълимӣ, аз ҷумла, табиатшиносӣ, дақиқу риёзӣ ва химия афзун гардонида, ташаккул медиҳанд.

Мушоҳидаҳо нишон медиҳанд, ки дар охири асри XX ва аввали асри XXI техника ва технологияҳои иттилоотӣ бо суръати баланд инкишоф ёфта, ҳамаи соҳаҳои ҷомеаи муосирро ба кулӣ дигаргун сохтанд. Пешрафти илму техника ва технология ба рушду инкишофи ҷомеаи ҷаҳонӣ аз ҷумла, ба Тоҷикистони соҳибистиклоли мо низ оид ба ҷанбаҳои сиёсат, иқтисодиёт, маориф ва илм дар замони муосир таъсири назаррас расонид.

Тавассути мушоҳидаҳо ва маълумоти амалии мо, маълум гардид, ки дар ҳама бахшҳо: сиёсӣ, техникӣ ва иҷтимоӣ, дар баромаду гузоришот техникаву технологияи дақиқи компютерӣ, проекторҳо, графопрокторҳо, тахтаи электронӣ, барномаҳои компютерӣ, презентатсияҳо (намоишҳо) ва дигар таҷҳизот мавриди истифода бурда мешаванд, яъне, имрӯз 80% - и амалиёти таълимию тадрисӣ тавассути компютер иҷро карда мешавад.

Дар фармони Президенти Ҷумҳурии Тоҷикистон дар бораи «Стратегияи давлатии Технологияҳои иттилоотӣю коммуникатсионӣ барои рушди Ҷумҳурии Тоҷикистон қайд шудааст, ки рушди соҳаи маориф дар марҳалаҳои истифодаи техника ва технологияҳои навини замонавӣ қарор дорад. Агар дар раванди таҳсилот барои таълимгирандагону донишҷӯён ва устодон техникаи иттилоотӣ лозим шавад, онро метавонанд бемонеа аз шабакаи умумиҷаҳонии интернет дастрас намоянд. Имрӯзҳо аксар муассисаҳои таълимии соҳаи маориф дорои сомонаҳои интернетӣю шабакаҳои худ мебошанд. Аз ин рӯ, барои сайқал додан, таҷриба омӯختан ва такмил додани донишҳои худ донишҷӯён метавонанд тариқи шабакаҳои интернетӣ на танҳо дар дохили ҷумҳурӣ, балки берун аз он муошират намуда, ба воситаи почтаи электронӣ маълумоти заруриро дарёфт намоянд [ 4.с.12]

А. Иноятова [1] дар тадқиқоти худ иброз намудааст, ки дар ҳама ҳолат баробари замон ва илму техника қадам задан, аз навоариҳои илму техника бархурдор шудан, албатта, хуб аст, зеро мо дар асри XXI, дар асри пешрафти илму техника умр ба сар бурда, қору фаъолият менамоем. Аз ин лиҳоз, набояд фаромӯш кард, ки техникаю технологияи нав маданияти хоси истифодаи худро доранд.

В.К. Щербо [11] дар таҳқиқоти «Стратегия оид ба шабакаҳои ҳисоббарорихи маҳдуд» қайд кардааст, ки асри XXI асри техника ва технология дар ҷаҳон эълон гардидааст ва ин ҳамаи моро водор месозад, ки барои пешрафт дар роҳи илму техника дар муассисаҳои таълимӣ ҳангоми гузаронидани дарсу машғулият аз техника ва технологияҳои нав самаранок истифода намоем. Масалан, аз синфҳои компютерӣ, синфҳои озмоишӣ, лабораторӣ, проекторҳо, тахтаҳои электронӣ, ҳаргуна расмҳо доир ба техникаи компютерӣ ва фароҳам овардани моделҳои мусоиди таълимӣ.

Истифодаи самаранокӣ техника ва технологияҳои информатсионӣ-коммуникатсионӣ ва иттилоотӣ дар ҷараёни таълими химия, аз ҷумла, таҷрибаю озмоишҳо, рисолаҳои хатм, корҳои курсӣ нақши калидӣ мебозанд. Истифодаи технологияҳои иттилоотӣ-коммуникатсионӣ ҳамчун маводи ёрирасон ҳангоми мавзӯҳои нав аз фанҳои химия барои омӯзгорон хеле муҳим аст, зеро ки тавассути онҳо таълимгирандагонро бо мавҷудоти зиндаи табиат тариқи тахтаҳои электронӣ бо барномаҳои таълимӣ, слайдҳо, презентатсияҳо сохта, бо таври дақиқу саҳеҳ шиносонидан мумкин аст.

Ба ақидаи Е. Хлебалина [7] таъкид шудааст, ки техника ва технологияи иттилоотӣ дар яқоягӣ бо истифодаи методҳои маъмули таълим имкон медиҳад, ки ҳар як омӯзгор маҳорати таҳқиқотӣ-эҷодӣ ва малакаи таълимгирандагонро бедор намояд ва истифодаи усулҳои навини таълим, сифати таълим ва дараҷаи азхудкунии толибилмонро таъмин намояд.

Дар заминаи равандҳои ҷаҳонишавӣ ва таҳаввулоти илму техникаи навин, омӯзгорон бояд хонандагонро бо ҷанбаҳои азхудкунии тафаккури техникӣ, комёбиҳои

технологияи муосир, яъне технологияи информатсионӣю коммуникатсионӣ ва иттилоотӣ, дар раванди таълими химия ташаккул диҳанд [9]

Аз ҳама ҳадафи асосӣ ин аст, ки дар самти азхудкунии техника ва технология қобилият ва лаёқати таълимгирандагонро ташаккул дода, раванди таълимро бо истифода аз техника ва технологияи навин ба роҳ монем.

Дар маводҳои Муассисаи давлатии «Маркази Ҷумҳуриявии технологияҳои информатсионӣ ва коммуникатсионӣ» қайд карда шудааст, ки тарзи таълими техника ва технологияи навин дар шароити ҳозира талаб мекунад, ки ҳар як шахс бояд бо талаботи умумии ҳозиразамон ва афкори илмию техникии афзоянда рӯз то рӯз шинос шавад, зеро дар асри XXI, ки давраи пешрафти босуръати илму техника ва технология мебошад, ҷомеаро бе инкишофи технология тасаввур кардан ғайриимкон аст.

Дар Паёми Асосгузори сулҳу ваҳдати миллӣ, Пешвои миллат, Президенти Ҷумҳурии Тоҷикистон, муҳтарам Эмомалӣ Раҳмон ба Маҷлиси Олии Ҷумҳурии Тоҷикистон дар самти технологияҳои иттилоотӣ ва коммуникатсионӣ чунин омадааст: «Нишондиҳандаҳои таъмини сифатро дар ҳамаи заминаҳои таҳсилот бо стандартҳои ҷаҳонӣ наздик созем, ҳамкориҳои муассисаҳои таҳсилоти миёна ва олии касбиро бо субъектҳои бозори меҳнат густариш бахшем, дараҷаи рушди низомии инноватсияи миллӣ ва нишондиҳандаҳои азхудкунии технологияҳои иттилоотӣю коммуникатсиониро беҳтар гардонем» [5, с. 92-94]

Маврид ба зикр аст, ки ҳар як муаллим бояд оид ба рушди пешрафти технологияи информатсионӣю иттилоотӣ тадрис ва фаъолияти маърифатӣ-таълимӣ худ ва толибилмонро сайқал диҳаду аз шабакаҳои компютерӣ ва мултимедӣ имрӯз муҳимтарин ҷузъу улсури технологияҳои иттилоотӣю навинро дар ҷараёни омӯзиши фанҳои таълимӣ, аз ҷумла, банду қисматҳои кимиё дар муассисаҳои таҳсилоти миёнаи умумӣ ва олии касбӣ пайваستا ташаккул диҳад.

Дар стратегияи миёнамуҳлати ЮНЕСКО дар солҳои 2002 – 2007 қайд карда шудааст, ки истифодаи технологияи информатсионӣ ва иттилоотӣ, дар соҳаи рушди маълумот ва тайёрии касбии мутахассисони ояндаи омӯзгорӣ, дарёфти донишҳои техникӣ – иттилоотӣ, инкишофи фаъолияти таълимӣю маърифатӣю хонандагон дар ҷараёни омӯзиши фанӣ кимиё нақши муҳим мебозад.

Баҳри иҷрои амалии ин прблема ЮНЕСКО доир ба вусъатёбии заминаҳои маънавӣ ва баландбардории сифати тайёр намудани мутахассисон, фароҳам овардани шароитҳои зарурӣ оид ба истифодаи технологияи информатсионӣ, бозомӯзӣ ва иваз намудани таҷрибаи пешқадам тавассути истифодаи воситаҳои коммуникатсионӣ ва информатсионӣ таълим (компютер, интернет, тахтаҳои электронӣ ва ғайраҳо) пайваستا ҷорабиниҳои муҳими байналмилалиро баргузор менамоянд.

Азудкунӣ ва истифодаи технологияи муосир компютерӣ ҳамчун як қисмати педагогикаи технологӣ, на танҳо боиси рушди заминаҳои нави фаъолияти касбӣ омӯзгор, балки ташаккули фаъолияти педагогӣ, маданияти ахборотӣ ва афзудани сифати касбии дилхоҳ боис мегардад.

Асосҳои педагогию дидактикии истифодаи технологияи нави коммуникатсионӣ ва иттилоотӣ дар муассисаҳои таҳсилоти миёнаи умумӣ ва олии касбӣ дар тадқиқотҳои С.А. Рафиев [6], Ф. Шарипов [8], А. Мирзоев [3], Н. Шоев [10], аз нигоҳи илмӣ, назариявӣ ва амалӣ дар раванди таълими соҳаҳои педагогика, дидактика, илмҳои табиатшиносӣ ва кимиё тавсифу баррасӣ гардидаанд.

Истифодаи самараноки технологияи информатсионӣ-коммуникатсионӣ ва иттилоотӣ дар ҷараёни омӯзиши фанҳои дақиқ, баҳусус, химия тибқи талаботи нақшаю барномаҳои таълимӣ дар асоси нишондоди Стандартҳои миллии таҳсилот дар муассисаҳои таҳсилоти миёнаи умумӣ, боиси ташаккули инкишофи қобилияти зеҳнӣю психологӣ, донишҳои назариявӣю амалӣ, маҳорату малакаи касбомӯзии хонандагон мегардад.

Истифодаи технологияи информатсионӣ-коммуникатсионӣю иттилоотӣ дар айни замон, яке аз ҷузъҳои асосӣ ва эътимодноку талаботи кунунии ҷомеаи умумибашарӣ, ҷанбаҳои мутғасилу устувори таҳаввулоти иҷтимоӣ-иқтисодӣ, маънавию маърифатӣю хонандагон маҳсуб меёбад.

Дар рафти таҳқиқоти педагогӣ дар муассисаҳои таҳсилоти миёнаи шаҳру ноҳияи Кӯлоб (№ 1, 3, 5, 9, 10, 12, 14, 19, 20, 50, 51, 53) маълум гардид, ки истифодаи воситаҳои техникии таълим, (компютер, интернет, ноутбук, тахтаи электронӣ) дар ҷараёни машғулиятҳои назариявӣ-амалӣ, таҷрибавӣ-озмоишӣ ва беруназсинфию беруназмактабӣ, аз воситаҳои асосии азбаршавии маводҳои таълимии фанни химия маҳсуб ёфта, асоси дарёфт ва рушди дараҷаи донишҳои касбии хонандагон ба шумор меравад.

Истифодаи самараноки таҳаввулоти илмию техникаӣ дар асри XXI яке аз роҳи усулҳои асосии рушди ҷараёни таълим, омӯзишу истифодаи васеи донишҳои технологияи информатсионӣ - коммуникатсионии хонандагон муассисаҳои таҳсилоти миёнаи умумӣ ва умуман соҳаи маорифи кишвар ба шумор меравад.

Аз омӯзиш, таҳлил ва таҳқиқи маъхазу сарчашмаҳои илмӣ, аз ҷумла, фалсафа, педагогика, дидактика ва психология бармеояд, ки масъалаҳои тайёр намудани мутахассисони боистеъдоду соҳибкасб дар асри XXI дар доираи ташаккули донишҳои технологӣ, коммуникатсионии хонандагон дар муассисаҳои таҳсилоти миёнаи умумӣ ва олии касбӣ диққати аввалиндараҷа дода мешавад.

Ташаккулу тақмили дараҷаи саводнокии технологияи хонандагон, дар айни замон яке аз ҷанбаҳои навини дар ниҳоди онҳо бедор ва рушд додани донишҳои техникаӣ ва дар ҷараёни омӯзиши химия азхудкунӣ, ташаккули фаъолияти ҷустуҷӯӣ, эҷодӣ, зеҳнӣ психологӣ, таълимию маърифатӣ ва ҷаҳонбинии илмии онҳо маҳсуб меёбад.

Бо мақсади саҳеҳ истифода намудани воситаҳои техникаӣ, яъне технологияи информатсионӣ-коммуникатсионӣ, ба омӯзгорону методистони бахшҳои химия ва биология лозим аст, ки ба омӯзиши фонди замонавии психологияи компютерӣ дидактикаи компютериро дар ҷараёни таълим қорбандӣ намоянд.

Ҳамин тавр, истифодаи технологияи информатсионӣ- коммуникатсионӣ дар раванди таълими химия, асоси тақмилдиҳии роҳи усулҳо, методҳо, баҳусус, методҳои мултимедӣ (тасвири расмҳо, ҷадвалҳо, нақшаҳо, компютер, интернет ва дигар ВТТ) ва ташаккули дониш, маҳорат ва малакаи хонандагон маҳсуб меёбад.

Истифодаи ВТТ дар ҷараёни таълими фанни химия ҳамчун нишондиҳандаи бедоркунии хонандагон ба донишандӯзӣ, ташаккули мафҳумҳои технологияи информатсионӣ ва рушди шавқу завқи онҳо ба фанҳои таълимӣ ва касбомӯз ба шумор меравад.

Ҷараёни таълим дар муассисаҳои таҳсилоти миёнаи умумӣ на танҳо боиси додани донишҳои муайян аз тарафи омӯзгор, балки иҷрои зина ба зина қорҳои мустақилона ва воридшавии равандҳои соҳаю сохторҳои маориф ба фазои ягонаи маълумот дар заминаи Стандартҳои умумибашарӣ, аз ҷумла истифодаи технологияи информатсионӣ-коммуникатсионӣ мегардад.

Аз омӯзиш ва таҳлилу таҳқиқи сарчашмаҳои илмӣ, назариявӣ ва амалӣ оид ба педагогика ва дидактика маълум гардид, ки нақши истифодаи ВТТ дар раванди таълими кимиё аз ҷунин бандҳо иборат мебошад:

1. Истифодаи ВТТ омӯзгоронро водор менамояд, ки ба масъалаҳои ташаккули донишҳои компютерӣ ва аз худ намудани қомебиҳои илму техника ва фаъолияти таълимӣ-маърифатии хонандагон диққати ҷиддӣ диҳанд.

2. Ба омӯзгорон лозим меояд, ки дар ҷараёни таълим шакл, роҳи усул ва методҳои замонавии таълимро (бо истифодаи компютер, интернет, ноутбук, тахтаҳои электронӣ) вобаста ба талаботу нишондодҳои нақшаҳо ва барномаҳои таълимӣ бо мақсади ташаккули фаъолияти таълимӣ-маърифатӣ, эҷодию ҷустуҷӯӣ ва зеҳнӣ психологияи хонандагон истифода намоянд.

Дар мавриди истифодаи технологияи коммуникатсионӣ ва иттилоотӣ дар муассисаҳои таҳсилоти миёнаи умумӣ дар ҷараёни омӯзиши сикли фанҳои химия нишондодҳои зерин ба ҳисоб гирифта мешаванд:

- 1) истифодаи меъёрҳои илман асоснок намудаи ВТТ;
- 2) ба нақшаҳо ва барномаҳои таълимии фанҳои химия ворид намудани маводҳои ВТТ;
- 3) таъмини хонандагон ба сарчашмаҳои илмӣ, китобҳои дарсӣ ва васоитҳои таълимию методӣ оид ба технологияи информатсионӣ коммуникатсионӣ ва иттилоотӣ дар доираи нақшаҳо ва барномаҳои таълимӣ аз сикли фанҳои химия.

Хуллоса, дар шароити кунунии рушди таҳсилот баланд бардоштани сифати таълими фанҳои дақиқро дар муассисаи таълимии кишвар бе дарназардошти истифодаи фаъоли технологияи информатсионӣ коммуникатсионӣ ва иттилоотӣ тасаввур намудан ғайриимкон аст.

### АДАБИЁТ

1. Иноятова, А. Технологияҳои иттилоотӣ ва асосҳои системаи идоракунии захираҳои нишондодҳо. – Душанбе: Деваштич, 2007. – 220 с.
2. Қарори Ҳукумати Ҷумҳурии Тоҷикистон аз 3.12.2004 таҳти №468 «Барномаи давлатии рушд ва ҷорикунории технологияҳои иттилоотӣ коммуникатсионӣ дар Ҷумҳурии Тоҷикистон»
3. Мирзоев, А.Р. Дидактические основы подготовки студентов вузов Таджикистана к использованию информационно –коммуникационных технологий: дис...д-ра пед.наук: 13.00.01, - 125 с.
4. Фармони Президенти Ҷумҳурии Тоҷикистон аз 05.11.2003 таҳти № 1174 Дар бораи «Стратегияи давлатии «Технологияҳои иттилоотӣ коммуникатсионӣ барои рушди Ҷумҳурии Тоҷикистон»
5. Паёми Асосгузори сулҳу ваҳдати миллӣ, Пешвои миллат, Президенти Ҷумҳурии Тоҷикистон, муҳтарам Эмомалӣ Раҳмон, ба Маҷлиси Олии Ҷумҳурии Тоҷикистон дар самти технологияҳои иттилоотӣ ва коммуникатсионӣ аз 22 декабри соли 2017
6. Рафиев, С.А. Комплексный подход к внедрению информационно-коммуникативных технологии обучения математики в вузах Таджикистана. – Душанбе, 2017 – 170 с.
7. Хлебалина, Е. Информатика: энциклопедия – М, 2003. – 440 с.
8. Шарипов, Ф.Ф - Педагогические особенности формирования информационной культуры студентов при изучении курса информатики. дис. канд. пед. наук. – Курган – Тюбе, 2008, - 197 с.
9. Шевченко, А.В. Информационная устойчивость политической системы. Монография – М: РАГС.2004 – 320 с.
10. Шоев, Н.Н - Психология и педагогика с основами кредитной технологии и активных методов воспитывающего обучения. Экспериментальное учебное пособие. – Душанбе : Ирфон, 2008. – 538с.
11. Щербо, В.К. Стандарты по вычислительным локальным сетям. Справочник. – М: Радио и Связь. – 1990. – 204 с.



**МАСЪАЛАҲОИ УМУМИНАЗАРИЯВИИ ПЕДАГОГИКА  
ОБЩЕТЕОРЕТИЧЕСКИЕ ПРОБЛЕМЫ ПЕДАГОГИКИ  
GENERAL THEORETICAL PROBLEMS OF PEDAGOGY****МУҚАРРАР НАМУДАНИ «ГУРҶҲИ ХАТАР» ВА ҚОИДАҲОИ ОН**

**КАРИМОВА Ирина Холовна** – узви вобастаи Академияи таҳсилоти Тоҷикистон, доктори илмҳои педагогӣ, профессор, ноиби президенти Академияи таҳсилоти Тоҷикистон, ш. Душанбе, к. Айни, 126, **E-mail:** [gumanizm@mail.ru](mailto:gumanizm@mail.ru), **тел:** + (992) 907 72 55 94

**ИСМАТОВ Сулаймон Бобомуродович** – сармутахассиси шӯъбаи педагогикаи муқоисавӣ ва мактаби муосири Академияи таҳсилоти Тоҷикистон, ш. Душанбе, к. Айни, 126, **E-mail:** [ismatovsulajmon2017@gmail.com](mailto:ismatovsulajmon2017@gmail.com), **тел:** + (992) 91 900 78 66

Муаллифони мақола исбот менамоянд, ки дар низоми умумии имконоти педагогӣ, ки пешгирии мушкилоти иҷтимоиву эҳсосоти хонандагонро таъмин менамояд, саривақт муайян намудани кӯдакони “гурӯҳи хатар”-ро аҳамияти муҳим дорад. Дар ҳоли ҳозир низ мушкилоти тарзи ташҳиси дуруст барои муайян намудани кӯдаконе, ки ба ин “гурӯҳи хатар” вобастаанд, мубрам мебошад. Омӯзгор, равшинос ва роҳбари синф нақшаи инфиродии наврасии гурӯҳи мазкурро бояд дар яққоягӣ таҳия намоянд.

Муайян намудани наврасоне, ки мушкилоти иҷтимоиву эҳсосоти доранд, дар раванди бонизоми гузорандани чорабинии ташҳиси оммавӣ ё дар натиҷаи огоҳӣ аз мушкилот аз ҳуди хонанда, муаллим, роҳбари синф ва дигар ашхоси атрофи кӯдак меҷарад, амалӣ карда мешавад.

**Вожаҳои асосӣ:** гурӯҳи хатар, омӯзгор, равшинос, роҳбари синф, наврас.

**ОПРЕДЕЛЕНИЕ “ГРУППЫ РИСКА” И ТРЕБОВАНИЯ К НИМ**

**КАРИМОВА Ирина Холовна** – академик Академии образования Таджикистана, доктор педагогических наук, профессор, вице президент Академии образования Таджикистана, г. Душанбе, ул. Айни, 126, **E-mail:** [gumanizm@mail.ru](mailto:gumanizm@mail.ru), **тел:** +(992) 907 72 55 94

**ИСМАТОВ Сулаймон Бобомуродович** – главный специалист отдела сравнительной педагогики и современной школы Академии образования Таджикистана, г. Душанбе, ул. Айни, 126. **E-mail:** [ismatovsulajmon2017@gmail.com](mailto:ismatovsulajmon2017@gmail.com), **тел:** +(992) 91 900 78 66

Авторы утверждают, что в общей системе педагогических условий, которые обеспечивают профилактику социально-эмоциональных проблем у учащихся, важное место занимает своевременное выявление детей “ группы риска”. В настоящее время актуальной остается проблема эффективной диагностики, направленной на выявление детей, входящих в “группу риска”. Педагог, психолог (если имеется) и классный руководитель совместно должны разработать план индивидуального сопровождения подростка “ группы риска”.

Выявление подростка с социально-эмоциональными проблемами осуществляется в процессе систематически проводимой массовой диагностики или в результате получения сигнала о проблеме от самого ученика, учителя, родителей или же других представителей ближайшего окружения.

*Ключевые слова:* группа риска, педагог, психолог, классный руководитель, подросток.

## THE DEFINITION OF “A GROUP OF RISK” AND THE REQUIREMENT OF THEM

**KARIMOVA Irina Kholovna** – academician of the Academy of Education of Tajikistan, doctor of pedagogical sciences, professor, Dushanbe, Ayni str. 126, **E-mail:** [gumanizm@mail.ru](mailto:gumanizm@mail.ru), **mob:** + (992) 907 72 55 94

**ISMATOV Sulaymon Bobomurodovich** – chief specialist of the department of Comparative pedagogy and the modern school of the Academy of Education of Tajikistan, Dushanbe, Ayni str. 126, **E-mail:** [ismatovsulajmon2017@gmail.com](mailto:ismatovsulajmon2017@gmail.com), **mob:** + (992) 91 900 78 66

The authors are affirm that in general system of the pedagogical condition, which are ensure the preventive a social-emotional problems of pupils and occupy important meaning for opportune revelation of the children “a group of risk”.

The problem of effective decision purposeful for revelation of the children incoming to “a group of risk” is important at the present time. The teacher, the psychologist (if is available) and the head of class are must’s to elaborate a plan for escorting teenager of the “a group of risk”.

A for revelation of the teenager with a social-emotional problems is realized in the process systematic carrying out a mass decision or in the result to receipt

**Keywords:** a group of risk, the teacher, the psychologist and the head of class, the teenager.

Дар 70- умин Ассамблеяи генералии СММ дар доираи Саммити рушди устувор « Масъалаи рӯзмарра дар самти рушди устувор то соли 2030» қабул гардид, ки дар он боз 17 аҳдофи умумии рушди устувор ворид гардид. Чорумин ҳадафи рушди устувор то соли 2030 «Таъмини таҳсилоти инклюзивӣ ва босифату одилона ва ҳавасмандкунонии имконоти таҳсилот дар тамоми умр барои ҳама» мебошад, ки моро барои таъмини таҳсилоти фарогир ва босифату одилона ва ҳавасмандкунонии имконоти таҳсилот дар тамоми умр барои ҳама водор месозад. Барои беҳтар гардидани шароити иҷтимоӣ ва иқтисодии зиндагӣ гирифтани маълумот асос мегардад. Мухимтарин хусусияти соҳибшавии дониш ва малака ин воситаҳои таҳсилот хусусан муассисаҳои таҳсилоти миёнаи умумӣ мебошад. Дар ҳадафи чоруми рушди устувор то соли 2030 қайд гардидааст, ки « То соли 2030 барои тамоми хонандагон дониш ва малака гирифта тавонанд, зарурят барои дастгирии рушди устувор мегардад, мин чумла тавассути таҳсилот оид ба масъалаҳои рушди устувор, ташвиқу тарғиби тарзи ҳаёти устувор, ҳуқуқи инсон, барорбари ҷинсият, фарҳанги олам ва зулм накардан, концепсияи умумии шаҳрвандӣ, дарки арзишҳои фарҳангии мухталиф, сахми фарҳанг дар рушди устувор». (1)

Амалҳои эҳтиётӣ дар муҳити мактаб аз ҳамкорӣ бо хонандагоне, ки дар таҳсил ва рафтор канорагирӣ менамоянд, вобаста аст. Аксаран, амалҳои фаъолонаи эҳтиётӣ тамоми ҳадамотҳо ва мақомотҳо ба хонандагон нигаронида шудааст, на барои бартараф намудани сабабҳои, ки канорагириро дар таҳсил ва рафтор ба вучуд меоваранд. Пеш аз ҳама бонги хатар дар давраи наврасии бача ба амал меояд, ки тамоми мушкилиҳои дар муддати якчанд соли таҳсил дар мактаб замшударо ба боло мебарорад. Бо ин гуна мушкилот муқобилият намудан душвор аст. Огоҳии мактаббедорӣ ва муқаррар намудани «гурӯҳи хатар» яке аз вазифаҳои муҳими

муассисаҳои таҳсилоти умумӣ мебошад. Мактаббозори пешбинӣ кардан мумкин аст, агар як қатор далелҳои донед.

Муайян намудани «гурӯҳи хатар» дар давоми соли таҳсил аз рӯйи усули маҷмӯӣ мутазама гузаронида мешавад, ки иборат аст:

- Омӯзиши иттилооти аввалия дар бораи хонандагони синф.

Амали роҳбари синф:

- омӯзиши ҳуҷҷатҳои мактаб;
- омӯзиши делои шахсии хонандагон;
- омӯзиши натиҷаҳои таҷрибаи тиббӣ;
- Шиносоӣ бо ҳислатномаи педагогиву психологӣ;
- Таҳлили натиҷаҳои азхудкунӣ ва давомот ба дарсҳои таълимӣ;
- Натиҷаи таҷрибаҳои педагог- психолог;
- Омӯзиши фаъолияти хонандагон берун аз мактаб;
- Дарҳақиқати иттилоот аз ХКН;
- Сухбат бо омӯзгорон, хонандагон, падару модар, ҳамсоҳро ва ғайра;
- Мушоҳидаҳои дар дарсу чорабиниҳои беруназ мактабӣ ва дар оила;
- Истифодаи усулҳои таҷрибаи педагогӣ, ки ба он дохил мешавад:
  1. Усули муайянкунӣ сатҳи ахлоқии коллективи синф;
  2. Усули омӯзиши таҷрибаҳои коллективи синф;
  3. Худидоракуни дар коллективи синф;
  4. Усули омӯзиши иҷтимоикунӣ шахсияти хонандагон;

Ин маълумоти мазкур дар бораи кӯдакони «гурӯҳи хатар» дар тамоми муддати дар муассисаи таҳсилоти умумӣ буданашон ба осонӣ пайгирӣ карда мешавад.

Зоҳиршавии он дар вайроншавии рафтор: аз канораҷӯӣ то зоҳиршавии ғазабнокӣ, ноқоимии ҳасосият, зоҳиршавии ҳашм, додзани, гирёнҷаки метавонад бошад.

Одатан, кӯдаконе, ки ба ин гурӯҳ дохил мешаванд, якҷанд омилҳои таъсир мерасонад:

1. Иқтисодӣ;
2. Иҷтимоӣ;
3. Фарҳанг.

Сабабҳои, ки кӯдакони ба гурӯҳи мазкур шомил мегарданд, ишора кардан зарур аст:

1. Молиявӣ ва моддӣ. Ба ин гурӯҳ оилаҳои камбизоате, ки даромади молиявӣ онҳо ба ҳар як узви оила паст аст, дохил мешавад.

2. Падару модар таҳсилро афзалтар намеҳисобанд. Баъзе падару модари ин замон аз рӯйи мушкилоти зинлагӣ, ки ба як душвориву заҳматҳои зиёд маблағ пайдо мекунанд, умуман, ба таълиму тарбияи фарзандон аҳамият намедиханд. Дар баробари ин сол ба сол нархи таҳсил боло меравад ва ин норозигии падару модар меорад. Барои ҳамин барои падару модарон таҳсили фарзанд бартарияти асосӣ намешавад.

3. Набудани майлу рағбат ба таҳсил. Сабабҳои пастшавии майлу рағбат ба таҳсил қадомҳоянд( аломати савол. Сабабҳои пастшавии майлу рағбат ба таҳсил аз омӯзгор вобастагӣ дорад, инҳоянд:

- Интиҳоби нодурусти мазмуни маводи таълимӣ, ки барои хонанда душвору вазнин мегардад.

- Омӯзгорон усулҳои муносири таълимро дар дарс истифода карда наметавонанд. Онҳо муносибатро бо хонандагон таҷриба дода натавониста, байни онҳо муносибатҳои ҳамкориву дастгириӣ ҳамдигариро ба роҳ монда наметавонанд. Аксар омӯзгорон бар он ақидаанд, ки кӯдак дар мактаб, бояд тамоми гуфтаву тавсияҳо, супоришҳои омӯзгорро ҳатман иҷро риоя намояд.

- Ба сабабу омилҳои беасосу манфи таъя менамоянд. Дар ин ҳолатҳо баъзан хонандагон аз мактабу муаллим метарсанду меҳаросанд. Вақте ки фаъолияти омӯзишу таҳсил шодиву фараҳ намеорад, ин нишонаи муваффақият нест.

Сабабҳои пастшавии майлу рағбат ба таҳсил аз хонандагон вобастагӣ дорад, инҳоянд:

- Сатҳи пасти дониш: дар талабагон пайдо нашудани майлу рағбат, кӯшиши ғайрат ба фаъолияти донишандӯзӣ ва пеш аз ҳама ташаккул наёфтани истифодаи усулҳои мустиқлони азхудкунии дониш;

- Бо ҳамсинфон ва рафиқонаш муносибати хуб барқарор карда натавониш;

- Қафомонии инкишофи ҷисмонӣ ва зеҳнии кӯдак аз ҳамсолони худ.

Чораандешии зарурӣ барои кӯдакони «гурӯҳи хатар» дар ин ҳолат устувор намудани майлу рағбат ба таҳсил ва ташкил намудани имконияту шароит барои соҳиб шудани таҳсилоти миёнаи умумии ҳатмӣ мебошад.

4. Оилаҳои серфарзанд ва носолим. Оилаҳои носолим оилаҳоеро меҳисобанд, ки модар фарзандро танҳо тарбия менамояд. Оилаҳои серфарзанд оилаҳоеро меҳисобанд, ки аз панҷ фарзанд бештар аст. Дар чунин шакли оилаҳо аксаран, кӯдак аз ғамхорӣ падару модар маҳруманд, ки ин муносибат ба нокомии иҷтимоӣ оварда мерасонад. Дар чунин оилаҳо раванди тарбия хеле душвор мегардад. Муносибати дағал ва зулму ситами падару модар, набудани меҳри фарзандӣ, пайдо шудани бадбинии падару модар ин сабабу хатари мактаббозии кӯдакони мегардад. Ин чунин кӯдакони бо сабабҳои дигар ҳам низ аз таҳсил дур мешаванд. Масалан, баъзе модарон фарзандони калони мактабхонро ( маҳсусан духтаронро) дар вақти дарс барои нигоҳубини кӯдакони навзоду хурдсол онҳоро аз мактаб боз медоранд, ё ин ки баъзе модароне ки сардори оила гардидаанд, фарзандони калони мактабхони худро ( маҳсусан писарон) барои кумак расонидан ба корҳои хоҷагидорӣ ё барои даромад намудан ба корҳои тичорату боркашонӣ маҷбур менамояд.

5. Меҳнати кӯдакони синни мактабӣ дар майдонҳои кишту кори хоҷагиҳои деҳқонӣ.

Барои пешгирии ин ҳолатҳо бо омӯзгорон ва падару модарон дар мавзӯи “ Меҳнати кӯдакони –меҳнати зараровар” суҳбату машварат доир намудан лозим аст.

6. Мушкилот дар таълим.

Ба омӯзгорон дастур ва огоҳ кардан зарур аст, ки барои саривақт муайян кардани ҳолат ва ислоҳи рафтори хонандагон мутаваҷҷеҳ бошанд ва барои идомаи раванди таҳсил, тарбия ва мутобиқшавӣ ба муҳити мактаб имконияту шароитҳои заруриро муҳайё намоянд. Сабабҳои берунӣ ва дохилие, ки рафтори ғайриҷамъиятии хонандаро ба вучуд меорад, бартараф кардан зарур аст. Ин чунин зарур аст, ки бо ёрии равоншинос хислатҳои шахсӣ ва қобилияти хонандаро дуруст муайян намуда ва имкон дода шавад, то ки ҳаматарафа инкишоф ёбад.

7. Мушкилотҳои муносибат бо ҳамсолон.

8. Мушкилотҳои муносибат бо падару модар. Муноқишаҳои тезу тунд, асабоният, таънакуниву эродҳои тарафайн дар оила барои кӯдак муҳити тоқатфарсо мегардад.

Барои омӯзгорон дар ҷараёни ирдоракунии ва назорат будани хонандагони «гурӯҳи хатар» ба оилаҳои онҳо ташриф меорад, шароити моддиву маишии зиндагонии кӯдакони дар манзилашон мебинанд. Дар баъзе оилаҳо расонидани ёрии моддӣ ё ёрии психологӣ- педагогӣ зарурият мегардад. Барои хамин фаъолияти муштараки роҳбари синф бо дигар идораву мақомоти давлатӣ ва ташкилотҳои ҷамъиятӣ ба роҳ монда мешавад. Дар ҳолати аниқ шудани оилаҳое, ки дар вазъияти хатарноки иҷтимоӣ қарор доранд, ба мақомоти маҳаллии ҳокимияти давлатӣ барои

ба қайд гирифтани, пешниҳод карда мешавад. Дар баъзе мавридҳо чунин оилаҳои мазкур барои гузаронидани корҳои пешгирикунанда дар қайди ҳуди муассисаи таълимӣ гирифта мешавад.

9. Рафторҳои хонандагоне, ки ҳаргуна тамоюл: майнӯшӣ, маводҳои мадхушкунанда, ифротгарӣ вобастагӣ доранд.

10. Набудани нақлиёти мусофиркаш дар муассисаи таълимӣ. На ҳамаи хонандагоне, ки дар деҳот зиндагӣ мекунанд, имконияти пиёда то мактаб рафтандоранд. Аксаран, хонандагон дар маҳаллаҳои навбунёд, ки муассисаи таҳсилоти умумӣ фаъолият намекунад ё хонандагоне, ки дар мактабҳои камнуфусро таҳсил намуданд ва барои идомаи таҳсил дар муассисаҳои таҳсилоти миёнаи умумӣ масофаи зиёдеро тай мекунанд. Дар баъзе минтақаҳо ин мушкилотро яъне таъмини нақлиёт барои хонандагони дур аз мактаб истиқомат менамудагиро мақомотҳои маҳаллии ҳокимияти давлатӣ ҳам мадди назар менамоянд. На ҳамаи падару модар имконияти бо мошин бурдану овардани фарзандашро ба мактаб ташкил намояд. Барои ҳамин кӯдакон масофаи дурро барои ба мактаб рафтани омаданро дар рӯзҳои гамову сармо тай мекунанд. Дар баробари ин дар байни бачаҳои деҳот як хулқа баде ҳаст, ки бо бачаҳои аз дигар деҳаҳои гирду атроф зиндагӣ мекардагӣ ( хатто дар баъзе деҳаҳо гузар бо гузар, кӯча бо кӯча муддати тулонӣ бе сабаб ё ягон баҳонаи хондаовар ) занозанӣ мекунанд.

Барои ҳамин нақлиёти мусофирбар барои рафту омад ба мактаб барои хонандагоне, ки дар масофаи аз 3 км дуртар аз муассисаи таълимӣ иқомат мекунанд, ташкил кардан даркор аст.

11. Дар барномаи оби тоза, гигиена ва санитарияи ЮНИСЕФ омадааст: “ Оби тоза, беҳдошти оддӣ ва гигиенаи даркорӣ барои ҳайт ва инкишофи ҳар як кӯдак зарур аст” (соли 2016). Набудани шароити санитариву гигиенӣ дар мактаб. Ин шароити муҳим барои инсон дар муассисаҳои таҳсилоти умумии Тоҷикистон беҳбудиро талаб менамояд. Танҳо дар 55% муассисаҳои таҳсилоти миёнаи умумии ҷумҳурӣ оби нӯшокии безараргадонида таъминана. Набудани оби нӯшокии безараргадонида дар муассисаи таълимӣ барои 25% хонандагоне ки ба мактаб намеоянд ё мактабро тарк менамоян, сабаби асосӣ ҳисоб мешавад. Дар ҷумҳурӣ 48% муассисаҳои таҳсилоти умумӣ ба шабакаҳои обтаъминкунӣ тайвастанд. Танҳо дар 86% муассисаҳои таҳсилоти умумии ҷумҳурӣ ҳоҷатхонаҳои алоҳида барои духтарону бачагон мавҷуд аст ва аз 83,8 % ҳоҷатхонаҳои мактабӣ ҷоҳӣ мебошад.

Барои ташаққул додани одат ва риояи талаботу қоидаҳои санитариву гигиенӣ дар мактаб: шустани даст бо собуну дигар маҳлулҳои беҳдоштӣ, риояи талаботи ҳайзи духтарон, истифодаи оби безараркарда ва ғайра ҷорабиниҳои фаҳмондадиҳӣ ташкил кардан лозим аст ва ин вазифаҳои мустақими роҳбари синф ва корманди тиббии муассисаи таълимӣ мебошад.

12. Зуроварӣ дар мактаб ва дар оила. Яке аз сабабҳои, ки хонандагонро ба «гурӯҳи хатар» дохил мекунад, ана ҳамин зӯроварӣ дар мактаб ва оила мебошад. Хушбахтона, дар Тоҷикистон пас аз барқарор шудани Ҳукумати Шӯравӣ ва ҷорӣ шудани низоми нави таълим усули таълиму тарбия бо тарс аз байн бурда шуд. Даҳсолаҳо боз дар муассисаҳои таълимии Тоҷикистон дар асоси ҳуқуқҳои конституционӣ хонандагон таҳсил менамоянд. Аммо то ҳол баъзан ҳодисаҳо ва ҳолатҳои истифодаи усули зӯроварӣ дар муассисаҳои таълимӣ рух медиҳад. Барои суҳбат намудан духтаре бо писаре дар хилват ё ягон дудии сабуке писарон ҷазоҳои ҷисмониро истифода мебаранд. Баъзан муаллимон мисли дар повести С. Айни “ Мактаби кӯҳна” бо ҷимчаку чуб ва тасма ва ғайра раванди таълимиро амалӣ менамоянд,

ки хилофи қонунгузори Тоҷикистон мебошад. Албатта, бо расидани чунин маълумотҳо аз ҷониби мақомотҳои соҳаи маориф фавран пайгирӣ ва пешгирӣ карда мешавад. Аммо паҳлуи дигар масъала ин аст, ки ҳодисаҳо ва ҳолатҳои зуроварӣ дар оила бештар вақт дер ё умуман ошкор намегардад. Ин омили вазнине ҳаст, ки ба мактаббедории кӯдак таъсири манфӣ мерасонад. Дар баъзе минтақаҳои қуҳистон ва деҳоти Тоҷикистон падару модар барои таҳсили духтарон дар мактаб монеагии саҳт мекунад. Таҳқиқотҳои ҳодисаҳои зӯроварӣ дар оила нишон дод, баъзан падару модар қасдан фарзандонашонро ба дуздӣ ё қорҳои вазнини ҷисмонӣ бо ҷойи худашон ҷалб менамоянд. Ҳатто дар натиҷаи зулму ситам баъзе кӯдакон барои озод шудан аз ин вазъият ба худкӯши даст мезананд ё аз оила фирор карда дар бозору кӯчаҳо дайдуғӣ мекунад.

Хонандагоне, ки дар ҳолатҳои стресс гирифта буданд, ба онҳо ёрии психологӣ аз ҷониби равшиносон ва педагогон расонидан лозим аст. Бо оилаҳои чунин кӯдакон роҳбарони синф ҳамкориҳои тарафайн барқарор намоянд, ба манфиати қор мешавад.

Дар ин мақола мо танҳо якҷанд сабабҳои мактаббедории кӯдаконро ба таври муҳтасар шарҳу эзоҳ додем, аммо ин мавзӯ таҳқиқоти амиқу махсусро талаб менамояд.

## АДАБИЁТ

1. Каримова, И.Х., Ҳакимова Дж., Баротова Г.Ю. К. Инклюзия- путь к равноправию: обучение педагогов принципам инклюзивного образования // Паёми Донишгоҳи давлатии омузгорӣ. Серияи 2. Педагогика ва психология, назария ва методикаи таълим - Вестник педагогического университета.-2021

2. Каримова И.Х. Гуманистическая сущность школьного образования. // Паёми донишгоҳи омузгори, №2,-2000, с.89-90.

3. Каримова И.Х. Воспитание как система в условиях гуманизации образования. //Русский язык и литература в школах Таджикистана, №3,-2005, с.14-17.

4. Урсул, А. Д., Урсул, Т. А. “Ключевая роль образования в достижении Целей устойчивого развития” Социодинамика. - 2016. - № 4. С.1.

ТДУ 615.464 (075.8)

## НАТИҶАҶОИ ОМОДАКУНИИ ҚАСБИИ ФАРМАТСЕВТ ДАР АСОСИ ТАЪЛИМИ ФАНИИ ХИМИЯИ УМУМӢ ВА ҒАЙРИОРГАНИКӢ

*АЗАМАТОВ Абдуҳолиқ Қаҳорович - ассистенти кафедраи химияи фарматсевтӣ ва заҳриносии Донишгоҳи давлатии тиббии Тоҷикистон ба номи Абӯалӣ ибни Сино, ш. Душанбе, хиёбони Рӯдакӣ, 139, E-mail: [azamatovabduholik@gmail.com](mailto:azamatovabduholik@gmail.com), тел.: (+992) 907-03-58-08*

Мақола бо мақсади ҳалли масоили муҳими соҳаи маориф – омодакунии мутахассисони босалоҳияти соҳаи фарматсевтӣ ва натиҷабахшии муносибати босалоҳият дар таълим ва тарбия равона карда шудааст. Ҳалли ин масъалаи муҳимро мутахассисони соҳа дар таълири методикаи таълим мебинанд, ки мувофиқи модели назариявии таълими пешниҳод намудаи мо, бо хусусиятҳои алоқамандии дохилифанӣ ва байнифанӣ имконпазир аст.

Бо мақсади таъмини рифоҳияти психологӣ раванди таълим ва муайян намудани таъсирбахшии он дар ташаккули салоҳияти фаннии донишҷӯён пурсиш дар намуди анкетагирӣ гузаронида шуда натиҷаҳои он дар шакли диаграммаҳо оварда таҳлил карда шудаанд, ки барои дар оянда боз ҳам бештар намудани раванди таълим кумак мерасонад.

*Возаҳои асосӣ: сифати таҳсил, салоҳияти фаннии химиявӣ, салоҳияти умумифарҳангӣ, салоҳияти умумикасбӣ, фарматсия, баҳодихӣ ба натиҷаи таълим.*

## РЕЗУЛЬТАТЫ ПРОФЕССИОНАЛЬНОЙ ПОДГОТОВКИ ФАРМАЦЕВТА НА ОСНОВЕ ОБУЧЕНИЯ ОБЩЕЙ И НЕОРГАНИЧЕСКОЙ ХИМИИ

**АЗАМАТОВ Абдухолик Кахорович** - ассистент кафедры фармацевтической и токсикологической химии Таджикского государственного медицинского университета им. Абуали ибни Сино, г. Душанбе, проспект Рудаки, 139, **E-mail:** [azamatovabduholik@gmail.com](mailto:azamatovabduholik@gmail.com), **тел.:** (+992) 907-03-58-08

Статья направлена на решение проблем современного высшего образования – подготовка компетентных специалистов, результативности компетентностного подхода в обучении и воспитании студентов фармацевтического факультета. Решение этой проблемы ведущие специалисты считают в изменении методики обучения будущих специалистов. Мы считаем возможным решение данной проблемы в профессиональном обучении на основе теоретической модели обучения дисциплины общей и неорганической химии с внутри предметными и междисциплинарными взаимосвязанностями.

С целью обеспечения психологического комфорта и определения её результативности в формировании предметных компетенций проведен опрос студентов в виде анкетирования, результаты про анализированы и приведены в статье.

**Ключевые слова:** качество образования, химические предметные компетенции, общекультурные компетенции, общепрофессиональные компетенции, оценивание результатов обучения.

## RESULTS OF PROFESSIONAL TRAINING OF A PHARMACIST ON THE BASIS OF TRAINING GENERAL AND INORGANIC CHEMISTRY

**AZAMATOV Abdukholik Kakhovich** - Assistant of the Department of Pharmaceutical and Toxicological Chemistry, Tajik State Medical University named after Abuali ibn Sino, Dushanbe, Rudaki Avenue, 139, **E-mail:** [azamatovabduholik@gmail.com](mailto:azamatovabduholik@gmail.com), **mob.:** (+992) 907-03-58-08

The article is aimed at solving the problems of modern higher education - training competent specialists and the effectiveness of the competence-based approach in teaching and educating students of the pharmaceutical faculty. Leading experts believe that the solution to this problem is to change the methodology of training future specialists. We believe that a possible solution to this problem is professional training based on a theoretical model of teaching the discipline of general and inorganic chemistry with intra-subject and interdisciplinary interrelationships.

And also in order to ensure psychological comfort and determine its effectiveness in the formation of subject competencies, a survey of students was conducted in the form of a questionnaire, the results were analyzed and presented in the article, which will be taken into account in the future.

**Key words:** quality of education, chemical subject competences, general cultural competences, general professional competencies, assessment of learning outcomes.

Тоҷикистон дар раванди тараққиёти худ ба монанди дигар мамлакатҳои дунё ба масъалаи муҳими кадрӣ – норасоии мутахассисони босалоҳияти тиб ва фармасия дучор гардидааст. Мувофиқи маълумоти Созмони умумиҷаҳонии ҳифзи тандурустӣ масъалаҳои муҳими ҷаҳони муосир, ки ба соҳаи тандурустӣ марбут аст, ба монанди афзоиши аҳоли, тағйирёбии хусусиятҳои бемориҳо ва ҳолати иқтисодӣ дар ҷаҳон буда ба иқтисодиёт ва иҷтимоиёти давлатҳо таъсири гуногун мерасонанд. Пешгӯи Созмони умумиҷаҳонии ҳифзи тандурустӣ дар таъминоти кадрӣ соҳаи тандурустӣ нишон медиҳад, ки то соли 2030 дар мамлакатҳои сатҳи даромадашон баланд ва миёна 40 миллион ҷойҳои нави корӣ кушода шуда, дар кишварҳои рӯ ба тараққи норасоии ҷойҳои корӣ ба 18 миллион мерасад [1]. Бинобар ин, таъмин намудани соҳаи тиб бо

мутахассисони салоҳиятноки соҳа вазифаи аввалиндараҷаи ҳама гуна муассисаҳои таълимии касбӣ дар ин самт мебошад.

Салоҳияти фаннии химиявии донишҷӯ барои омодагии касбии фарматсевт аҳамияти калон дорад, зеро аксарияти равандҳои дар организм ба амалоянда ва таъсири маводи доруворӣ ба он аз нуктаи назари химиявӣ шарҳ бояд дода шаванд. Синтези моддаҳои таркиби маводи доруворӣ бе дониши химиявӣ ғайриимкон аст. Ташаккули салоҳияти фарматсевт аз салоҳияти фаннии химиявӣ, махсусан аз дониш, маҳорат ва малакаҳои амалии хатмкунандаи факултаи фарматсевтӣ, ки хангоми омӯзиши касбии химияи умумӣ ва ғайриорганикӣ сарчашма мегирад, вобастагии калон дорад.

Омӯзиши касбии фанҳои доираи химия, аз ҷумла химияи умумӣ ва ғайриорганикӣ, тағйиротҳои муфиди тамоюли касбидоштаро дар методикаи таълимии фан талаб мекунанд. Сатҳи ташаккулёбии салоҳияти касбии донишҷӯён мувофиқи барномаи асосии таълимӣ дар факултаи фарматсевтии МДТ «ДДТТ ба номи Абӯалӣ ибни Сино» дар солҳои таҳсили 2014/2015 – 2019/2020 таҳлил шуда, натиҷаҳои он дар мақолаи мо баррасӣ шуда буд [2]. Бо истифодаи усулҳо ва воситаҳои таълимӣ, мувофиқи модели назариявии пешниҳоднамудаи мо, фаҳмиши донишҷӯ васеъ гардида маҳорати дарёфти мустақилонаи ахбороти лозимии таълимӣ ва илмӣ дар он инкишоф меёбад. Барои ба чунин мақсад ноил гардидан мо истифодаи омӯзиши фаслиро пешниҳод намудаем [3-8].

Барои пешрафти касбӣ хусусиятҳои шахсии донишҷӯ аҳамияти калон дорад ва барои мусоидат намудан ба ташаккули чунин сифати фарматсевти оянда салоҳияти умумифарҳангии ӯ аҳамият калон дорад [5].

Барои таҳқиқи миқдорӣ ва муайян намудани назари донишҷӯён доир ба ташкили раванди таълиму тарбия пурсиши донишҷӯён дар яке аз гурӯҳҳои омӯзишашон ба забони тоҷикӣ ва яке аз омӯзишашон ба забони русӣ, ки раванди таълиму тарбия бо усули пешниҳод намудаи мо ба амал оварда шуда буд, гузаронида шуд.

**Пурсиши донишҷӯён барои баҳодихӣ ба раванди таълими фанни химияи умумӣ ва ғайриорганикии факултаи фарматсевтии МДТ «ДДТТ ба номи Абӯалӣ ибни Сино»**

**1. Мақсади таҳқиқ:** баланд бардоштани сифати таълим ва тарбия дар омӯзиши касбии фанни химияи умумӣ ва ғайриорганикии кафедраи химияи фарматсевтӣ ва захршиносии МДТ «ДДТТ ба номи Абӯалӣ ибни Сино»

**2. Мақсади пурсишгузаронӣ:** баҳодихӣ ба натиҷаи омӯзиши касбии фанни химияи умумӣ ва ғайриорганикӣ бо алоқамандии фаслӣ ва байнифаннӣ

**3. Объекти тадқиқот:** донишҷӯёни курси 1-и факултаи фарматсевтӣ

**4. Методи тадқиқот:** методи миқдорӣи ҷамоварии ахборот – пурсиш (анкетагирӣ)

**5. Таърихи гузаронидани пурсиш:** 9.03. 2021 с.

**Ҷадвали маълумоти умумӣ доир ба пурсиши донишҷӯён (анкетагирӣ)**

Гурӯҳ	Миқдори умумии донишҷӯён дар гурӯҳ	Дар пурсиш иштирок намуданд (% аз миқдори умумӣ)
1. Омӯзишашон ба забони тоҷикӣ	21	17 (80,9%)
4. Омӯзишашон бо забони русӣ	22	16 (72,7%)
Ҳамагӣ:	43	33 (76,7%)

*Ҳамагӣ дар курси 1-и факултаи фарматсевтӣ 4 гурӯҳ бо миқдори умумии 90 донишҷӯ таҳсил мекунанд, 43 нафари дар пурсиш иштирок намудагон 47,7%-ро ташкил дода ба талабот оид ба гузаронидани пурсиш (40%) ҷавобгӯ мебошад.*

**Дастур оид ба тартиби посух додан ба пурсиш**

Дар варақаи пурсишӣ (анкета) 10 савол ва тасдиқотҳо оварда шудаанд. Ба ҳар яке онҳо аз 4 то 7 посухҳо тартиб дода шудаанд. Ҳар як савол ва посухро бо диққат хонед ва ба ҳамаи посухҳое, ки Шумо розӣ ҳастед ва дуруст мешуморед ишора гузоред, яъне як (агар ҷавоби манфири интиҳоб намуданӣ бошад) ва ё якчанд ҷавоби дурустро интиҳоб намуда метавонед. Ишорагузорӣ ин пурра ранг намудани дохили доирачаҳои посухҳои мувофиқ мебошад. Ному насаб навишта намешавад, танҳо сана, курс ва гурӯҳатонро сабт намуда дар охири варақаи пурсишӣ имзо гузоред.



Барои ҳамкориатон баҳри баланд бардоштани сифати таълиму тарбия сипосгузorem.

Сана \_\_\_\_\_ Курси \_\_\_\_\_ Гурӯҳи \_\_\_\_\_

**1. Ба фикри Шумо омузиши касбии фанни химияи умумӣ ва ғайриорганикиро осон намуданд:**

- машғулиятҳои амалӣ ва корҳои лабораторӣ;
- шарҳи асосҳои назариявии мавзӯ ва пурсиши он аз ҷониби омӯзгор;
- корҳои мустақилонаи донишҷӯён;
- ҷавоб додан душвор аст.

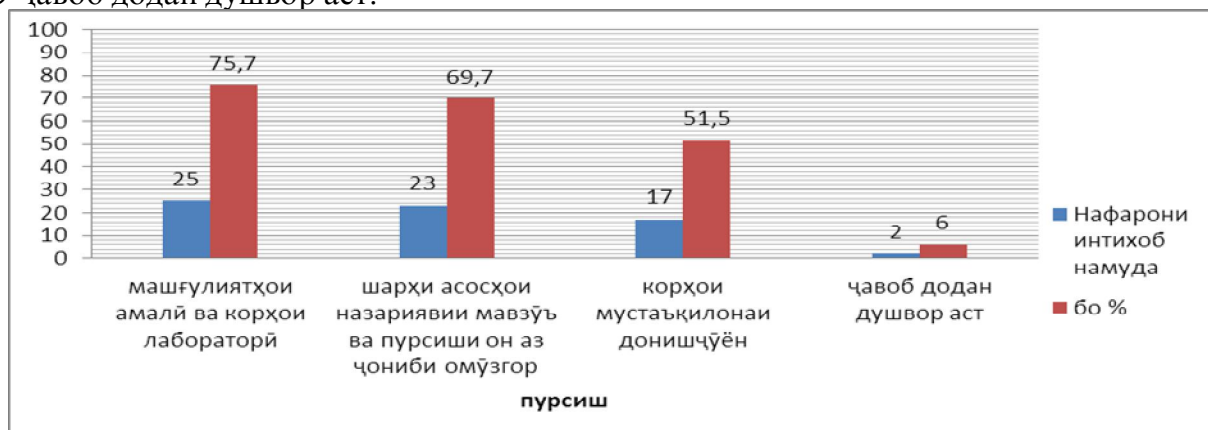

**Расми 1. Муайян намудани ҳавасмандии донишҷӯён ба омузиши фанни таълимӣ вобаста ба тарзи ташкили машғулиятҳо**

Барои нисбатан осон намудани азҳудкунии маводи таълимии фанни химияи умумӣ ва ғайриорганикӣ 75,7 % донишҷӯён мавқеи машғулиятҳои амалӣ ва корҳои лабораториро аҳамиятнок меҳисобанд. Аз ин теъдод 69,7% донишҷӯён шарҳи асосҳои назариявии мавзӯ ва пурсиши он аз ҷониби омӯзгорро аҳамиятнок ҳисобида, 6% -и онҳо дар он ақидаанд, ки салоҳияти фаннии химиявиро танҳо тавассути машғулиятҳои амалӣ ва корҳои лабораторӣ аз худ кардан осон аст. Мавқеи КМД – ро дар ташаккули салоҳияти фаннӣ танҳо 51,5% донишҷӯён аҳамиятнок меҳисобанд. Ин аз он гувоҳӣ медиҳад, ки корҳои мустақилонаи берун аз аудитори донишҷӯён ислоҳот ва коркарди методиро талаб мекунад. Мо барои ҳалли ин масъала истифодаи дастурамали дар боло зикршударо пешниҳод менамоем. 6 %-и донишҷӯён андешаи худро баён накардаанд, ки бо онҳо корҳои тарбиявиро пурзӯр намудан дуруст аст.

**2. Омӯзиши касбии фанни химияи умумӣ ва ғайриорганикиро шавқовар гардониданд:**

- машғулиятҳои амалӣ ва корҳои лабораторӣ;
- ҳалли супоришҳои тестӣ;
- реферат ва гузоришҳо;
- масъалаҳои ҳисобӣ ва ҳолатӣ;
- пурсиши мавзӯ;
- ҷавоб додан душвор аст.

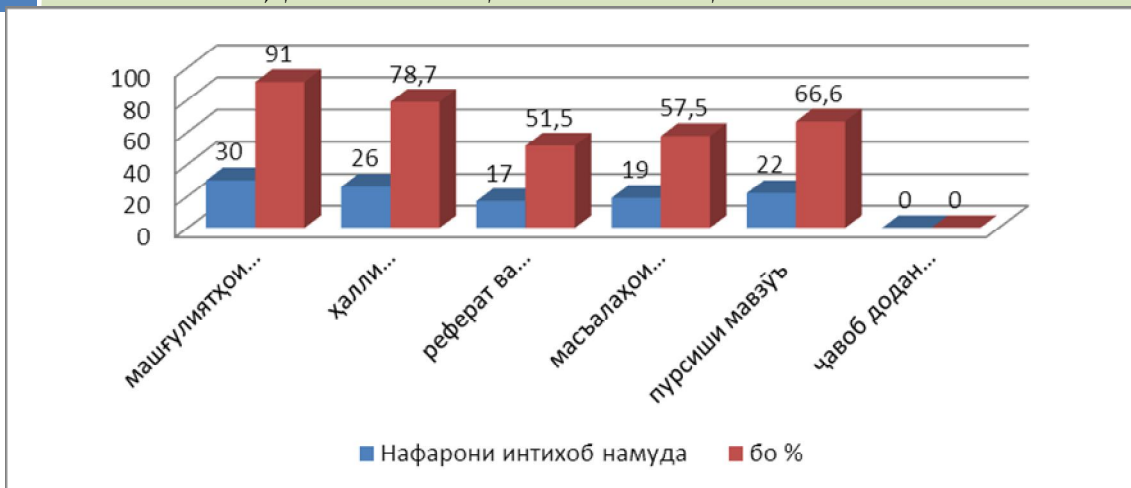

**Расми 2. Муайян намудани ҳавасмандии донишҷӯён ба таълим вобаста ба санчишҳои муайянкунандаи сатҳи ташаккулёбии салоҳият дар машғулиятҳои амалӣ**

Чи хеле, ки аз натиҷаи пурсиш аён аст, барои бедор намудани шавқу завқ донишҷӯён нисбат ба фанни таълимӣ иҷрои корҳои лабораторӣ дар машғулиятҳои амалӣ аҳамияти калон дошта, 91% ро ташкил мекунад, 78,7 %-и донишҷӯён мавқеи санчишҳои тестиро низ барои ҳавасманд намудан, нисбат ба омӯзиши касбии фанни таълимӣ, ҳиссагузор мешуморанд, ки ин аз эътибор доштани санчишҳои тестӣ барои мақсади асосии таълими салоҳиятнокӣ маълумот медиҳад. 21,3 % донишҷӯёни боқимондари дигар элементҳои мустақамкунии дониш шавқманд мегардонад, масалан, реферат ва гузоришҳо 51,5 % донишҷӯёнро ҳавасманд гардонидаст. Чи хеле ки дар дастури пурсиш гуфта шуда буд, ному насаби донишҷӯён махфӣ мемонад, вале гурӯҳи таълимиро қайд мекунад. Ҳиссаи асосии донишҷӯёне, ки гузориш ва рефератро интихоб намудаанд аз гурӯҳе мебошанд, ки дар он мавзӯҳои гузориш ба таърихи тиб ва фарматсия, ба дастовардҳои олимони барӯманди форсу тоҷик ва дигар халқу миллатҳо дар соҳаи химия, тиб ва фарматсия алоқаманд тартиб дода шуда барои пурзӯр намудани таркибдихандаҳои элементарии салоҳиятҳои умумифарҳангӣ ва умумикасбӣ равона карда шудаанд. Барои зиёд намудани шавқу ҳаваси донишҷӯён ба чунин намуд элементҳои таълиму тарбия интихоби мавзӯҳои гузоришу рефератҳо ислохотро талаб менамояд. Барои бартароф намудани ин камбудӣ мо истифодаи дастурамали дар боло зикршударо, ки мавзӯҳои гузориш ва рефератҳо тавсия дода шудаанд, пешниҳод менамоем. 57,5 % донишҷӯён истифодаи масъалаҳои ҳисобӣ ва ҳолатиро барои зиёд намудани шавқу рағбат дуруст меҳисобанд. Вале 42,5% - и онҳо ҳалли мисолҳои тестӣ ва пурсишҳои шифоҳиро басанда мешуморанд. Тарафдорони пурсиши мавзӯ ба тариқи анъанавӣ – 66,6%, нисбат ба дигар намудҳои санчиш барои донишҷӯён шавқовар ва аҳамиятноктар ба назар мерасад, ки инро мо дар маҳорати баланди омӯзгорон дар ин намуд медонем.

### **3. Қадом намудҳои назорати дониш ба назари Шумо объективӣ (шаффоф ва аниқ) мебошад:**

- корҳои хаттӣ;
- пурсиши шифоҳӣ пас аз баёни мавзӯ;
- тафтиши супоришҳои хонагӣ дар дафтарҳои корӣ;
- санчиши тестӣ дар машғулиятҳои амалӣ;
- санчишҳои фосолавӣ ва имтихони марказонидашуда.



**Расми 3. Баҳоидиҳии донишҷӯён оид ба объективӣ будани намудҳои назорат**

Барои муайян намудани шаффофият ва дақиқ муайян намудани сатҳи дониш, маҳорат ва малакаҳои амалии донишҷӯён намудҳои гуногуни назорат, вобаста ба мақсади он, дар омӯзиши касбии фанни таълимӣ истифода мешавад. Чи хеле, ки аз натиҷаи пурсиш аён мегардад, корҳои хаттӣ, пурсиши шифоҳӣ пас аз баёни мавзӯ барои мустаҳкамкунӣ ва муайянкунии сатҳи азхудкунӣ, тафтиши супоришҳои хонагӣ дар дафтари корӣ, ки мувофиқан 36,3%, 30,3%, 48,5% мебошанд, басанда нестанд. Барои назорати пурратари сатҳи дониш, маҳорат ва малака, ки ҳаҷми зиёдро ишғол мекунанд, истифодаи санҷиши тестӣ (87,8%) ва санҷишҳои фосилавӣ (91%) дурустанд. Барои назорати пуррагӣ ва амиқии дониши химиявии донишҷӯён мо дар тадқиқоти худ санҷишҳоро барои ҳар як фасл бо маҷмӯи таркибдиҳандаҳои элементарии салоҳияти фаннӣ пешниҳод намуда будем [3], ки дар дастурамали кафедраи мо [4] оварда шудааст, пешниҳод гардидааст ва барои муайян намудани ҳулосаи донишҷӯён дар ин бора мо саволи зеринро тартиб ва дар пурсиш пешниҳод намудем:

**4. Барои мустаҳкам ва амиқ гардидани дониши Шумо аҳамияти кадом намудҳои санҷиш зиёд аст:**

- корҳои хаттӣ, ки барои ҳар як мавзӯ гирифта мешаванд;
- пурсишҳо, ки барои ҳар як мавзӯ гузаронида мешаванд;
- санҷишҳо, ки барои фаслҳо гирифта мешаванд;
- санҷишҳои фосилавии рейтингҳо;
- имтиҳони марказонидаи тестӣ.

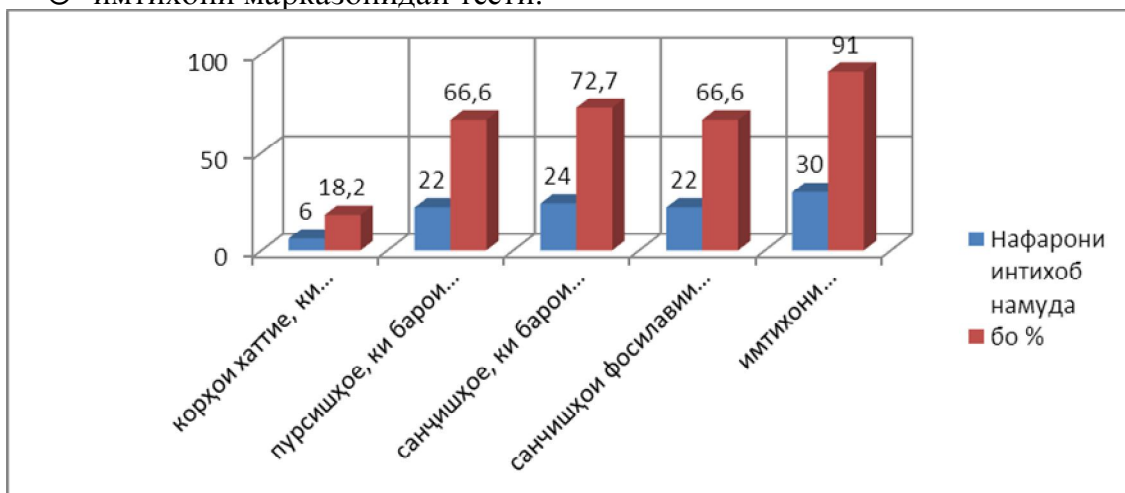

**Расми 4. Муайянкунии таъсирбахшии намудҳои санҷиш дар омӯзиши касбӣ**

Корҳои санҷиширо мо дар ҳар як мавзӯ барои пайдо намудан ва мустаҳкам намудани мафҳумҳои аввалин истифода мебарем. Бинобар ин ҳиссаи ками донишҷӯён ин намуди санҷишро интихоб намудаанд. Барои санҷиши дониши амиқ пурсиши инфиродӣ (66,6% - и донишҷӯён), ки сатҳи дониши асосҳои назариявӣ ва амалии мавзӯро муайян мекунад, пурсишҳо бо усули фаъоли таълим ва санҷишҳои тестӣ, масъалаҳои ҳисобӣ ва ситуатсионӣ барои ҳар як фасл мувофиқи таркибдихандаҳои оддитарини салоҳияти фанӣ (72,7%-и донишҷӯён интихоб намудаанд), инчунин имтиҳони марказонидашудаи тестӣ (91%) бо захираи бойи санҷишҳои тестӣ ва саволҳои назариявӣ истифода бурда мешаванд.

#### 5. Навиштани реферат доир ба мавзӯҳои пешниҳодгардида:

- ягон аҳамият барои ман надошт;
- барои пурра гардонидани донишу маҳорати касбиам мусоидат намуд;
- ҳавасамро нисбат ба касби интихоб намудаам зиёд намуд;
- барои корҳои илмӣ-тадқиқотӣ ҳавас пайдо намудам;
- донишам зиёд гардида бовариам нисбати худ афзуд.

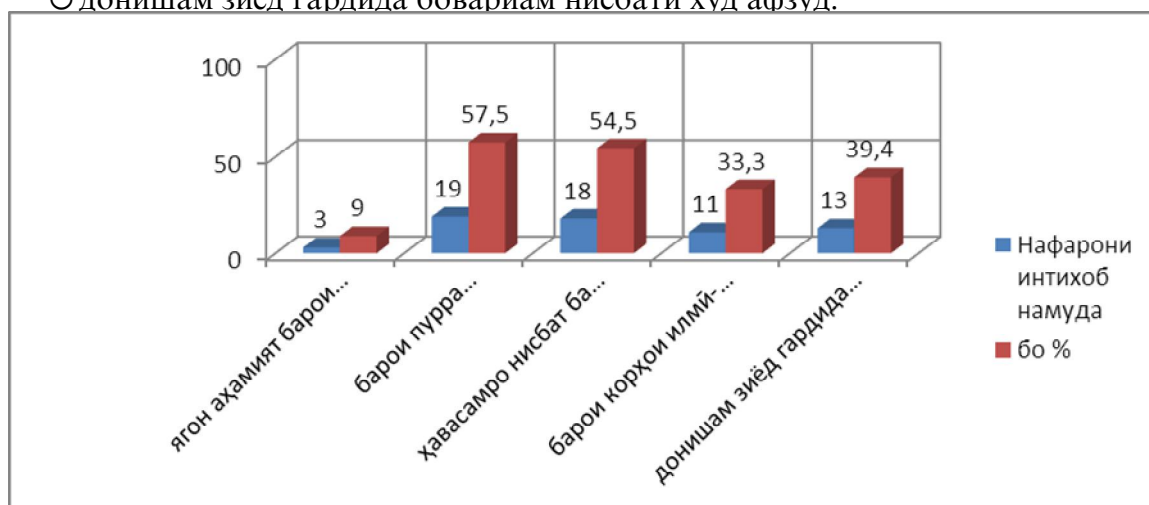

Расми 5. Муайянкунии таъсирбахшии реферат дар қорҳои мустақилонаи донишҷӯён барои омӯзиши касбӣ

Мавзӯҳои тавсиявӣ, талаботҳои асосӣ доир ба иҷрои реферат мувофиқи дастурамали дар боло зикршуда амалӣ гардонидани мешаванд. Ҳоло дар низоми маълумоти олии касбии мамлакатҳои гуногуни тамоми ҷаҳон бар ивази машғулиятҳои аудиторӣ пурзур намудани мавқеи қорҳои мустақилонаи донишҷӯён мунтазам амалӣ шуда истодааст. Яке аз намудҳои чунин қорҳо ин реферат мебошад, ки дар қорҳои поёни (асосан 1 ва 2-юм) мавқеи истифода қарор дорад ва яке аз муҳимтарин маҳоратҳои мутахассиси оянда мебошад. Вазифаи асосии реферат ин 1) таълимӣ, 2) илмӣ-тадқиқотӣ, 3) ҷриҳандида аст. Барои донишҷӯён навиштани реферат қори мустақилонаи нав нест. Бо ин намуди қор онҳо хануз дар мактаби миёна шинос гардидаанд. Барои навиштани реферат мо мавзӯҳои тамоюли касбидоштаро пешниҳод менамоем ва бинобар ҳамин 57,5% -и донишҷӯён «барои пурра гардонидани донишу маҳорати касбиам мусоидат намуд» - ро дуруст ҳисоб намудаанд. Ҳурсандиовар аст, ки дар 54,5% донишҷӯён ҳаваси касби интихоб намудаашон зиёд шудааст, вале барои донишҷӯёни қорҳои илмӣ-тадқиқотии навиштани реферат дар макотиби олии зиёдтар аст ва бинобар ин ба «барои қорҳои илмӣ-тадқиқотӣ ҳавас пайдо намудам» -33,3% ва «донишам зиёд гардида бовариам нисбати худ афзуд»-ро 39,4% интихоб намудаанд. 9% донишҷӯён аз қори мустақилона, дар намуди реферат, баҳраманд нагаштаанд, ки дар ин самт қор бояд қард.

#### 6. Навиштани гузоришҳо доир ба мавзӯҳои пешниҳодгардида:

- ягон аҳамият барои ман надоштанд;
- барои ҳулосаҳои асосноки илмӣ баровардан маҳорат пайдо намудам;
- ҳавасамро нисбат ба касби интихоб намудаам зиёд намуд;
- барои бозҳам васеътар шудани ҷаҳонбинии илмиам кумак намуд;

○ барои озодона баромад намудан дар назди ҳамматлабонам кумак расонид.

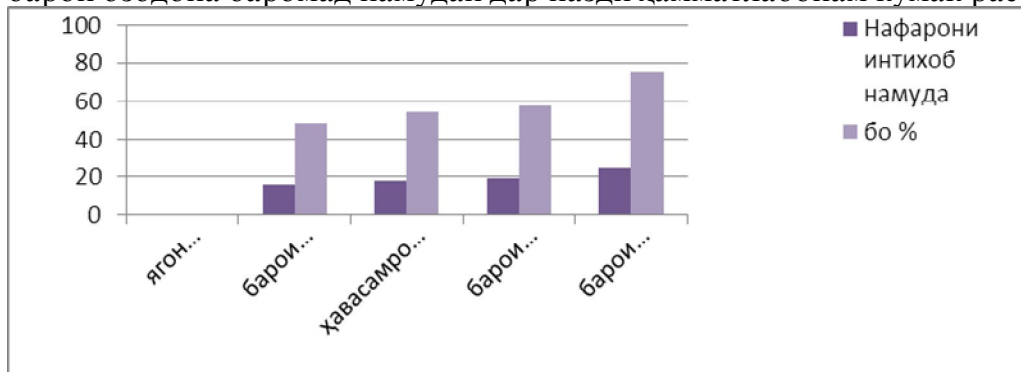

**Расми 6. Муайянкунии таъсирбахшии гузориш дар корҳои мустақилонаи донишчӯён барои омӯзиши касбӣ**

Мавзӯҳои тавсиявӣ, талаботҳои асосӣ доир ба иҷрои гузориш, низ мувофиқи дастурамали дар боло зикршуда амалӣ гардонидани мешаванд. Мавзӯи гузоришҳо барои ташаккули маҳорати ҷамъоварии ахбороти илмӣ дар бораи таърихи фарматсия, дар бораи олимони замони гуногуни соҳаи фарматсия ва тибб, барои васеъ намудани ҷаҳонбинии илмӣ ва вусъат бахшидан ба маҳорати суҳанварӣ, хулосабарории асоснок равона намуда тартиб дода шуда аҳамияти таълимӣ ва махсусан тарбиявӣ – ташаккулёбии ҷаҳонбинӣ ва маданияти арзишмандии шахсият, аҳамияти ташкилӣ – пайдо намудан ё инкишоф додани маҳорати мустақилият дар донишчӯдоранд. Барои донишчӯён навиштани гузориш, монанди реферат, кори мустақилонаи нав набуда тартиб додан ва дар аудитория баромад намуданро дар мактаби миёна омӯхтаанд. Донишчӯён дар тартиб донаи гузориш маҳорати хулосабарории асосноки илмӣ маҳорат пайдо мекунанд, ки инро 48,4%-и онҳо дарк намудаанд, 54,5%-и онҳо дар тартиб додани гузориш барои касби интиҳоб намудаашон ҳаваси зиёда пайдо намуда 57,5 % донишчӯён боз ҳам васеътар гардидани ҷаҳонбинии илмиашонро дар ҳамин намуди кори мустақилона мебинанд. Дар ҳақиқат ғайр аз навиштани гузориш баромад ва таҳлили кор дар назди ҳамсабақон гузаронидани мешавад, бо ин қобилияти суҳанварии донишчӯ зиёд мегардонад, ки инро 75,7% донишчӯён дар ҳуд санҷидаанд.

**7. Фанни химияи умумӣ ва ғайриорганикӣ дар оянда барои фаъолияти касбии Шумо чӣ аҳамият дорад?**

- ягон аҳамият надорад;
- барои тавсияи дуруст додан ба беморон оид ба истифодаи маводи дорувор кумак мерасонад;
- барои омӯзиши фанҳои таҳассусӣ кумак мерасонад;
- барои таҳлили мавод и доруворӣ аҳамият дорад;
- барои васеътар шудани ҷаҳонбинии илмиам муҳим аст.

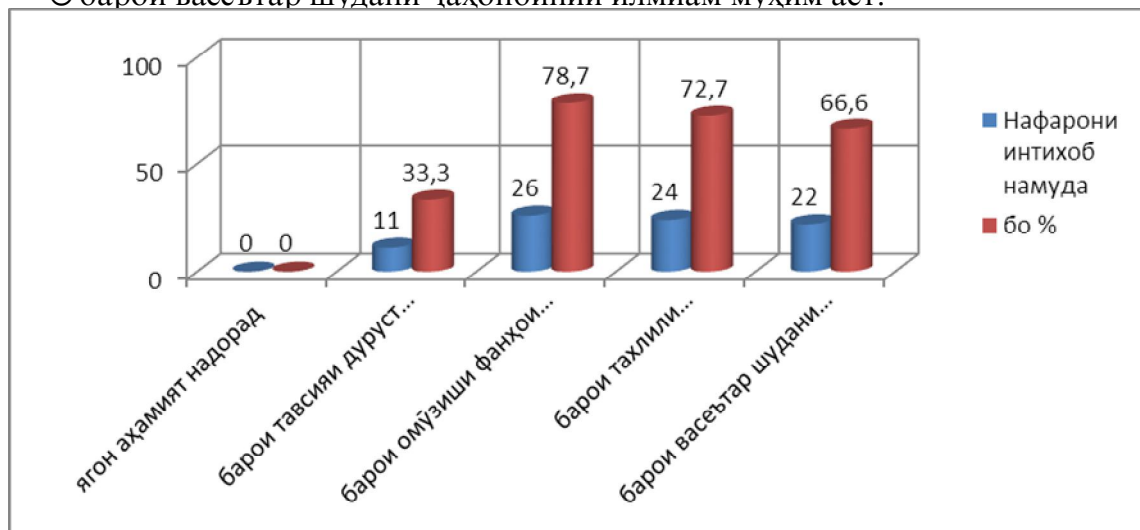

**Расми 7. Муайянкунии таъсирбахшии фанни таълимӣ барои ташаккули салоҳияти фарматсевт аз нуқтаи назари донишчӯён**

Мақсади чунин савол гузоштан барои пурсиш на танҳо донишҷӯи фикру андешаи донишҷӯ аст, балки муайян намудани натиҷабахшии фаъолияти омӯзгор ва инчунин барои бори дигар водор намудани донишҷӯ ба он фикр, ки ҳар як мавзӯи ҳар як фанн барои омодагии ӯ ба фаъолияти касбиаш аҳамият дорад ва инро ҳатман бояд донишҷӯ истифода барад. Аз натиҷа маълум гардид, ки донишҷӯёни курси 1 дар андешаи фаъолияти касбии ояндаи худ мебошанд. Ба посухи «Барои тавсияи дуруст додан ба беморон оид ба истифодаи маводи дорувор кумак мерасонад» 33,3% ҷавоб доданд ва аз ин хулоса баовардан мумкин аст, ки 33,3% донишҷӯён ҳануз фанҳои тахассусиро наомхта доир ба истифодаи моддаҳои доруворӣ ва тавсия додан ба беморон хулосабарорӣ менамоянд. «Барои омӯзиши фанҳои тахассусӣ кумак мерасонад» 78,7% тарафдорӣ зоҳир намуданд, яъне вазифаи асосии таълимии ин фанро омӯзгорон дуруст шарҳ дода донишҷӯён ҷаҳонбинии илмиашон ташаккулёфта истодааст. «Барои таҳлили маводи доруворӣ аҳамият дорад» - ро 72,7% донишҷӯён ҷонибдорӣ намуданд. Ин аз он маълумот медиҳад, ки алоқамандгардонии фанни химияи умумӣ ва ғайриорганикӣ бо химияи аналитикӣ ва химияи фарматсевтӣ натиҷабахш гардидааст. 66,6% донишҷӯён «Барои васеътар шудани ҷаҳонбинии илмиам муҳим аст» - ро дуруст меҳисобанд аз он маълумот медиҳад, ки машғулиятҳои аудиторӣ ва берун аз аудиторӣ, махсусан навиштани реферату гузоришҳо талаботҳои асосии баҳодихии педагогиро [9-11] иҷро менамоянд.

#### 8. Дастовардҳои Шумо дар машғулиятҳои фанни химияи умумӣ ва ғайриорганикӣ:

- дастоварди муҳим пайдо накардаам;
- танҳо дониши таҳсилоти миёнаи умумиамро мукамал намудам;
- арзишмандии таълимӣ ва тарбиявии меросҳои илмиву таърихро дарк намудам;
- аҳамияти фанн ва моддаҳои ғайриорганикиро дар фарматсия барои худ муайян намудам;
- ҷавоб додан душвор аст.

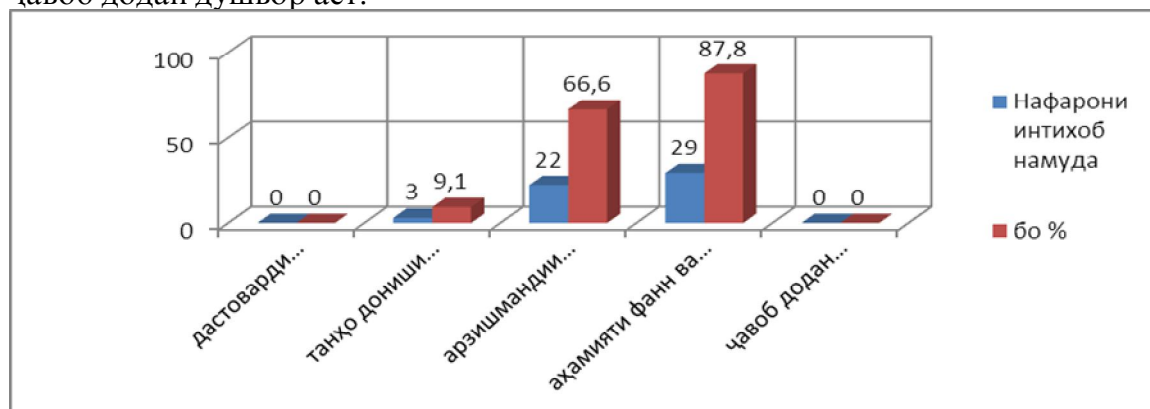

Расми 8. Баҳодихии донишҷӯён ба дастовардҳои худ дар раванди таълими фанни химияи умумӣ ва ғайриорганикӣ

Доир ба пурсиш дар бораи «Дастовардҳои Шумо дар машғулиятҳои фанни химияи умумӣ ва ғайриорганикӣ» ҷавоби *дастоварди муҳим пайдо накардаам* -ро касе интоб нанамудааст, ин дуруст аст, ки албатта ҳар як донишҷӯ ба ҳадди ақал камбудихии дониши химиявии дар мактаби миёна гирифтаашро мукамал гардонидаст (9,1%). Маълумотҳо доир ба аҳамияти моддаҳои химиявии табиаташон гуногун, аз ҷумла моддаҳои ғайриорганикӣ дар фарматсия ва тиб, инчунин аҳамияти қонуниятҳои фундаменталӣ дар химия барои шарҳи фаъолнокии физиологияи элементҳои химиявӣ дар организм, аҳамияти олимони давраҳои гуногуни таърихӣ дар тараққиёти илми тибб ва дигар соҳаҳо дар донишҷӯён дарки арзишмандии таълимӣ ва тарбиявии меросҳои илмиву таърихӣ фанро пайдо ё худ инкишоф медиҳанд (66,6%). Барои зиёдтар намудани ҳавасмандии донишҷӯён ба фанни таълимӣ аҳамияти моддаҳои химиявии махсусан ғайриорганикӣ ва фанни таълимии химияи умумӣ ва ғайриорганикӣ дар дорусозӣ дар машғулиятҳои маърузавӣ ва амалӣ диққати зиёда дода мешавад. Бинобар ҳамин шахсони «аҳамияти фанн ва моддаҳои ғайриорганикиро дар

фарматсия барои худ муайян намудам» - ро интихоб намуда кам нестанд (87,8%). Барои аниқ намудани он, ки донишҷӯён бетарафӣ зоҳир мекунанд, ё не гуфтаи «ҷавоб додан душвор аст» - ро мо ҳамроҳ намудем ва маълум гардид, ки ягон нафар овоз надоданд.

**9. Кадом чихати омӯзиши фанн барои Шумо нисбатан аҳамиятнок ба назар расида аст?**

- омӯзиши назариявии амиқи касбии фан;
- омӯзиш бо тамоюли амалӣ, яъне корҳои лабораторӣ;
- омӯзиши фанн дар робита бо дигар фанҳои табиӣ ва гуманитарӣ;
- омӯзиши фанн дар робита ба ҳолатҳои ҳаёти ва фаъолияти касбӣ;
- салоҳияти касбии омӯзгор;
- ҷавоб додан душвор аст.

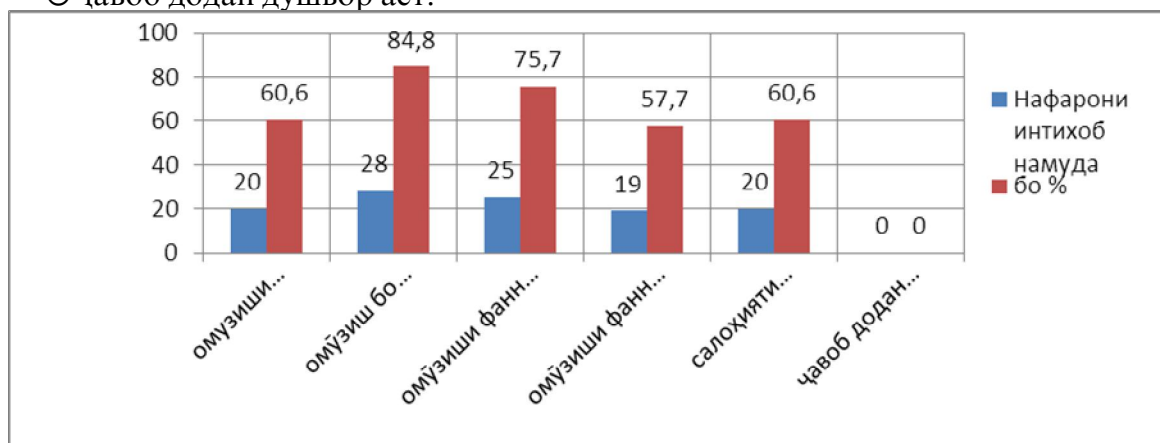

**Расми 9. Муайян намудани аҳамияти фанни химияи умумӣ ва ғайриорганикӣ дар омӯзиши касбӣ вобаста ба мундариҷаи дарс**

Ба пурсиш доир ба «Кадом чихати омӯзиши фанн барои Шумо нисбатан аҳамиятнок ба назар расида аст?» ҳамаи донишҷӯён барои худ аҳамияти фанро муайян намудаанд, ки ба посухи ҷавоб додан душвор аст ягон нафар ишора нанамудаанд. 60,6% донишҷӯён омӯзиши назариявии амиқи касбии фанро қайд намуданд. Яъне барои ин миқдор донишҷӯён дониши назариявии фанни таълимӣ фаҳмо ва таъсирбахш гардидааст. 84,8% донишҷӯён моҳияти корҳои лабораторӣ ва аҳамияти онҳоро дар омӯзиши касбӣ дарк намудаанд, ки ба посухи «Омӯзиш бо тамоюли амалӣ, яъне корҳои лабораторӣ» ҷавоб додаанд. 75,7 % донишҷӯён омӯзиши фанн дар робита бо дигар фанҳои табиӣ ва гуманитариро низ аҳамиятнок барои омӯзиши касбӣ мешуморанд, ки ин бори дигар алоқаманд будани таълим ва тарбияро дар машғулиятҳо собит мегардонад. 57,7% «Омӯзиши фанн дар робита ба ҳолатҳои ҳаёти ва фаъолияти касбӣ» - ро муносиб ба таълим мешуморанд. Ин миқдор ҷонибдори донишҷӯён доир ба машғулиятҳои фанни таълимӣ аз он маъдумот медиҳад, ки маводи таълимӣ ба ҳолатҳои ҳаёти ва фаъолияти касбии фарматсевтӣ алоқамандӣ дошта, натиҷабахшии алоқамандгардонӣ танҳо 57,7% - ро ташкил медиҳад ва иловаву коркардро талаб мекунад. Инчунин тарзи ташкили машғулиятҳо аз ҷониби омӯзгорро барои бо муваффақият азхуд намудани маводи таълимии фанни химияи умумӣ ва ғайриорганикӣ 60,6% - и донишҷӯён ҷойдошта меҳисобанд, ки ин аз салоҳиятнокии устод маълумот медиҳад.

**10. Ба фикри Шумо таълим ва тарбия дар машғулиятҳои фанҳои таълимӣ, дар факултети фарматсевтӣ, аз ҷумла фанни химияи умумӣ ва ғайриорганикӣ ба кадом хусусиятҳои шахсиатон таъсир расонид ва чигуна?**

- боварӣ ба худам зиёд гардид;
- эҳтиром нисбат ба омӯзгорон зиёд гардид;
- ормонҳои олимони соҳаи тибб ва фарматсия гардиданд;
- меҳнатдӯстӣ, таҳаммулпазирӣ, суботқориам афзуд;

○ мустақилият, масъулиятшиносӣ ва мураттабиро дар худ ошкор намудам;

○ доир ба атрофиён, ба волидони худ, муҳити зисти худ, ба таълимгоҳ, ба кишварамон нигоҳам арзишмандона гардид;

○ дар худ қобилияти суҳанварӣ, истодагарӣ ба ақидаи худ, ботамкинӣ, таҳаммул ба ноқомиро мушоҳида намудам

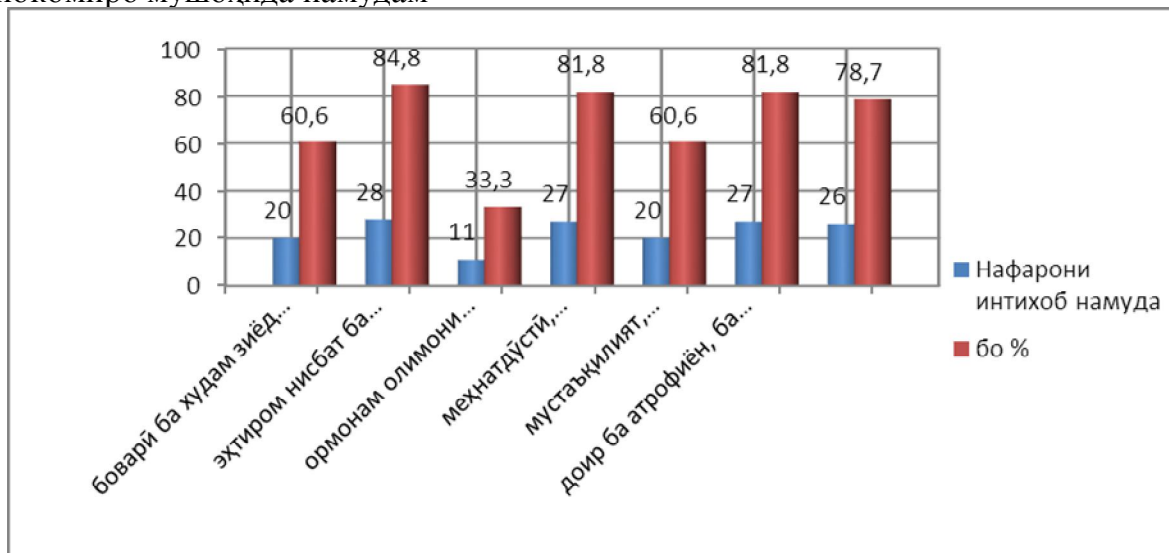

**Расми 10. Муайян намудани мавқеи фанни таълимӣ дар ташаккулёбии хусусиятҳои шахсии донишҷӯён, ки барои салоҳияти умумии онҳо таъсири назаррас мерасонад**

Барои ҳулосаи дуруст ва пурратар баровардан доир ба натиҷаи истифодаи алоқамандии байнифаннӣ дар таълими фанни химияи умумӣ ва ғайриорганикӣ бо фанҳои гуманитарӣ ва иҷтимоӣ-иқтисодӣ барои пурсиш саволи «Ба фикри Шумо таълим ва тарбия дар машғулиятҳои фанҳои таълимӣ, дар факултети фарматсевтӣ, аз ҷумла фанни химияи умумӣ ва ғайриорганикӣ ба кадом хусусиятҳои шахсиатон таъсир расонид ва чи гуна?» гузошта шуд. Дониши химиявии пайдо намудаи донишҷӯёни курси як дар нимсолаи дуҷум барои унсирӣ дар омӯзиши фанни нави таълимӣ-химияи физикӣ ва коллоидӣ, ки айни замон омӯхта истодаанд, кумак расонида истодааст. Инчунин дониш, маҳорат ва малақаҳои пайдо намудаи донишҷӯ дар омӯзиши дигар фанҳои таълимии гуруҳи забонҳо (забони тоҷикӣ, забони русӣ), фанҳои табиӣ (география, экология), бахши фанҳои таҳассусӣ (биология, ботаника) таъсири мусбӣ ҳудро дорад. Бинобар ҳамин 60,6% - и донишҷӯён ҷавоби «Боварӣ ба худам зиёд гардид» - ро интихоб намудаанд. Донишҷӯе, ки аҳамияти фанро аллақай дар фаъолияти омӯзишии фанҳои дигари таълимӣ ва фаъолияти ҳаётии донишҷӯиаш дарк мекунад, пеш аз ҳама нисбати омӯзгоронаш эҳтироми зиёда пайдо мекунад (84,8%). Ташвиқоти нигоҳи арзишмандона нисбат ба олимони соҳаи тибб ва фарматсия, дар машғулиятҳои фанни таълимӣ, инчунин натиҷабархшии истифодаи мавод и таълимии маълумотҳо доир ба олимони замони гузашта ва муносири ин соҳа дошта, гузоришҳо дар бораи ҳаёти фаъолият ва дастовардҳои олимони соҳа дар натиҷаи пурсиш акс гардид, ки ин 33,3% - ро ташкил дод. Дар омӯзиши касбии фанни таълимӣ барои муваффақ гардидан донишҷӯ меҳнати зиёд менамояд, аз дастовардҳои мутахассисони халқу миллатҳои гуногун истифода мекунад ва барои ба натиҷаҳои намоён ноил гардидан суботкор буданаш лозим меояд. Бинобар ҳамин 81,8%-и донишҷӯён «меҳнатдӯстӣ, таҳаммулпазирӣ, суботкориам афзуд» - ро дуруст мешуморанд. Бо зиёд шудани талаботи бозори меҳнат, сиёсати давлат ва донишгоҳ, нисбат ба сатҳи омодагии касбии донишҷӯ дар қатори меҳнатдӯстӣ, таҳаммулпазирӣ, суботкорӣ, хусусиятҳои мустақилият, масъулиятшиносӣ ва мураттабӣ ташаккул меёбад, ки 60,6% донишҷӯён дар худ пайдо намудаанд. Дастгирӣ ва кӯмаки бевоситаи давлат ва ҳукумат, дастгирии волидон ва омӯзгорон, муташааккиро дар донишгоҳ байни ҳамматлабонаш, арзиши муҳити зисти мувофиқ ба ҳаёти солим ва озодӣ дар кишвари худ дар муваффақшавӣ ба мақсадҳои худ донишҷӯ дарк намуда ҳурмату эҳтиромаш нисбат ба атрофиён, ба



волидони худ, ба таълимгоҳ, ба кишвари худ зиёд мегардад. Саҳм доштани таълим ва тарбияи дар омузиши касбии фанни химияи умумӣ ва ғайриорганикиро барои инкишофёбии чунин хусусиятҳои шахсии худ 81,8% донишҷӯён донистаанд. Барои инкишоф додани қобилиятҳои суҳанварӣ, истодагарӣ ба ақидаи худ, ботамкинӣ, таҳаммул ба нокомиро 78,7 % - и донишҷӯён омузиши касбии фанни таълимиро ҳиссагузор меҳисобанд.

Доир ба алоқаманди бо фанҳои умумӣ – гуманитарӣ ва иҷтимоӣ – иқтисодӣ ва ҳулосаҳо дар бобати заминаҳои ташаккулёбии салоҳиятҳои умумифарҳангӣ дар мақолаи мо [5] пешниҳод гардидааст.

Ҳамин тавр, бинобар тағйиротҳои дар низоми маориф ба амаломеда дар шароитҳои кунунии ҷомеа пас аз сар гузаронидани пандемия ва дигар омилҳои беруна дар Тоҷикистон ба зиёд шудани талабот нисбат ба мутахассисони соҳаи фарматсия оварда расонида, омодакунии мутахассисони босалоҳиятро аз муассисаҳои таълимии касбӣ талаб менамояд. Натиҷаҳои таҳқиқотҳои педагогӣ нишон медиҳанд, ки модели назариявии таълими фанни химияи умумӣ ва ғайриорганикӣ дар намудҳои гуногуни назорати сифати таҳсил мусбӣ иникос ёфта натиҷабахшии худро собит намудааст. Барои беҳтар намудани сатҳи омодагии хатмкунандагон тағйиротҳо дар низоми таҳсилоти олии фарматсевтӣ лозим меояд, ки дар зинаи аввал ташаккули салоҳиятҳои умумифарҳангӣ ва минбаъда дар давоми таҳсил дар муассисаҳои олии касбӣ ташаккули салоҳияти фаннии фанҳои асосӣ, махсусан химиявӣ, салоҳиятҳои умумикасбӣ ба ҳисоб меравад. Барои муваффақ гардидан ба чунин мақсад омузиши фаслӣ дар таълими фанни химияи умумӣ ва ғайриорганикӣ, пурзур намудани алоқамандии байнифаннӣ дар робитаи ҳарчи зичтар бо ихтисоси фарматсевтӣ ва инчунин васеътару мустаҳкамтар намудани мавқеи қорҳои мустақилонаи донишҷӯён дар омузиши касбӣ мувофиқ ба мақсад мебошанд.

Хусусиятҳои шахсии донишҷӯён барои бо муваффақият ба анҷом расонидани омузиши касбӣ дар макотиби олии ва фаъолияти минбаъдаи касбӣ аҳамияти калон доранд. Барои ташаккули чунин хусусиятҳо ҳавасмандӣ нисбати касби худ кумаки назаррас мерасонад. Баланд намудани ҳавасмандии донишҷӯён нисбати касби худ бо истифодаи масъалаҳои ҳолатӣ, навиштани рефератҳо ва гузоришҳои тамоюли касбидошта имконпазир мегардад.

Бо назардошти гуфтаҳои болозикр чунин ҳулоса баровардан мумкин аст:

1. Бинобар ворид шудани тағйиротҳо дар низоми таҳсилоти олии касбӣ ва зиёда гардидани талаботҳо нисбати мутахассисони соҳаи фарматсия, истифодаи модели назариявии таълим барои омодакунии мутахассисони масъулиятшинос, ташаббускор, эҷодкор, қобилияти баланди муоширатӣ, тичоратӣ ва унсгиридошта мувофиқ ба мақсад аст. Натиҷаҳои санҷишҳои ниҳой, пурсишҳо ва мушоҳидаҳои педагогӣ нишон медиҳанд, ки модели назариявии таълими фанни химияи умумӣ ва ғайриорганикӣ натиҷабахш мебошад.

2. Барои мувофиқ намудани сатҳи омодагии хатмкунандагон ба талаботи ҷаҳони имрӯза ташаккули салоҳияти умумифарҳангӣ, салоҳиятҳои фаннии фанҳои асосӣ, махсусан химиявӣ, салоҳиятҳои умумикасбӣ шартҳои ҳатмии он ба шумор мераванд. Барои муваффақ гардидан ба чунин мақсад омузиши фаслӣ дар таълим, пурзур намудани алоқамандии дохилифаннӣ ва байнифаннӣ дар робитаи ба ҳақди имкон зичтар бо ихтисоси фарматсевтӣ ва инчунин васеътару мустаҳкамтар намудани мавқеи қорҳои мустақилонаи берун аз аудитори донишҷӯён дар омузиши касбӣ мувофиқ ба мақсад мебошанд.

3. Барои баланд бардоштани натиҷабахшии раванди таълим ва тарбия хусусиятҳои шахсии донишҷӯён ба монанди худомузӣ, худтакмилдиҳӣ, меҳнатдӯстӣ, таҳаммулпазирӣ барои азхуд намудани маҷмӯи дониш, маҳорат ва малака аҳамияти калон доранд. Барои пайдо ва инкишофи чунин хусусиятҳо ҳавасмандӣ нисбати касби худ кумаки назаррас мерасонад. Баланд намудани ҳавасмандии донишҷӯён нисбати касби худ бо истифодаи масъалаҳои ҳолатӣ, навиштани рефератҳо ва гузоришҳои тамоюли касбидошта имконпазир мегардад.

## АДАБИЁТ

1. International Pharmaceutical Federation (FIP). Transforming Pharmacy and Pharmaceutical Sciences Education in the Context of Workforce Development. The Hague: International Pharmaceutical Federation; 2017. (Международная фармацевтическая федерация (FIP). Развитие фармацевтических наук и образования в контексте совершенствования профессиональной подготовки кадров. Гаага, Международная фармацевтическая федерация; 2017 г.
2. Бобизода, Ғ.М., Раҷабов, У.Р., Азаматов, А.Қ. Салоҳияти фарматсевт дар асоси ташаккулёбии салоҳияти фаннӣ (Дар асоси омузиши фанни «Химияи умумӣ ва ғайриорганикӣ» дар макотиби олии фарматсевтии Ҷумҳурии Тоҷикистон). «Паёми Академияи таҳсилоти Тоҷикистон», №1 (34), 2020 саҳ. 81.
3. Салоҳияти фаннии химиявӣ бо омузиши ҳамбастагии фаслии химияи умумӣ ва ғайриорганикӣ дар факултаи фарматсевтӣ Бобизода Ғ.М., Раҷабов У.Р., Азаматов А.Қ./ Паёми Паҷуишгоҳи рушди маориф, маҷаллаи илмиву методӣ, №2,(30) 2020. С.176-187
4. Раҷабов, У.Р., Бобизода, Ғ.М., Азаматов, А.Қ. Химияи умумӣ ва ғайриорганикӣ. *Дастурамали таълимӣ-методӣ доир ба иҷрои корҳои мустақилонаи берун аз аудитори донишҷӯёни факултаи фарматсевтӣ барои омузиши касбӣ.* Нашриёти МДТ «ДДТТ ба номи Абӯалӣ ибни Сино». ш. Душанбе, 2021 с. 71 саҳ.
5. Бобизода, Ғ.М., Раҷабов, У.Р., Азаматов, А.Қ. Алоқамандии байнифаннии химияи умумӣ ва ғайриорганикӣ бо фанҳои ҷомеашиносӣ ва гуманитарӣ дар омузиши касбӣ //«Паёми Донишгоҳи омӯзгорӣ». Нашрияи Донишгоҳи давлатии омӯзгории Тоҷикистон ба номи Садриддин Айнӣ. Конференсияи ҷумҳуриявӣ илмию амалӣ дар мавзӯи «Вазъи кунунӣ ва дурнамои таҳлили физико-химиявӣ». №1 (10-11). Душанбе 2021 с. С. 241-247.
6. Бобизода, Ғ.М., Раҷабов, У.Р., Азаматов, А.Қ. Алоқамандии байнифаннӣ дар омузиши касбии фарматсевт (Дар асоси омузиши касбии фанни химияи умумӣ ва ғайриорганикӣ) //Паёми Академияи таҳсилоти Тоҷикистон. Маҷаллаи илмӣ, маърифатӣ ва таълимӣ методӣ, aot.tjk@mail.ru №4,(37) 2020. С.11-18.
7. Бобизода, Ғ.М., Раҷабов, У.Р., Азаматов, А.Қ. Ҳамбастагии байни фаслҳо дар омузиши фанни химияи умумӣ ва ғайриорганикӣ барои ташаккули салоҳияти фаннии фарматсевт ва модели назариявӣ омузиши касбии он. // Паёми Академияи таҳсилоти Тоҷикистон, Маҷаллаи илмӣ, маърифатӣ ва таълимӣ методӣ, №2,(35) 2020. С.23-27.)
8. Бобизода, Ғ.М., Раҷабов, У.Р., Азаматов, А.Қ. Аҳамияти салоҳияти фаннии химиявӣ фарматсевт барои салоҳияти касбии он// Конференсияи Ҷумҳуриявӣ илмӣ-амалӣ бо иштироки олимони хоричӣ дар мавзӯи «Масоил ва самтҳои рушди сифати таҳсилот дар шароити ҷаҳонишавӣ» 22 декабри соли 2020, ш. Душанбе, Тоҷикистон - 276 саҳ. Саҳ 71-75
9. Вербицкий, А. А., Е. Б. Пучкова. Возможность теста как средства диагностики качество образования: мифы и реальность.//Высшее образование в России. 2013. №6. С. 33 – 44.
10. Аванесов, В. С. Вопросы методологии педагогических измерений. URL: <http://testolog.narod.ru/EdMeasmt 3.html>
11. В. И. Звонников, М. Б. Чельшкова. Контроль качества обучения при аттестации: компетентностный подход.//Учебное пособие. М.: Академия, 2007. 162 стр.

## ПРОБЛЕМЫ ИЗУЧЕНИЯ ЛЕКСИКИ ШУГНАНСКОГО ЯЗЫКА, СВЯЗАННЫЕ С ПРИРОДНЫМИ ЯВЛЕНИЯМИ В ЭТНОЛИНГВИСТИЧЕСКОМ ОСВЕЩЕНИИ

**БРОИМШОЕВА Рисолат Киматишоевна** – аспирантка кафедры языкознания факультета таджикской филологии Хорогского государственного университета им. М. Назаршоева, г. Хорог, ул. Ш. Шохтатур, 109, тел.: +(992) 93 703 30 05

В данной статье рассматривается одна из актуальных проблем изучения лексики шугнанского языка, связанной с природными явлениями.

Автор описывает данные слова с точки зрения лексико – этнолингвистического подхода и мотивированности слово «сель» в шугнанском языке.

В статье анализируются многие слова, как сел, селоб, селчой и другие.

Автор доказывает, что на Памире верят в том, что селевой поток случается иногда из за землетрясения, разрушая всё на своём пути. Например, 1911 году во время землетрясения большой облом горы упал и закрыл русла реки Мургаба и в итоге появился большой сель, который покрыл два кишлака Усоя и Сарез. Потом появилось большое озеро, которое назвали Сарезом.

*Ключевые слова:* природные явления, этнолингвистический анализ, лексическое значение, обычай памирских народов, стихийное бедствие.

### **МАСЪАЛАИ ОМУЗИШИ ЭТНОЛИНГВИСТИИ ЛЕКSIКАИ ЗАБОНИ ШУҒНОӢ МАРБУТ БА ҲОДИСАҲОИ ТАБИАТ**

**БРОИМШОЕВА Рисолат Киматшоевна** – аспиранти кафедраи забониносии факултети филологияи тоҷики Донишгоҳи давлатии Хоруг ба номи М. Назаршоев, ш. Хоруг, кӯчаи Ш. Шохтемур, 109, тел.: +(992) 93 703 30 05

Мақолаи мазкур ба омузиши яке аз масъалаҳои лексикаи забони шугноӣ марбут ба ҳодисаҳои табиат баҳшида шудааст.

Муаллиф калимаҳои зеринро аз ҷиҳати этнолингвистӣ оид ба ҳодисаи табиат «сел» мавриди таҳлил қарор додааст. Дар мақола калимаҳои зиёд ба монанди сел, селоб, селчой ва ғайраро таҳлил намудааст.

Муаллиф маълум намудааст, ки мардуми ВМКБ бовар доранд, ки бештар сел дар натиҷаи заминларза ба вучуд меояд. Масалан, соли 1911 ҳангоми заминларза, кӯхпораи қалон маҷрои дарёи Мурғобро баст ва дар натиҷа, сели бузург ду кишлоқ Усой ва Сарезро ихота намуда, баъд кӯли бузург ба вучуд омад, ки онро Сарез номиданд.

*Вожаҳои асосӣ:* падидаҳои табиат, таҳлили этнолингвистикӣ, маънои лексикӣ, анъанаҳои мардуми Помир, офати табиӣ.

### **THE PROBLEMS OF THE STUDY OF LEXICON SHUGHNI LANGUAGE CONNECTED WITH NATURAL PHENOMENAS IN ETHNOLINGUISTIC COVERAGE**

**BROIMSHOEVA Risolat Kimatshoevna** - postgraduate student of the Department of Linguistics, Faculty of Tajik Philology, Khorog State University named after M. Nazarshoev, Khorog, Sh. Shokhtemur st., 109, mob.: + (992) 93 703 30 05

This article examines one of the topical problems of studying the vocabulary of the shughnan language, associated with natural phenomena.

The author describes from the point of lexico-ethnolinguistic motivational and strategic word «сел» in Shughni language. In the article analysis many words like: сел, селоб, селчой and others.

The author proved up that in Pamir believe that torrential flood appears from the earthquake and destroys everything in its way. For instance in 1911 in the earthquake the huge peace of mountain fell down and covered the river Murgab and appeared a great torrential flood and covered 2 villages Usoi and Sarez. And after a big lake appeared and it was named Sarez.

*Key words:* the mate nature, ethnolinguistic analysis, lexical meaning, the traditions of pamirian people, disaster.

Изучение современной лексикологии давно и прочно увязывается в языкознании с этнолингвистикой. Это объясняется сближением историко-лексического аспекта при изучении проблем происхождения, при лексическом анализе сформированием и бытованием этноса.

Актуальной проблемой современной социокультурной ситуации является сохранение культурного наследия. Одна из важнейших его составляющих - традиционная народная культура. В данной статье будет рассмотрен один из вопросов изучения шугнанской лексики, связанной с природными явлениями.

Этнолингвистика - наука, занимающаяся исследованием связи между языковыми и культурными явлениями. Задачи этнолингвистики Н.И. Толстой понимает как изучение кодов (символических языков) традиционной культуры лингвистическими (общесемиотическими) методами на базе идеи о корреляции и структурном изоморфизме языка и культуры (Ширяева Н.С., 2010).

«Язык как совокупное искусство мышления – источник сведений не только о том, «как» общество мыслит, но и о том, «что» народ чувствует и видит. Речевая деятельность – одна из форм поведения человека в культуре,- а главной задачей этнолингвистики является исследование речевого поведения в социально-культурном контексте, то есть в рамках культурно детерминированных языковых сообществ. Этнолингвистика выявляет расхождение между тем, что люди говорят, думают и чувствуют, как видят и концептуализируют свой культурный мир (emic) и своё фактическое поведение (etic). Задача этнолингвистики – выявить категориальный «ландшафт» исследуемой культуры и достичь её логического фундамента, описание которого может быть логически формализовано» (Ширяева Н. С., 2012).

Этнолингвистический анализ – не только инструмент для получения необходимых сведений (как обычно полагают антропологи), но и предмет исследования, один из источников о пользующейся данным языком культуры. Этнолингвистический анализ языкового материала рассматривается по основному словарному фонду. В него входят первичные понятия: человек и его тело, числительные до 10, местоимения, термины родства, космические (астральные объекты), явления природы понятия сферы материальной культуры, элементарные социальные отношения.

В данной статье предпринимается изучение лексики шугнанского языка, связанной с природными явлениями этнолингвистическим описательным методом. Шугнанский язык - котрый входит в состав шугнано - рушанской группы памирских языков, относящихся к восточной группе иранских, а в свою очередь к индоевропейской семье языков. В начале 30-х годов прошлого столетия была создана письменность на шугнанском языке на основе латинской графики.

Природные явления с давних времён привлекли человечество, потому что люди начальных времён не знали как воевать с природными явлениями и всё время искали путь как преодолеть эти явления. И поэтому они считали что у каждого явления есть свой Бог: Бог – Воды, Бог – Земли, Бог – Огня, Бог – Радуга, и думали что если Бог не рад человеческим поступкам, он принесёт такой беды людям, как природные явления. И эта идея тоже была написана в орийской философии, и их свастика тоже подтверждает этого. Известный философ Шохуморовой Абусаид сказал: орийская свастика все природные явление делить на 4 , Огонь, Вода, Земля и Ветер. Учёный Стеблин Каминский вёл научное суждение о природных явлениях, но лексическое значение природных явления в шугнанском языке так и ни кто не изучал до сих пор, поэтому предпринимается попытку изучить этот вопрос.

Древний человек уважал и почитал природу как божество. Не мудрено, ведь примитивный мозг часто был не в состоянии объяснить некоторые природные явления и воспринимал их как чудо. Современные люди стараются найти рациональное объяснение всему увиденному, но самые необычные и редкие природные явления до сих пор поражают воображение, восхищают, а то и пугают.

В языкознании, посвящённые изучению лексики природных явлений Нифанова, (2005); Брестнев (2001); Назарова; Ереметовой, а также Г. В. Тарнер (1972), носят противоречивые взгляды. Например, Нифанова Т. С. говорит: «Сходства и различия в системах лексических значений обусловлены особенностями национального быта и менталитета, своеобразием природной среды и, как следствие, определённым выбором

носителями того или иного языка точек референции, или наиболее типичных прототипов того или иного концепта».

Природные явления очень многие, но мы будем изучать только те, которые используются в лексике шугнанского языка. Например, сель в шугнанском языке имеет лексическое значение – бурный горный поток с очень большой концентрацией минеральных частиц, камней и обломков горных пород, устремляющиеся по склонам гор, руслам горных ручьев и ручеук вниз, в долины, разрушающие на своем пути всё мешающие их движению. Это одно из опаснейших стихийных бедствий горных местностей.

В данной статье мы анализируем слова **сель** в этнолингвистическом аспекте.

Многочисленные примеры из жизни и обычаев памирских народов, а также информация информантов свидетельствует о том, что с древнейших времён памирцы встречались с самыми опасными явлениями природы, который один из них является сель. Например: *селанд Хучайи Хизр вам тар пиро* «впереди сель идёт Ходжа Хизр». Это свидетельствует о том, что люди с давних времён верили обычаям и приметам. Звуки, которые слышатся во время потока по мнению людей, говорят о том, что надо уходить с дороги. Этот отзвук, Пророк Хизра, который предупреждает освободить дорогу села, чтобы никто не пострадал. Есть и другая примета: *сел тар пиро шер* «впереди сель идёт лев», это означает, что впереди сель идёт лев, который громко рычит и его голос слышно из далека, и люди услышав могут спасти себя. Так как Памир – горный край и отовсюду должно идти сель, люди говорят: *селчояндта чїд намозен* «На том месте, в котором пошла сель, не должны построить дом», потому что в любой момент может повториться это стихийное бедствие.

На Памире верят в том что селевой поток случается иногда из за землетрясения, разрушая на своём дороге всё. Например, 1911 года во время землетрясения большой облом горы упал и закрыл русла реки Бартанга и в итоге появился большой сель и покрыла два кишлака Усоя и Сареза. Потом появилось большое озеро, которое назвали Сарезом. После появления озера среди народов появились легенды, и одной из этих легенд такая:

*...йи гадоийгār чорики чїд нис чїд не Ҷд wi қишлоқард, амо йичяїди wi тар ху чїд налāкчўд. Йид гадоийгār дедд тар йи кампїр чїд, амо ваманд ба гайр йи чуҶат, ваз йичизга навудч, ат йā икдити мис ви гадоийгāри йодч тар ху чїд ху баиāндади wi мемўндастўр қабўл чуҶч, бāди йи чїни Ҷўвд га wirд вўҶч. Йу гадоийгār аз вам лап хурсанд судч ху лўвчи вамард: ту сāраки пигоғ андиз ху ни ди кў сифāн атā, ху чуҶат ваз мāринёс. Бāд хубағ тїзд. Ба гуфти мардум ачга йичайади и каз винди wi наўїнт. Ат йā кампїр сāраки пигоғ андїзд ху тїзд ни биланди ни кў. Йилав тїзд ху мот сўд, бāд хойиҶкиҶт ху дāм дёдош. Нав рух сўдат йā чост ар тагов арāм ба чойи қишлоқ қўлатā вийи фук сел анчўвч. Ди вахтанд йā чост иди, вам чуҶ галбелтий-āt Ҷац пїцти тар вам гунайен йат. Йā кампїр веб-га зёзд ху во давўм дїд ху тїдош.*

*Мардум-та лўвд, иди йи қишлоқ мардум фукағ ни Ҷац бїр редчат, wi йига қишлоқанден wi мардум йилāв тїц ни Ҷунд қишлоқен: Батчор-ат, Челонди-ят девен*

...гўё шахси гадое хона ба хонаи мардум гашта, касе ўро ба хонаи худ роҳ надодааст. Ин марди гадо ба хонаи кампире медарояд, ки ба гайр аз як буз ва хурўс чизе надошт. Вале марди гадоро хуш пазируфта, ба ў як коса шир оварда, ба хонааш роҳ медиҳад. Марди гадо ба кампир ташаққури зиёд карда, вақти рафтан мегўяд, ки



Рисунок 1. Место сель в кишлаке Барсема, долины Гундта

сахарӣ барвақт бузу хурӯси худро гирифта, аз ин деҳа берун шав ва ба тарафи боло ҳаракат кун. Нақл мекунам, ки кампир сахарӣ барвақт хонаашро тарк карда, ба баландӣ мебарояд. Хеле монда шуда дам мегирад. Вақте ки ҳама ҷо равшан мешавад, кампир мебинад, ки деҳаи вай дар зерини фуру мондааст. Вале хурӯсаш дар болои ғалбер дар рӯи об ба тарафи кампир ҳаракат карда меомаданд. Кампир хурӯсу ғалбери худро гирифта, роҳашро давом медиҳад. Ба ақидаи баъзе мардумон, яке аз ин деҳаҳо пурра бо мардумаш дар зерини мемонад. Қисми дигари мардум ба деҳаҳои Ғунд: Батчор, Челондӣ ва ғайра кӯчидаанд.

...один нищий прошёл все дома в кишлаке, но никто из жителей непустили его в своё жилище. Этот нищий вошёл в дом одной старушки, которая кроме одной козы и петуха больше ничего ни имела, но при этом женщина впустила в дом нищего и очень хорошо принимала гостя и дала ему стакан молока. Нищий был очень благодарен старушке за её приём и попросил её с утра пораньше покинуть село, но при этом не забывать свою козу и петуха. Он велел ей подняться на вершину горы и сам ушёл. Как говорят люди с этого времени больше никто не увидел этого человека. А старушка с утра пораньше покинула своё жилище и поднялась на верх горы. Когда она очень устала, хотела немного отдохнуть. Когда рассветало старушка смотрела вниз и вместо сели увидела большое озеро, которое унесло, всё село. И вдруг женщина увидела, что её петух на решетке (один на другом) подплыла по поверхности воды и сближается к ней. Старушка взяла петуха вместе с решетом и ушла дальше».

Говорят, что жители одного кишлака остались под водой, а с другого кишлака многие из них ушли в кишлаки долины Гунта: Батчора, Желонды и другие кишлаки.

Слова *сел* (*ш.*), имеющее значение «бурный поток», является общим для все иранской семьи языков. Что касается *селов* (*ш.*) «поток» употребляется во всех языках иранской группы, то используется в шугнанском и в других близкородственных языках с фонетическими изменениями. Например, тадж. *село́б*, руш. *сй́лов* барт. *сй́лов*.

Слова *селов* (*ш.*) *село́б* (т.) поток по структуре является производным. Состоит из двух корней: *сел* и *ов* – об (т.) вода. Слова *селов* (*ш.*) (селовие воды) – имя существительное и отвечает на вопрос что? , неодушевлённый, материальный, определённый, единственное число, конкретный. Слова *селов* (*ш.*) в предложении является подлежащим. Например: *маи чйде селов анҷӯвд* (*ш.*) *Хонаи моро селоба гирифт* (т.) Наш дом затапил селевой поток. А также это слова, принимая суффикса – *анд*, может употребляться в роли обстоятельства в предложении и отвечает на вопрос откуда? Например: *жйзам аз селов-анд чйм чӯд* (*ш.*). *Ҳезумро аз даруни селоб чамь кардем* (т.). *Мы собрали дрова из селевого потока.*

Отсюда и образование простых и сложных (субстантивных и глагольных) словоформ: шугн. *селҷой* (*ш.*) *селҷой* (т.) «место, охватывающим селью (-ом)», по структуре является сложным и состоит из двух корней: *сел* и *ҷой*. Это слова как часть речи относятся к существительным, и отвечает на вопрос что? неодушевлённый, материальный, определённый, единственное число, конкретный. В предложении: *селҷоянд - та чйд намозен* (ш.). *Дар ҷое, ки сел рафтааст, хона сохтан мумкин нест* (т.). *По тому месту, которое пошла сел, нельзя построить дом.* Слова *селҷоянд-та*, принимая постпозитивную частицу в роли обстоятельства места, отвечает на вопрос где? , а также употребляется в роли подлежащего. Например: *мйшард селҷой даркор нист* (*ш.*). *Ба мо селҷой даркор нест* (т.). *Нам не нужно место селевого потока.*

Слова *селдодҷ* (*ш.*) *селбурда* (т.) «место, охватывающим селью (-ом)», *селдёдов* (*ш.*) *ҷойе*, ки сел бурдааст (т.) «место, охватывающим селью (-ом)». Слова *сел* – имя существительное отвечает на вопрос что? По структуре слова *селдодҷ* состоит из двух корней, *сел* – имя сущ., *додҷ* – причастие. Отсюда он является причастием. В предложении это слова займёт место именного сказуемого: *вев бачгалйи сел додҷ*. На месте определения: *Хувҷеф мис нала селдодҷ вудҷ* (*ш.*) *Мегӯянд, ки Шувҷев ҳам ҷойи селбурдагй будааст* (т.) *Говорят что Шувҷев тоже был местом селевого потока.* отвечает на вопрос какой? Принимая суффикса – *инанд* употребляется в роли обстоятельство, отвечает на вопрос где? *ни Барсем ви селдодҷ-инанд зимистуйн-ниниди нош руй дёҷ* (*ш.*). *Дар деҳаи Барсем дар ҷойи селбурда дар фасли зимистон зардолу руйидааст* (т.). *В кишлаке Барсем на месте селевого потока заросло обречесовое дерево.*

Слова *селбун* (**ш.**) *зери сел* (**т.**) *под сель* - по структуре является сложным, состоит из двух корней «сел» и «бун». *сел* (**ш.**) *сел* (**т.**) *сель* - имя существительное, *бун* (**ш.**) *зер* (**т.**) *под* - тоже является существительным и отвечает на вопрос где? В предложении встречается в роли обстоятельства места: *дāден селбунанд хурд зимц чу Ўч* (**ш.**). *Онҳо дар зери селҷой барои худ замини қорам кардаанд* (**т.**). *Они под селевым потоком сделали пашное поле.*

Слова *селканд* (**ш.**) *селпора* (**т.**) *кусок земли из под села* – по структуре является сложным состоит из двух корней «сел» и «канд» - имя существительное отвечает на вопрос что? неодушевлённый, материалный, определённый, единственное число, конкретный. В предложении употребляется в роли подлежащего: *дусӣк селканд машард мис фирӣпт* (**ш.**). *Барои мо ҳам каме аз замини селбурда расид* (**т.**). *Нам тоҷе достался чистичка земли из под селевого потока.*

Слова *селжӯр* (**ш.**) *санғҳое, ки сел ҳамроҳаш меорад* (**т.**) *камни которые принесёт сель.* Слова *селжӯр* (**ш.**) тоже является сложным, и состоит из двух корней: «сел» и «жӯр» - обе имя существительные, отвечает на вопрос что? неодушевлённый, материалный, определённый, единственное число, конкретный. В предложении слова *селжӯр* (**ш.**) является подлежащим: *ваден селжӯр-қати ху чӣд мӯзд* (**ш.**). *Онҳо хонаашонро бо санғҳои бо сел овардашуда сохтанд* (**т.**). *Они построили свой дом от селевого потока камнями.* И при этом принимают суффикса -*қати*. А также в роли подлежащее: *селжӯр мис мурд дарқор сут* (**ш.**). *Санғҳои селовардашуда ҳам ба ман дарқор шуданд* (**т.**). *Селевые камни тоже мне пригодились.*

Слова *соби* (**ш.**) *ҷоеро, ки сел бурдааст* (**т.**) *место который унёс сель.* По структуре это слова является простым, состоит из одного корня и суффикса - *а*. Как часть речь он является существительным, и отвечает на вопрос что? В предложении употребляется в роли сказуемое: *йикид ҷой фук соби сут* (**ш.**) *Хамин ҷой ҳама биёбон шуд* (**т.**). *Это место стало пустыня.*

Выявляется, что слова, связанные с природными явлениями очень употребительны в шугнанском языке. Этнолингвистический анализ подтверждает, что слово сель являлась мотивированным, употребляется во многих сочетаниях шугнанского языка, которые указывают на данное явление, что в дальнейшем будем рассматривать и в сравнительно-историческом освещении.

## ЛИТЕРАТУРА

1. Аламшоев, М. М., Карамшоев, Д. 2000 – Хугнӯни зив – Грамматика Шугнанского языка (на шугнанском языке). Хорог «Памир», 2000.
2. Аламшоев, М. – Шугнанская животноводческая лексика в этнолингвистическом и сравнительно-историческом освещении. Душанбе, 2007.
3. Бубнова, М.А. – «Горно-Бадахшанская автономная область. Западный Памир» Из-во «Дониш», Душанбе, 1997.
4. Вестник Северного (Арктического) федерального университета. Серия гуманитарные и социальные науки № 3/2012.
5. Вестник ОГУ 2 2005 Приложение Гуманитарные науки
6. И. Муҳиддинов – Земледелие памирских таджиков Вахана и Ишкашима в XIX – начале XX в. (История Этнографический очерк) Из-во «Наука», Москва 1975.
7. Пацков, С. П. Историческая этнография Средней Азии и Казахстана. Учеб. Пособие М., Изд-во Москва ун-та 1980г.,с.
8. Черноморец, С.С., Сейнова, И.Б. Селевые потоки на вулканах.-Москва: Издательство УНЦ ДО, 2010.-72с. ISBN978-5-88800-341-1.

ТДУ (УДК) 159. 9 (09)

ТКБ (ББК) 88.5

З-17

### РАЗВИТИЕ ЭМПАТИЧЕСКИХ СПОСОБНОСТЕЙ СТУДЕНТОВ ПЕДАГОГИЧЕСКИХ СПЕЦИАЛЬНОСТЕЙ В ХОДЕ ФОРМИРУЮЩЕГО ЭКСПЕРИМЕНТА

**ЗАЙТМЕТОВ Хусейн Авазонович** – кандидат психологических наук, доцент, заведующий кафедрой социальной и профессиональной психологии Худжандского государственного университета имени академика Бободжона Гафурова, г. Худжанд, проезд Мавлонбеков, 1, **E-mail:** [husein20@inbox.ru](mailto:husein20@inbox.ru), **тел.:** +(992)929 91 11 03

**МАНСУРОВА Азиза Рафиқовна** – кандидат психологических наук, доцент общеуниверситетской кафедры психологии Худжандского государственного университета имени академика Бободжона Гафурова, г. Худжанд, проезд Мавлонбеков 1. **E-mail:** [husein20@inbox.ru](mailto:husein20@inbox.ru); **тел.:** +992-92-991 11 03.

Данная статья посвящена одной из важнейших проблем педагогики и психологии развития познавательных способностей студентов средствами литературной игры. В статье глубоко и всесторонне рассматривается проблема восприятия и психологический анализ творчества Саади как основы развития познавательных способностей. Как справедливо считают авторы, литературная игра развивает у студентов педагогического вуза психологическую проницательность, ассоциативное мышление, творческое воображение, способность погружаться во внутренний мир другого, психологическую наблюдательность, память, внимание и другие познавательные способности.

В результате проведенного исследования позволил автором заключить, что чтение и вчувствование позволило войти во внутренний мир литературных персонажей, является источником духовного самосовершенствования, средством формирования профессионально важных качеств и основой развития познавательных способностей.

**Ключевые слова:** психология, педагогика, личность, профессионально важные качества, таджикско-персидская литература, психоанализ, поэтическая речь, эмпатия, эмпатические способности, формирующий эксперимент.

### РУШДИ ҚОБИЛИЯТҲОИ МАЪРИФАТИИ ДОНИШЧӮӢН ТАВАССУТИ БОЗИҲОИ АДАБИ

**ЗАЙТМЕТОВ Хусейн Авазонович** – номзади илмҳои психологӣ, дотсент, мудири кафедраи психологияи иҷтимоӣ ва касбии ДДХ ба номи академик Бобочон Гафуров, ш. Хучанд, гузаргоҳи Мавлонбеков, 1, **E-mail:** [husein20@inbox.ru](mailto:husein20@inbox.ru), **тел.:** +(992) 92 991 11 03

**МАНСУРОВА Азиза Рафиқовна** – номзади илмҳои психологӣ, дотсенти кафедраи умумидонишгоҳии психологияи Донишгоҳи давлатии Хучанд ба номи академик Бобочон Гафуров, ш. Хучанд, гузаргоҳи Мавлонбеков 1. **E-mail:** [husein20@inbox.ru](mailto:husein20@inbox.ru); **тел.:** +992-92 991 11 03

Мақола ба таҳқику баррасии яке аз масъалаҳои муҳими педагогика ва психология- рушди қобилияти маърифатии донишчӯён тавассути бозиҳои адабӣ бахшида шудааст. Дар мақола масъалаи маърифат ва таҳлили психологии эҷодиёти Саъдӣ ҳамчун асоси рушди қобилиятҳои маърифатӣ ҳамачониба мавриди пажӯҳиш қарор гирифтааст. Муаллиф бар пояи тадқиқоти анҷомдодаи худ қайд мекунад, ки бозии адабӣ фаҳмиши психологӣ, тафаккури ассотсиативӣ, тахайюлотӣ эҷодӣ, қобилияти ба олами ботинии дигарон ғарқ шудан, мушоҳидаҳои психологӣ, хотира, диққат ва дигар қобилиятҳои маърифатиро инкишоф медиҳад.



Дар натиҷаи омӯзиш, мутолиа ва эҳсос ба ҷаҳони ботинии персонажҳои адабӣ сарчашмаи тақомули маънаӣ, воситаи ташаккули сифатҳои муҳими касбӣ ва заминаи рушди қобилиятҳои маърифатӣ ҳосил мешавад.

**Вожаҳои асосӣ:** *психология, педагогика, шахсият, сифатҳои муҳими касбӣ, бадеӣ, адабиёти тоҷику форс, психоанализ, назм, бозии адабӣ.*

## DEVELOPMENT OF EMPATHICAL ABILITIES OF STUDENTS OF TEACHING SPECIALTIES DURING THE FORMING EXPERIMENT

**ZAYTMETOV Khuseyn Avaskhonovich** - candidate of Psychology, Associate Professor, Head of the Department of Social and Professional Psychology, Khujand State University named after Academician Bobodjon Gafurov, Khujand, Mavlonbekov passage 1. **E-mail:** husein20@inbox.ru, **mob.:** + (992) 92 991 11 03

**MANSUROVA Aziza Rafikovna** - candidate of Psychological Sciences, Associate Professor of the General University Department of Psychology of the Khujand State University named after Academician Bobojon Gafurov, Khujand, Mavlonbekov passage 1. **E-mail:** husein20@inbox.ru; **tel.:** + 992-92-991-11-03.

This article is devoted to one of the most important problems of pedagogy and psychology of the development of students' cognitive abilities by means of literary play. The article deeply and comprehensively examines the problem of perception and psychological analysis of Saadi's creativity as the basis for the development of cognitive abilities. As the authors rightly believe, literary play develops psychological insight, associative thinking, creative imagination, the ability to immerse in the inner world of another, psychological observation, memory, attention and other cognitive abilities in students of a pedagogical university.

As a result of the study, reading and feeling the inner world of literary characters becomes a source of spiritual self-improvement, a means of forming professionally important qualities and the basis for the development of cognitive abilities.

**Key words:** *psychology, pedagogy, personality, professionally important qualities, Tajik-Persian literature, psychoanalysis, poetic speech, empathy, empathic abilities, formative experiment.*

В комплексе профессиональных качеств, формируемых у студентов педагогических вузов, особое место занимает формирование способностей сочувствия, эмоционального сопереживания, даже сострадания, а в целом, способностей психологического понимания индивидуальных особенностей развития конкретного другого человека – ребенка, подростка, девушки и юноши. Все перечисленные способности особенно необходимы в профессиональной деятельности психолога и педагога, в которой эмпатическое общение является главной составляющей.

В педагогической психологии уже устоявшимся считается мнение связывать перечисленные способности психологов и педагогов с понятием эмпатии (С.Б. Борисенко, К.В. Вербова, Р. Б. Карамуратова, Н.В. Кузьмина, Г.В. Парамей и др.).

Проблема изучения эмпатии в современной теории и практике эстетического воспитания и психотерапии возникла в XX веке и получила широкое распространение в 50-70-х годах (Т. Липс, Э. Титченер, А. Комбс, А. Маслоу, К. Роджерс, Р. Мей, Э. Даймонд, У. Бронфенбреннер, Дж. Иган, Г. Этчегоен). В этих исследованиях эмпатия выступает как механизм межличностного общения, эмоционального вчувствования, «эмоционального понимания», проникновения в чувства другого.

В российской науке феномен эмпатии как профессионально значимое качество личности психолога и педагога углубленно начинает изучаться также с 70-х годов (Т.А. Ахрямкина, С.Б. Борисенко, Л.В. Веденева, Т.П. Гаврилова, Е.А. Ичаловская, Г.Ф. Михальченко, Н.А. Мозговая, Н.Н. Обозов, А.Б. Орлов, С.В. Салыкова, О.И. Цветкова,

А.Э. Штейнмец, И.М. Юсупов). Эмпатия интерпретируется как способность индивида эмоционально отзываться на переживания другого; как феномен, который характеризуется эмоциональным проникновением, вчувствованием в собеседника, установлением эмоциональной идентификации, выражением сопереживания, сочувствия и соучастия собеседнику; как процесс безоценочного сопереживания одного человека реальным и актуальным переживаниям другого.

Вместе с тем только в последнее время в структуре психологического механизма эмпатии исследователи стали выделять когнитивную, рефлексивно-понимающую и герменевтическую составляющие (Ф.Е.Василюк, Ю.Б.Гиппенрейтер, Т.Д.Карягина, Е.Н. Козлова, А.Б.Орлов, М.А.Хазанова, С. R. Rogers и др.).

Термин «эмпатия» произошёл от греч. ἐμπάθεια (empathia), «физическая привязанность, страсть, пристрастие», происходящее из ἐν (en), «в» + πάθος (pathos), «чувствующий».

Первоначально понятие «эмпатия» было введено в психологию 1909 году Э. Титченером и буквально означало «вчувствование» в переживания другого [6]. Следует отметить, что после исследования Э. Титченера зарубежные психологи уделяли значительное внимание феномену «эмпатии».

В английском языке термин был впервые использован как перевод немецкого слова «*Einführung*» (проникновение, вчувствование), использованное в 1885 году Теодором Липпсом, в контексте теории воздействия искусства [7].

Один из основных представителей гуманистической психологии К. Роджерс определяет эмпатию «как способ существования с другим человеком, возможность войти во внутренний мир другого и быть в нем как дома». [3].

Эмпатию С.Л. Рубинштейн рассматривал как компонент любви человека к человеку, как эмоционально опосредованное отношение к окружающим. Эмпатическим отношениям он противопоставляет феномен «расширенного эгоизма» [4].

Как справедливо считает Т.П. Гавриловой, эмпатическая способность от наблюдателя работы вызывает внимания, воображения, чувства, интеллект то есть потребует все умственные способности человека. Ведущей способностью, по мнению исследователя, является эмоциональное реагирование и эмпатическое переживание формируется как эмоционально-когнитивная система [2].

Таким образом, можно утверждать, что в педагогической психологии оформляется актуальная задача комплексного психолого-педагогического исследования всех элементов психологической структуры эмпатической способности как компетенции, формируемой в институтах профессионального педагогического образования.

Следует отметить, что сложность изучения эмпатии заключается в том, что проблема эмоциональных состояний и взаимосвязь переживание и поведение в науке теоретически и экспериментально мало разработана. Однако проблема развития эмпатических способностей студентов педагогического вуза средствами таджикско – персидской литературы до сих пор не была исследована. По этим соображением в данном исследовании нами было проведено теоретические и экспериментальные исследования на развитие эмпатических способностей студентов педагогического вуза средствами национальной литературы.

В данном исследовании рассматривается проблема воспитания эмпатических способностей в ходе углубленного овладения богатством таджикско-персидской литературы, в частности, произведений великого гуманиста Саади Шерази.

Итак, на этапе контрольно-обобщающего эксперимента продемонстрировали результаты использования нами системы развивающих занятий. Проводился он по той же методике, которая была использована в ходе констатирующего эксперимента. При его проведения тщательно проверялись и анализировались результаты констатирующего и формирующего этапов исследования, динамика развития эмпатических способностей в результате восприятия и психологического анализа произведений таджикских классических мыслителей. На данном этапе мы провели повторный анализ с помощью всех диагностических методик, которые применялись в констатирующем эксперименте. Сопоставление результатов полученных до и после

проведения спецкурса «Развитие эмпатических способностей студентов педагогических специальностей средствами национальной литературы», показало наличие существенных изменений почти по всем диагностируемым показателям.

Итак, значительные изменения в уровне развития эмпатических способностей студентов наглядно представлены в таблице №1.

Таблица №1.

**Уровень развития эмпатийных тенденций по методике Юсупова  
(до и после эксперимента)**

ФАКУЛЬТЕТ	УРОВЕНЬ ЭМПАТИЯ							
	Высокий		Средний		Низкий		Очень низкий	
	До	После	До	После	До	После	До	После
Математика	10%	26,6%	30%	65%	50,6%	8,4%	10%	0%
Русского языка и литературы	13,4%	31,6%	36,6%	61,7%	41,6%	6,7%	8,4%	0%
Педагогическая психология	15%	41,7%	33,4%	53,3%	40%	5%	11,6%	0%
Таджикского языка и литературы	16,7%	38,3%	41,6%	58,3%	38,4%	3,3%	6,6%	0%
Итоги	12,9%	34,5%	35,4%	59,6%	42,5%	5,9%	9,2%	0%

Статистически значимо увеличились некоторые показатели развития эмпатических способностей. Так, диагностика уровня развития эмпатийных тенденций по методике Юсупова [5] до и после формирующего эксперимента показывает следующие результаты. У студентов – математиков высокий уровень до эксперимента составлял – 10%, а после – 26,6 %; средний уровень до эксперимента – 30%, а после – 65 %; низкий уровень до эксперимента – 50,6 %, а после – 8,4 %, очень низкий уровень до эксперимента – 10%, а после – 0 %. У студентов–филологов (русский язык и литература) высокий уровень до эксперимента – 13,4%, а после – 31,6%; средний уровень до эксперимента – 36,6%, а после – 61,7 %; низкий уровень до эксперимента – 41,6%, а после – 6,7 %, очень низкий уровень до эксперимента – 8,4%, а после – 0%. У студентов–психологов высокий уровень до эксперимента – 15%, а после – 41,7%; средний уровень до эксперимента – 33,4%, а после – 53,3%; низкий уровень до эксперимента – 40%, а после – 5%, очень низкий уровень до эксперимента – 11,6%, а после – 0%. У студентов–филологов (таджикский язык и литература) высокий уровень до эксперимента – 13,4%, а после – 38,3%; средний уровень до эксперимента – 41,6%, а после – 58,3%; низкий уровень до эксперимента – 38,4%, а после – 3,3%, очень низкий уровень до эксперимента – 6,6%, а после – 0%.

Полученные данные говорят о том, что психологический анализ художественного текста и упражнения влияют на развитие эмпатических способностей студентов педагогических специальностей. У большинства из них отмечается средний уровень и ни один из них не демонстрирует очень низкий уровень их проявления. Заметно выросло количество испытуемых с высоким и средним уровнем проявления эмпатических способностей.

Итоговые данные всех студентов педагогического вуза представлены в виде диаграммы в рисунке 1.



Рис. 1. Уровень развития эмпатийных тенденций по методике Юсупова до и после эксперимента

Итак, рисунок 1 показывает изменение уровня развития эмпатических способностей в целом. После формирующего эксперимента из 240 студентов наибольшая часть испытуемых достигает среднего уровня развития эмпатии 59,6%, высокий уровень развития диагностируется у 34,5% а показатели по низкому уровню развития уменьшились на 5,9%. Эти данные свидетельствуют о возможности развития эмпатических способностей средствами национальной литературы.

Для подтверждения достоверности выдвинутой нами гипотезы мы повторно провели исследование уровня развития эмпатии по методике В.В. Бойко [1]. Итак, эксперимент показал следующие результаты. У студентов – математиков высокий уровень до эксперимента – 11,7%, а после – 31,6%; средний уровень до эксперимента – 31,6%, а после – 58,4%; низкий уровень до эксперимента – 43,3%, а после – 10%, очень низкий уровень до эксперимента – 13,4%, а после – 0%. У студентов – филологов (русский язык и литература) высокий уровень до эксперимента – 13,4%, а после – 30%; средний уровень до эксперимента – 43,3%, а после – 58,4%; низкий уровень до эксперимента – 33,3%, а после – 11,7%, очень низкий уровень до эксперимента – 10%, а после – 0%. У студентов–психологов высокий уровень до эксперимента – 15%, а после – 46,7%; средний уровень до эксперимента – 36,7%, а после – 46,6%; низкий уровень до эксперимента – 40%, а после – 6,7% очень низкий уровень до эксперимента – 8,3%, а после – 0%. У студентов – филологов (таджикский язык и литература) высокий уровень до эксперимента - 16,7%, а после – 31,6%; средний уровень до эксперимента – 40%, а после – 60%; низкий уровень до эксперимента – 35%, а после – 8,4%, очень низкий уровень до эксперимента – 8,3%, а после – 0%.

Необходимо отметить, что анализ диагностического обследования после развивающих занятий показал, что наиболее высокий уровень развития эмпатии наблюдается у студентов – психологов (46,7%). Это в основном связано с тем, что в результате чтения в деятельности читателя на основе его личного жизненного опыта и знания психологической науки формируются умения и навыки психологического анализа внутреннего мира вымышленной личности литературного персонажа. Благодаря психологическому механизму переноса эти умения и навыки могут максимально использоваться читателем и при самостоятельном психологическом анализе внутреннего мира реального человека, конкретной личности. Все показатели уровня развития эмпатических способностей студентов педагогических специальностей по методике Бойко до и после формирующего эксперимента продемонстрированы в таблице №2.

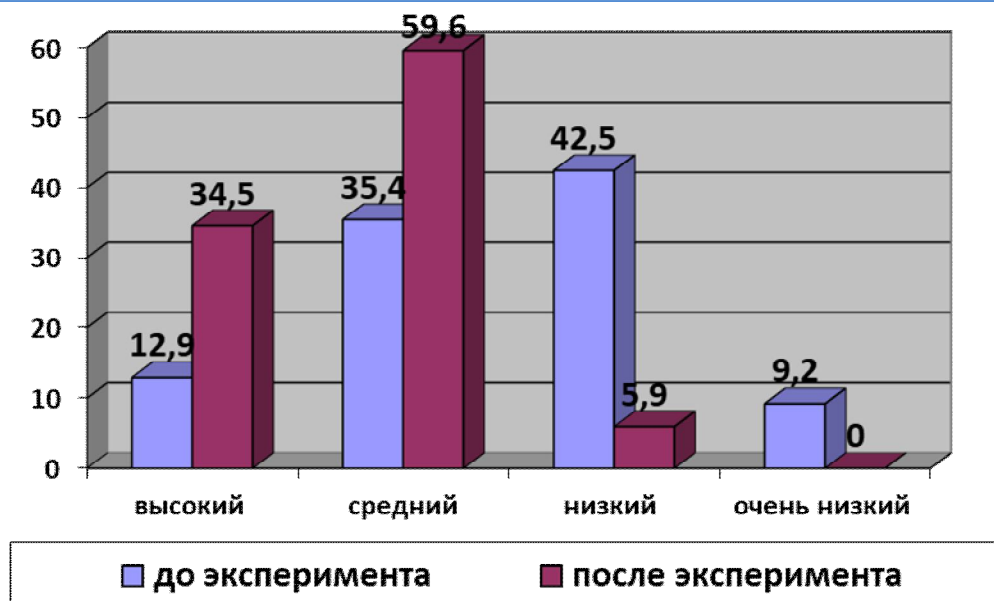
Таблица №2.

Показатели уровня развития эмпатии студентов по методике Бойко до и после формирующего эксперимента

ФАКУЛЬТЕТ	УРОВЕНЬ ЭМПАТИЯ							
	Высокий		Средний		Низкий		Очень низкий	
	До	После	До	После	До	После	До	После
Математика	11,7%	31,6%	31,6%	58,4%	43,3%	10%	13,4%	0%
Русского языка и литературы	13,4%	30%	43,3%	58,3%	33,3%	11,7%	10%	0%
Педагогическая психология	15%	46,7%	36,7%	46,6%	40%	6,7%	8,3%	0%
Таджикского языка и литературы	16,7%	31,6%	40%	60%	35%	8,4%	8,3%	0%
Итоги	14,2%	35%	37,9%	55,9%	37,9%	9,1%	10%	0%

Итоговые данные всех студентов педагогического вуза показаны в виде диаграммы на рисунке 2.



Рис.2 Уровень развития эмпатических способностей по методике Бойко до и после эксперимента

Итак, рисунок 2 показывает изменения уровня развития эмпатических способностей из 240 студентов педагогических специальностей по методике Бойко до и после формирующего эксперимента. Высокий уровень развития эмпатии до проведения эксперимента составляет 14,2%, после формирующего эксперимента достигает 35%. Средний уровень развития до проведения эксперимента составляет 37,9%, а после проведения развивающих занятий достигает 55,9%. Низкий уровень развития до проведения эксперимента составляет 37,9%, а после формирующего эксперимента уменьшился на 9,1%. Очень низкий уровень развития эмпатии до эксперимента показывают 10% испытуемых, а после проведения спецкурса его представленность снизилась до 0%.

На рисунке видны различия уровней развития эмпатических способностей студентов педагогических специальностей по методике В.В. Бойко до и после формирующего эксперимента. Значительно увеличилось число студентов с высоким и средним уровнем эмпатических способностей и, соответственно, уменьшилось число

студентов с низким уровнем. После формирующего эксперимента студентов с очень низким уровнем развития эмпатических способностей не было выявлено.

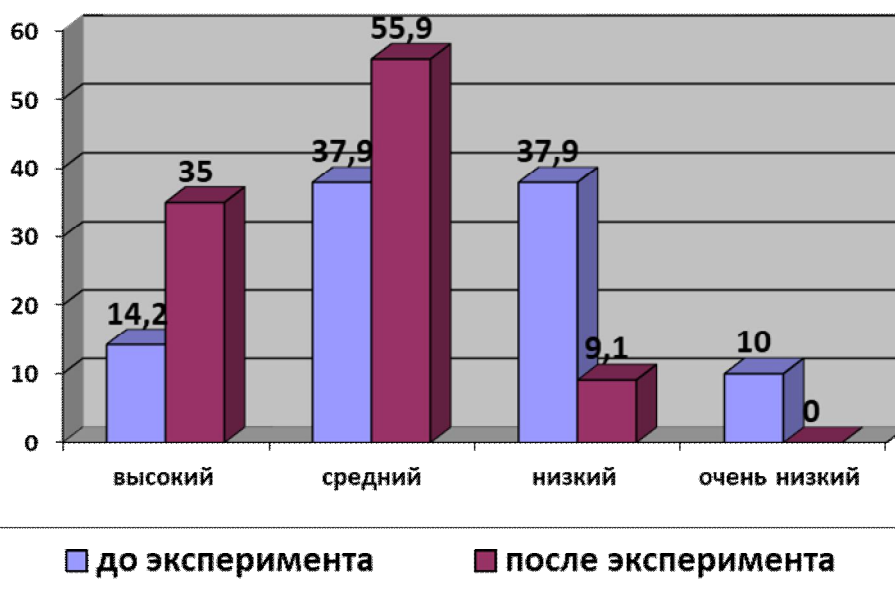
Сравнение результатов диагностики эмпатии у студентов по методикам Юсупова и Бойко наглядно представлено в виде диаграммы на рисунке 3.



Рис. 3. Сравнение результатов диагностики эмпатии студентов по методикам Юсупова и Бойко после формирующего эксперимента

Таким образом, полученные данные по методикам В.В. Бойко и И.М. Юсупова свидетельствуют, что национальная литература влияет на развития эмпатических способностей.

Нужно отметить, что эмпатические способности могут быть сформированы путем длительных упражнений. Достигнутые нами результаты получены в ограниченные сроки работы с испытуемыми. Мы считаем, что при достаточном ресурсе времени могут быть достигнуты более высокие результаты в развитие эмпатических способностей будущих педагогов и психологов.

Полученные результаты дают основание утверждать, что проводимые нами спецкурс «Развитие эмпатических способностей студентов педагогических специальностей средствами национальной литературы» способствует росту эмпатических способностей и углублению гуманистической направленности личности. И в качестве психологического метода для развития эмпатических способностей необходимо применять психологический анализ художественного текст. Особое значение для развития эмпатических способностей имеет профессиональное изучение национальной культуры, что подтверждается более высоким уровнем развития эмпатических способностей у студентов – филологов (таджикский язык и литература), выраженностью эмоционального канала эмпатии и более высоким уровнем сформированности педагогической направленности. Высокий и средний уровень эмпатии демонстрируют 55% студентов, изучающих таджикский язык и литературу.

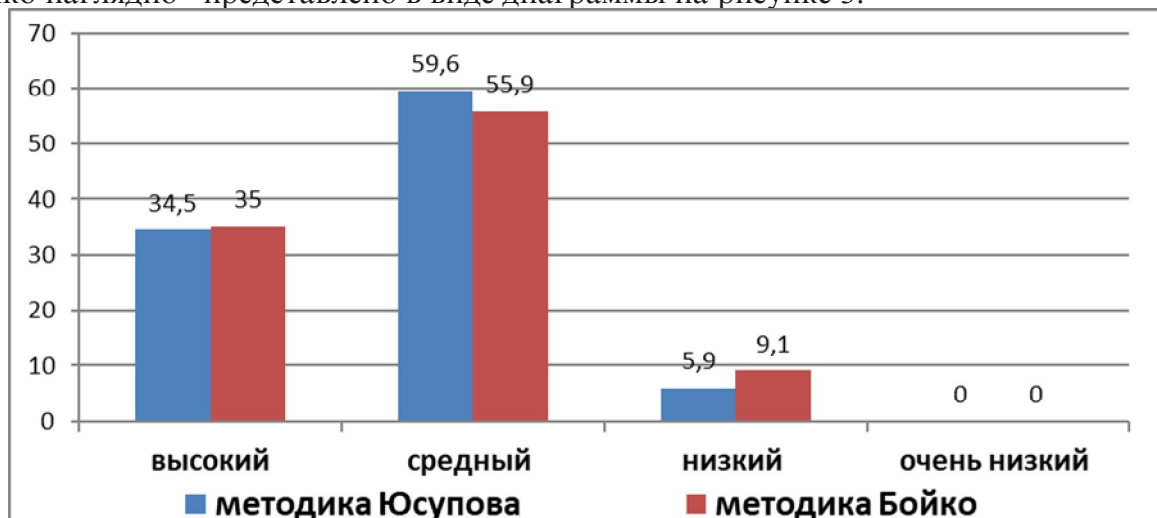
Национальная культура любого народа является источником опыта межличностного общения и отношения между поколениями.

В целом, проведенная работа подтвердила выдвинутые гипотезы, позволила решить поставленные задачи, показала необходимость продолжения перспективных направлений исследований проблемы развития эмпатических способностей студентов педагогических специальностей средствами таджикско–персидской литературы.

## ЛИТЕРАТУРА

1. Бойко, В.В. Энергия эмоций в общении. Взгляд на себя и на других /В.В. Бойко. – М.: «Филинь», 1996. –С.472.
2. Гаврилова, Т.П. Эмпатия и ее особенности у детей младшего и среднего школьного возраста. Дис. ... канд. псих. наук. – М., 1977
3. Роджерс, К. Клиентоцентрированная терапия /К. Роджерс. - М: «Рефлбук», К.: «Ваклер», 1997

4. Рубинштейн, С.Л. Проблемы общей психологии / С.Л. Рубинштейн. –М: Педагогика, 1973. С.424.
5. Юсупов, И.М. Психология эмпатии (теоретические и прикладные аспекты): Автореф. дисс.докт.психол.наук / Юсупов И.М.–СПб.,1995. – С.34. (219 (33))
6. Титченер, Э. Лекции по экспериментальной психологии мыслительного процесса / -N / Y / ^ McMilan, 1909
7. Гольдштейн, А. Р., Майклс Г. Ю. Эмпатия: развитие тренинга, последствия. Нью-Джерси, Лондон, 1985 г.

## ТАРБИЯИ ВАТАНПАРАСТИИ ҶАВОНОН

**ДАВЛАТШОЗОДА Азиза** - номзади илмҳои педагогӣ, дотсент, сардори кафедраи забонҳои Академияи ВКД Ҷумҳурии Тоҷикистон, ш. Душанбе, кӯчаи Восифӣ, 21, **E-mail:** azizadavlat@mail.ru, **тел.:** +(992)93 9225097

Дар мақола таъкид карда мешавад, ки тарбияи ҷавонон дар рӯи ватанпарастӣ яке аз самтҳои аввалиндараҷаи сиёсати давлат дар соҳаи маориф ба шумор рафта, дар назди омӯзгорон вазифаҳои муҳимро ба пеш мегузорад. Зикр мегардад, ки самти асосии ин тарбия ба ташаккули шуури ватанпарастӣ, ҳисси садоқат ба ватан ва арзишҳои миллии кишвар равона мегардад. Асоси тарбияи ватанпарастиро омӯзиш ва гиромидошти мероси таърихӣ фарҳангӣ ва арзишу суннатҳои он, муҳофизати муҳити зист, ташаккули ҳисси миллӣ-ватандӯстии наврасону ҷавонон, ҷанбаҳои сиёсӣву ҳуқуқӣ ташкил менамояд.

**Вожаҳои асосӣ:** тарбияи ватанпарастӣ, ҷавонон, таърих, маданият, фарҳанг, миллат, сиёсат, ҳештаниносии, шахсият.

## ПОТРИОТИЧЕСКОЕ ВОСПИТАНИЕ МОЛОДЕЖИ

**ДАВЛАТШОЗОДА Азиза** – кандидат педагогических наук, доцент, заведующий кафедрой языков Академии МВД Республики Таджикистан, г. Душанбе, ул. Восифи, 21, **E-mail:** azizadavlat@mail.ru, **тел.:** +(992)93 9225097

В статье отмечается, что воспитание молодежи в духе патриотизма является одним из приоритетных направлений государственной политики в области образования и ставит важные задачи перед работниками сферы образования. Подчеркнуто, что основным направлением этого воспитания является формирование патриотического сознания, самоотверженности родине и национальным ценностям страны. В основе патриотического воспитания лежит изучение и уважение исторического и культурного наследия, его ценностей и традиций, защита окружающей среды, формирование у подростков и молодежи национальных и патриотических чувств.

**Ключевые слова:** патриотическое воспитание, молодежь, история, культура, нация, политика, самопознание, личность.

## EDUCATION OF YOUTH PATRIOTISM

**DAVLATSHOZODA Aziza** - Candidate of Pedagogical Sciences, Associate Professor, Head of the Department of Languages of the Academy of the Ministry of Internal Affairs of the Republic of Tajikistan, Dushanbe, Vosifi, 21, st. **E-mail:** azizadavlat@mail.ru, **mob.:** +(992)93 9225097

The article notes that educating young people in the spirit of patriotism is one of the priority directions of state policy in the field of education, and to set important tasks for workers in the field of education. It is noted that the main direction of this education is the formation of patriotic consciousness, dedication to the homeland and national values of the

country. The basis of patriotic education is the study and respect of the historical and cultural heritage, its values and traditions, environmental protection, the formation of national and patriotic feelings in adolescents and youth, political and legal aspects.

*Key words: patriotic education, youth, history, culture, nation, politics, self-knowledge, personality*

*Дар рӯҳияи ҳисси баланди миллӣ, садоқат ба давлату миллат, таҳаммулгароӣ, ватандӯстиву ҳештаншиносӣ ва пос доштани арзишҳои миллӣ тарбия намудани ҷавонон вазифаи муҳимтарини ҳамаи сохтору мақомот ва аҳли ҷомеа мебошад.*

**Эмомалӣ Раҳмон**

Ватанпарастӣ арзиши муқаддас аст ва аз ҳама унсури муҳимми тарбия маҳсуб меёбад, ки он дар мафҳумҳои зодгоҳ, диёр, кишвар, сарзамин, Ватан ифода мегардад. Унсурҳои дигари тарбия бо ҳамин унсури тарбия иртибот дошта, садоқатмандии шаҳрвандро ба ватани ҳеш ифода менамояд.

Замони истиқлолият давраи сифатан нави ҷаҳолияти ҷавонон ва наврасонро дар самти таҳким бахшидани пояҳои маърифату ҳуқуқӣ ва сиёсӣ тақозо менамояд. Аз ин рӯ, тарбия намудани шахсиятҳои донишманду ватандӯст вазифаи аввалиндараҷаи маориф ва созмонҳои идеологӣ ба шумор меравад. Ба хусус, тарбия намудани ҷавонон дар рӯҳияи ватандӯстӣ, миллатпарастӣ, ҳудогоҳӣ ва ҳештаншиносӣ, арҷгузорӣ ба арзишҳои воқеӣ таърихиву фарҳангии миллат яке аз самтҳои асосии сиёсати Асосгузори сулҳу ваҳдати миллӣ, Пешвои миллат, Президенти Тоҷикистон муҳтарам Эмомалӣ Раҳмон мебошад. Бояд таъкид кард, ки Ҳукумати Тоҷикистон аз рӯзҳои нахустини барқарор намудани соҳти конститусионӣ дар баробари бунёди таҳкими пояҳои давлатдорӣ ба масъалаи таълиму тарбия аҳамияти хоса зоҳир намуда, бо мақсади ташаккули инсонии ҷаҳоли созанда силсилаи ҳуҷҷатҳои бунёди ро аз қабилӣ «Стратегияи сиёсати давлатии ҷавонон дар Ҷумҳурии Тоҷикистон то соли 2020», «Концепсияи миллии сиёсати ҷавонон дар Ҷумҳурии Тоҷикистон, Қонуни Ҷумҳурии Тоҷикистон «Дар бораи масъулияти падару модар дар таълиму тарбияи фарзанд» тасвиб дод, ки он иқдоми беҳтарине барои тарбияи насли наврас дар рӯҳияи ватандӯстиву миллатпарастӣ маҳсуб меёбад. Ин аст, ки тарбияи ватанпарастӣ яке аз самтҳои аввалиндараҷаи сиёсати давлат дар соҳаи маориф мебошад ва дар назди омӯзгорон вазифаҳои умдаро ба пеш мегузорад. Ин намуди тарбия ҷаҳолияти бисёрсамта, бонизом бомақсад ва бо ҳам мувофиқи идораҳои давлатӣ, сохтор ва муассисаҳои ҷамъиятӣ мебошад, ки ба ташаккули шуури ватанпарастӣ, ҳисси садоқат ба Ватан равона карда мешавад.

Тарбияи ватанпарастӣ дар асоси самтҳои зерин ба роҳ монда мешавад:

– **омӯзиш ва ғиромидошти мероси таърихӣ фарҳангӣ ва арзишу суннатҳои он**, ки он дар дарк намудани хусусиятҳои маърифатии сарчашмаҳои илмию таърихӣ, инкишофи маданият, дарки моҳияти Ватан, тақдири он, ифтихор аз гузаштагон ва шахсиятҳои маъруф, омӯзиши таърихи ватан, омодагӣ ба хизмати ҳарбӣ, ташаккули сифатҳои масъулияти ҳарбӣ ва омодагии дифои ҳарбӣ баҳри ҳимояи ватани худ аз хатарҳои беруни, дарки хусусиятҳои миллӣ, урфу одат ва анъанаву суннатҳои мардуми худ ифода меёбад. Ин самти тарбия бештар дар ҳамгироӣ бо унсурҳои тарбияи худшиносӣ ва ҳештаншиносӣ амалӣ карда мешавад.

– **муҳофизати муҳити зист**. Ин самт бештар ба тарбияи экологӣ таъкид мекунад ва дарки ҳифозат ва беҳдошти муҳити зист, истифодаи самараноки сарватҳои табиӣ, ҳамоҳангсозии корҳои экологиву маърифатиро аз қабилӣ ободонии мавзӯҳо, риояи тозагӣ, кабудизоргардонии ғирду атроф ва ғайраро ифода менамояд;

– **ташаккули ҳисси миллӣ-ватандӯстии наврасону ҷавонон**, ки он сарчашмаҳои худро аввалан аз муҳити оила ва сипас аз ҷамъият- боғча, мактаб, донишгоҳ ва коргоҳ мегирад. Яъне, ҳисси муҳаббат ба ватан дар ҳаёти ҳар як инсон, ҳар як миллат мавҷеи хоса дорад. Ин ҳиссиёт ва муҳаббат ба миллат, анъана, Ватан ҳамеша аз оила оғоз ёфта, дар зиндагӣ дар ҷамъият ташаккул меёбад.



– **сиёсиву ҳуқуқӣ**, ки он ташаккули дарки ӯҳдадориҳои конституционӣ ва ҳарбӣ, ҳодиса ва равандҳои сиёсӣ ва ҳуқуқии давлат, сиёсати ҳарбӣ, қоидаҳои ҳарбӣ, мавқеъ ва нақши Қувваҳои мусаллаҳи Ҷумҳурии Тоҷикистон, низоми сиёсии ҷамъият ва давлатро дар бар мегирад

– **байналмилалӣ**, ки ин самт ба тарбияи арзишҳои миллӣ, садоқат ба ватан ва миллат, тарғиби ифтихори миллӣ, дӯстии халқҳо, сулҳпарастӣ, гиромидошти забони давлатӣ, маданият, таъриху фарҳанги миллат равона карда мешавад.

Қобил ба ёдоварист, ки раванди корҳои тарбиявӣ дар байни ҷавонону наврасон пас аз қабул гардидани «Консепсияи миллии тарбия» (соли 2006) вусъати нав пайдо намуда, мақсаду вазифа ва мазмуни тарбия қомилан ба арзишҳои ахлоқӣ ва фарҳангии миллати мо мутобиқ қунонида шуд. Ин ҳолат аз он шаҳодат медиҳад, ки давлати тозаистиклоли мо ба тарбияи густурдаи миллӣ бештар ниёз дорад. Аз ҷумла, дар Консепсия таъкид шудааст, ки: «Рушди минбаъдаи кишвар ба тарбияи шахсиятҳои сатҳи баланди ахлоқӣ, дунёи пурғановати маънавӣ, фикру ҷисми солим, эҳсоси баланди ватандӯстӣ ва ҳудогоҳии миллӣ дошта, риоягари қонунҳо, ҳуқуқҳо, озодиҳо, сарфаю сариштакор, ботаҳаммулу тоқатпазир, масъулиятшиносу зебопараст, ғаъол ва созандаю эҷодкор вобаста аст. Тарбияи ҷунин шаҳрвандон вазифаи давлат, ҷомеа ва оила мебошад» [2,6].

Педагоги варзида, академик Лутфуллоев М. дастури таълимие дар асоси нақшаи таълимии «Ифтихори Ватандорӣ» таҳия намудааст, ки он тамоми паҳлӯҳои тарбияи ватандӯстиро фаро гирифта, вазифаҳои тарбияи ватандӯстиро муайян менамояд. Таъкид карда мешавад, ки тарбияи ватандӯстӣ дар ҷараёни таълиму тарбия дар заминаи аз худ намудани унсурҳои миллии тарбия бояд амалӣ гардад. Дар ин ҷодда бештар маҳсули эҷодии шоирон ва нависандагони тоҷику форс ҳамчун далели ташаккули шуури миллӣ ва тарбияи ватандӯстии шахсият хизмат мекунад [7,43]. Муҳаққиқ таъкид мекунад, ки зимни таълим тарбия дода шавад, ки ватандӯстӣ ин танҳо бо дӯст доштани Ватани соҳибистиклол ва муҳаббат ба маҳалли хеш, минтақа, вилоят ва ноҳия анҷом намеёбад. Ватандӯстӣ омодагӣ, муҳаббат ба Тоҷикистони ягона ва тақсимопазир, садоқат ба он, садоқат ба халқ ва кӯшишҳои баҳри пурқувват гардонидани тавоноии кишвар ифода менамояд (ҳамон ҷо).

Тарбияи ватанпарастӣ бояд яклухт ва мукамал бошад. Усули яклухт хусусияти муҳимтарини тарбияро инъикос намуда, ҳадафи он ба ташаккули яклухт ва ҳамаҷониба инкишоф додани шахсият равона шудааст. Муҳаққиқ Туронов С. рӯи мавзӯи тарбияи ватандӯстӣ муҳокима ронда, қайд кардааст, ки «усули яклухт хусусияти қонуниро дошта, яке аз принципҳои тарбияи хонандагон мебошад ва он ба таври воқеӣ мувофиқати пурраи тарафҳои шахсияти инкишофёфтаро талаб мекунад» [7,43].

Аз ин рӯ, тарбияи узви комили ҷомеа, инсонии маънавӣ яке аз муҳимтарин вазифаҳои низоми ҳозираи таҳсилот ба шумор меравад. Имрӯз дар ҷомеаи демократии мо ба масъулияти шахсии инсон дар назди худ ва ҷомеа, дараҷаи вазифа ва вичдони маънавии ӯ, ташаккулу камолоти ахлоқии шахсият ҳар чӣ бештар тавачҷӯх зоҳир мегардад. Ҳамзамон, бо таҳияи талаботи муайяни ахлоқӣ, танзими муносибати ҳаёти одамон, дар шуури ҳар як шахсият ворид сохтани ин талабот ва тасаввуроти ба он алоқамандро тақозо менамояд. Ин масъала, ҷуноне, ки болотар зикр намудем, аз ҷониби ҷомеа дар раванди тарбияи маънавӣ аз хурдсолӣ сар карда ҳаллу фасл мешавад.

Қоршиносон бар он ақидаанд, ки дар қори тарбияи ватанпарастӣ дар муассисаҳои томақтабӣ зимни машғулиятҳо бештар аз маводи мустаҳкамқунанда, ба амсоли видеофилмҳои ба мавзӯҳои санъату фарҳанги миллӣ ва ҷаҳонӣ, мусиқӣ, меъморӣ, зебопарастӣ бахшидашуда, дар муассисаҳои таҳсилотӣ бештар аз ташкили лексияҳо, сӯҳбат, ҳикоя, маҳфилҳои адабию тематикӣ оид ба тарбияи ватандӯстӣ, манфиатҳои миллии давлат, мувоҳисаҳо, викторинаҳо, намоиши ҳунарҳои мардумӣ, мизҳои мудаввар, конференсиву семинарҳо ва ғайра истифода бурдан хеле умда мебошад.

Бояд тазаққур дод, ки Асосгузори сулҳу ваҳдати миллӣ, Пешвои миллат, Президенти Тоҷикистон муҳтарам Эмомалӣ Раҳмон низ мунтазам тавсия медиҳад, ки хонандагону донишҷӯён, ҷавондухтарону ҷавонписарон бештар ба маҳфилҳои илмиву фарҳангӣ ҷалб карда шаванд, то ки барои муаррифии истеъдоди худ дар дохил ва хориҷи мамлакатамон имконияти бештар ба даст оранд. Ҳадафи Пешвои миллат аз

ин ташаббус дар он аст, ки ҷавонон барои зуҳури истеъдоду маҳорат, ба таври васеъ амалӣ гардонидани нақша ва имконотҳои худ монеаеро дар зиндагии худ эҳсос накунад ва ҳамеша озоду муваффақ бошанд. [9,360].

Барои он ки дар замири ҷавонон ҳисси ватандӯстӣ ва ифтихор аз давлатдории миллии хеш маскан бигирад, онҳо бояд аз таърих ва фарҳанги кӯҳанбунёди худ бархӯрдор бошанд. Вале боиси таассуф аст, ки дар замири аксарияти ҷавонон имрӯз танбалӣ, худфиребӣ, вақткушӣ мушоҳида мешавад.

Ҷавонон бояд сарнавишти ибратомӯзи гузаштагони худ, фидокорию ҷонбозиҳои қаҳрамонони халқи тоҷик ва таърихи кӯҳану нави миллати худро хуб донанд. Дар акси ҳол ҳеҷ касе аз ноогоҳиву беҳабарӣ ватандӯст ва миллатдӯсти ҳақиқӣ шуда наметавонад. Ин ҳама танҳо дар натиҷаи дарки моҳияти мафҳумҳои чун Тоҷикистон, Модар-Ватан, Ваҳдат, истиқлолият, давлат, сулҳ, ягонагӣ, ҳамбастагӣ, якпорчагӣ, шукргузори ва амсоли инҳо ба миён меояд.

Ҳифзи давлату миллат ва марзу буми кишвар пеш аз ҳама ба зимаи ҷавонон вогузор аст. Ватанро дар баробари модари худ дӯст доштан, қадр кардан ва ҳифз намудан ватанпарвари воқеии миллати худ буданро ифшо месозад. Танҳо шахси воқеан ватандӯст метавонад дилсӯзона ва бо тамоми ҳастӣ ҳифзи амният ва ободии Ватани худро таъмин созад. Ҷавононе, ки воқеан ватани худро дӯст медоранд ва ободиву таарққиёти онро мехоҳанд, бояд аз дастовардҳои илму техникаи муосир, аз таҷрибаи ҷаҳонии пешбурди иқтисодиёт воқиф бошанд ва бо ташаббускориҳои худ ба манфиати давлату миллати хеш кӯшишу талош намоянд. Дар ин робита тарбияи ватандӯстӣ рукни асосии сиёсати давлатии ҷавонон доништа мешавад.

Бо назардошти ҳадафҳои асосии тарбияи ватандӯстӣ зарур мешуморем, ки ҷиҳати самаранок ба роҳ мондани тарбияи ватандӯстии ҷавонон тадбирҳои зерин роҳандозӣ карда шаванд:

- ба роҳ мондани омӯзиши ашъори панду ахлоқии адибони классик ва муосири тоҷик ва инчунин асарҳои насрии фарогирандаи мавзӯҳои ватанпарастӣ, миллатпарастӣ ва рафоқатпазириву сулҳпарварӣ;

- ба роҳ мондани таълиму омӯзиши таъриху фарҳанги қадима ва имрӯзаи миллати тоҷик ва миллату давлатҳои дигар;

- ташкили намоиши китобҳои ҷанбаи тарбияи ватанпарастӣ дошта;

- ташкил намудани мизҳои мудаввар, муколаммаву мубоҳисаҳо дар мавзӯи ватанхоҳиву миллатпарастӣ;

- ташкил намудани саёҳатҳо, ташриф намудан ба осорхонаҳо, театру нигористонҳо, дидан намудан аз мавзӯҳои таърихиву фарҳангии кишвар;

- бо иштироки ҷавонон барпо намудани викторинаҳо, мизҳои мудаввар дар атрофи мавзӯи ватанпарастӣ ва дар ин замина инкишоф додани малакаҳои муоширатии ҷавнону наврасон;

- тақвият додани ҳамкориҳо бо падару модарон, кудакистонҳо ва муассисаҳои таълимӣ, созмонҳои ҷамъиятӣ, фарҳангӣ, варзишӣ;

Пешвои миллат, муҳтарам Эмомалӣ Раҳмон ҳамеша таъкид менамоянд, ки ҷавонон нерӯи фаъолу созандаи ҷамеаро ташкил медиҳанд. «Онҳоро хуб тарбия кардан ва ба роҳи дурусти зиндагӣ ҳидоят намудан, вазифаи муқаддаси ҳамаи аъзоёни ҷомеа, баҳусус падару модарон, омӯзгорон ва ҳар як фарди равшандил аст. «Наврасону ҷавонон созандагони Ватан, бунёдкори сулҳу ваҳдат, такаюғи бозътимоди давлати соҳибистиклол мебошанд»- қайд менамоянд Пешвои миллат. Президенти кишвар, муҳтарам Эмомалӣ Раҳмон мақоми муҳимми ҷавононро дар амалӣ намудани нақшаву барномаҳои стратегии рушди ҷомеа маҳсус таъкид намуда, қайд мекунад, ки «имрӯзҳо дар тамоми соҳаҳои иқтисодӣ миллии мамлакат ҷавонони бонангу номус содиқона қору фаъолият доранд ва дар рушди иқтисодиёти миллии саҳми арзандаи худро мегузоранд».

Дар сиёсати худ Асосгузори сулҳу ваҳдати миллии, Пешвои миллат, Президенти Ҷумҳурии Тоҷикистон муҳтарам Эмомалӣ Раҳмон афзалияти бештарро ба рушди соҳаи маориф ва тарбияи ҷавонон равона менамояд. «Ҷавонон ояндаи Тоҷикистонанд»- доимо дар баромадҳои худ таъкид менамояд ӯ. Аз ин рӯ, ҷавонону наврасони мамлакатро мебарояд ба он водор кард, ки ба дарки амиқи ин сиёсати пешгирифтаи Пешвои миллат тавачҷӯҳи авалиндарача зоҳир намоянд, масъулият нишон дода,

ташаббус ва нерӯи созандаи худро беш аз беш ба манфиати рушди миллат ва давлат равона созанд, кӯшиш ба харҷ диҳанд, то ки дар ҷомеа сазовори мавқеи арзанда бошанд, Нерӯи эҷодиву илмӣ ва тафаккури созандаву бунёдкоронаи худро дар рӯҳияи ватанпарастиву хизмат ба миллати хеш пайваста густариш диҳанд.

Ватандӯстӣ – ин муҳаббат ба Ватан, садоқат ба арзишҳои маънавий, таърихи миллӣ ва фарҳангӣ, дарки амиқи манфиатҳои давлати тоҷикон, ҳисси масъулияти шахсӣ барои мустақкам ва таъмини истиқлолият ва тамомияти арзии он мебошад.

### **АДАБИЁТ**

1. Давлатшоев, И. Тарбияи маънавии мактабиён дар шароити кунунӣ. Душанбе: Мавлавӣ, 2007. – 252 с.
2. Концепсияи миллии тарбия. Душанбе- 2006.
3. Лутфуллозода, М. Бобизода, Ғ. Андешаҳо перомуни салоҳиятҳо ва ташаккули онҳо. – Душанбе, 2017. 85 с.
4. Лутфуллоев, М. Истиқлолияти Тоҷикистон ва маорифи навин, «Саҳбо» Душанбе – 2006.
5. Лутфуллоев, М. Қуръон ва тарбия. Душанбе – 2021. 198 с
6. Лутфуллоев, М., Шарифов, Ғ. Маърифат – асоси рушди ҷамъият: раҳнамои омӯзгор. – Душанбе: Саҳбо, 2004. – 64 с.
7. Туронов, С. Тарбияи экологӣ ва ватанпарварии хонандагон. / Илм ва инноватсия, №1. 2013 (3) – 42– 46.
8. Ҳамидов, И. Нерӯи ояндасози миллат. - Душанбе: ”Ирфон”, 2011. – 140 с.
9. Ҷавонон - пайравони Эмомалӣ Раҳмон. Душанбе: “Эр-Граф”, 2017. – 460 с.

## **САМАРАНОКИИ ТАЪЛИМИ ФОСИЛАВӢ ВА ТАШКИЛИ РАВАНДИ МОДУЛҲО ДАР НИЗОМИ КРЕДИТӢ**

**ШАРИПОВА Фотима Абдуфаттоевна** – омӯзгори калони кафедраи *Методикаи таълими математика ва технологияи информатсионии МДТ Донишгоҳи Давлатии Хуҷанд ба номи академик Бобоҷон Ғафуров, ш. Хуҷанд, гузаргоҳи Мавлонбеков 1, тел.:* +(992) 92 766 81 94

Хусусияти муҳимми ин мақола аз он иборат аст, ки дар ҷараёни таҳсил донишҷӯ ҳамчун "объект"-и омӯзиш қарор мегирад.

Мувофиқи низомномаи таҳсилоти фосилавӣ, фаъолияти мустақилонаи маърифатии донишҷӯ дар маркази раванди таълим қарор дорад. Низоми таҳсилоти фосилавӣ донишҷӯро ҳамчун субъекти омӯзиш қарор дода, раванди таълим на танҳо барои интиқоли дониш, балки ба рушди қобилияти маърифатӣ равона карда шудааст.

Омили асосӣ дар ташкили низоми таълими кредитии таълимӣ ин аст, ки муаллим дар айни замон донишҷӯёнро дар муайян кардани ҳадафҳои оянда ва дарёфти роҳи беҳтарини ҳалли онро маслиҳат медиҳад.

Дар натиҷаи ин созмон раванди омӯзиш, муносибати ҷустуҷӯӣ бо усули таҳлили донишҳои назариявӣ (муҳими) ва ба даст овардани дониши огоҳона сурат мегирад. Ҳамаи ин афзоиши фардии шахсии фаъоли на танҳо донишҷӯён, балки ҳуди ҳуди муаллимон мебошад.

**Вожаҳои асосӣ:** таълими фосилавӣ, рейтинг, технология, интернет, кредит, модул, дониш, имтиҳон, имтиҳони ниҳой, озмоишҳо, семинарҳо, ташкили низоми кредитӣ.

## **ЭФФЕКТИВНОСТЬ ДИСТАНЦИОННОГО ОБУЧЕНИЯ И ОРГАНИЗАЦИЯ МОДУЛЬНОГО ПРОЦЕССА В КРЕДИТНОЙ СИСТЕМЕ**

**ШАРИПОВА Фотима Абдуфаттоевна** – старший преподаватель кафедры *Методика преподавания математики и информационной технологии математический факультет ХГУ им. академика Бободжона Гафурова, г. Худжанд, проезд Мавлонбеков, 1, тел.:* +(992) 92 766 81 94

Важной особенностью данной статьи является то, что в учебной деятельности студент выступает как «объектом» обучения.

Согласно регламенту дистанционного обучения, самостоятельная познавательная деятельность студента находится в центре учебного процесса. Система дистанционного образования ставит студента в качестве субъекта обучения, и процесс обучения ориентирован не только на передачу знаний, но и на развитие когнитивных способностей.

Ключевым фактором при создании кредитной системы обучения является то, что преподаватель в настоящее время консультирует студентов по поводу постановки будущих целей и поиска наилучшего решения.

В результате организация организует учебный процесс через анализ теоретических (важных) знаний и получение осознанных знаний. Все это указывает на личностный рост человека, не только студентов, но и самих преподавателей.

**Ключевые слова:** дистанционное обучение, рейтинг, технология, интернет, кредит, модуль, знания, аттестация, итоговая аттестация, тесты, семинары, кредитная система.

## EFFICIENCY OF DISTANCE LEARNING AND ORGANIZATION OF MODULE PROCESS IN CREDIT SYSTEM

**SHARIPOVA Fotima Abdufattoevna** – Senior Lecturer of teaching methods of mathematics and information technologies department, Khujand State University named after Academician Bobodjon Gafurov, Khujand, Mavlonbekov passage 1, **Phone:** +(992) 92 766 81 94

An important feature of this article is that in the process of learning the student becomes the "object" of study.

According to the distance learning regulations, the student's independent cognitive activity is at the center of the educational process. The distance education system places the student as a subject of learning, and the learning process is focused not only on the transfer of knowledge, but also on the development of cognitive abilities.

A key factor in creating a credit education system is that the teacher is currently advising students on setting future goals and finding the best solution.

As a result, the organization conducts the educational process, a search approach through the analysis of theoretical (important) knowledge and the acquisition of conscious knowledge. All this is the personal growth of an active person, not only students, but also the teachers themselves.

**Key words:** distance learning, rating, technology, internet, credit, module, knowledge, education system, certification, final certification, tests, seminars, coursework and diplom works, credit education system.

Пайдоиш ва рушди таҳсилоти фосолавӣ инъикоси тағйирёбии низоми таҳсилоти муосир мебошад ва аз омилҳои иҷтимоӣ ва иқтисодӣ вобаста аст. Аз як тараф, чомеа ба шахсиятҳои эҷодкор, касбӣ ва аз ҷиҳати маънавӣ мукамал ва мустақил, аз тарафи дигар, омилҳои ҳудудӣ, иқтисодӣ ва фарҳангӣ эҳтиҷ дорад.

Дар айни замон, рушди нақши дониш ва зарурияти коркарди ҳаҷман калони иттилооти нав тартиби иҷтимоӣ чомеаро барои тайёр намудани мутахассисонро, ки дорои маҳорати кори мустақилона дар ҷустуҷӯ, коркард, табдил, интиқол, истифода ва нигоҳдории иттилооти гирифташударо дошта бошанд, то рафт афзоиш меёбад. Таълими фосолавӣ (ТФ) яке аз роҳҳои умедбахши баланд бардоштани самаранокии таълим мебошад. Истифодаи технологияҳои таълими фосолавӣ барои ноил шудан ба ҳадафҳои зерин равона карда шудааст:

- омодагии касбӣ ва бозомӯзии кадрҳо;
- омодагӣ ба супоридани имтиҳонҳо ҳамчун донишҷӯёни хориҷӣ;
- омодагӣ ба дохилшавӣ ба муассисаҳои таълимӣ;

- омӯзиши амиқи як фанни мушаххас;

- пешниҳоди хидматҳои таълимӣ барои донишҷӯёне, ки бо сабабҳои гуногун дар муассисаи таълимӣ таҳсил карда наметавонанд.

Таълими фосилавӣ усули муосири таълим буда, ба шахс имкон медиҳад, ки ғоибона маълумот гирад. Таълими фосилавӣ идомаи мантиқии таҷрибаи таълими ғоибона ба алоқаи шахсии байни муаллим ва донишҷӯ мебошад.

Методҳои омӯзиши фосилавӣ ҳам усулҳои анъанавии муоширати муаллим ва донишҷӯёно дар маърузаҳо ва семинарҳо дар синф, инчунин робитаҳои синхронӣ ва асинхронӣ бо истифода аз Интернет муттаҳид мекунад.

Муваффақияти таълими фосилавӣ бештар аз ташкили маводи таълимӣ вобаста аст. Дар баробари маводҳои таълимии анъанавӣ, таълими фосилавӣ мавҷудияти нусхаи электронии курсро пешбинӣ мекунад. Яке аз омилҳои маҳдудкунандаи рушди таълими фосилавӣ дар донишгоҳ тайёрии ноқофии омӯзгорон дар сохтани ҳуҷҷатҳои электронӣ барои таълими фосилавӣ мебошад.

Самаранокии таълими фосилавӣ аз ҳамкориҳои муаллим ва донишҷӯ, технологияҳои педагогии истифодашуда, самаранокии алоқа дар воситаҳои таҳияшудаи таълим ва усулҳои расонидани он вобаста аст. Муваффақияти таълими фосилавӣ-ро технологияи педагогӣ муайян мекунад, ки асоси онро муносибати муназзам ба соҳти раванди таълим ташкил медиҳад.

Омӯзгори ва донишҷӯ субъектҳои фаъолияти маърифатӣ мебошанд. Худи мафҳуми "донишҷӯ" дар таълими фосилавӣ якранг аст - он метавонад мактабхон, донишҷӯи донишгоҳ, шахси дорой маълумоти олии бошад, ки мехоҳад маълумоти дуввуми олии гирад, дубора обрӯ гирад ва пиронсоле, ки мувофиқи талабот ба шароит, қарор кард, ки бо худомӯзӣ машғул шавад ё дар қори курсҳои такмили ихтисос ширкат варзад.

Тайёрии муаллим ба қор дар низоми таълими фосилавӣ дар низоми кредитӣ аз таълими анъанавӣ ба қулӣ фарқ мекунад. Омӯзгор ҳангоми қор дар низоми таълими фосилавӣ бояд маҳорати эҷодқорӣ дошта бошад. Ин қобилият бо мавҷудияти гурӯҳи маҳсули сифатҳо дар инсон муайян карда мешавад, аз ҷумла: илҳомбахшӣ, асолат, пешгӯишавандагӣ, танқид, тамоюли шубҳаи эҷодӣ, ҳисси эҳсосӣ, ҳамдардӣ ва ғ. Тағирёбии ин сифатҳо дар раванди телекоммуникатсия нақши охиранро дар рушди эҷодиёти инсон муайян мекунад.

Ҳадафи асосии қори омӯзгор оид ба рушди курси таълими фосилавӣ дар низоми кредитӣ тарҷумаи курсҳои қаблан таҳияшуда ба шакли муҳити иттилоотӣ ва таълимӣ мебошад.

Омӯзгор таҳлили дидактикии маводҳои омӯзиширо анҷом дода, синтези сохтори маводҳои таълимии маҷмааи таълимию методиро оид ба мавзӯ мегузаронад; усулҳо ва шаклҳои таълими истифодашавандаро муайян мекунад; механизмҳои бозгашти таҷрибаомӯзон ва усулҳои баҳодихии омӯзиши онҳоро таҳия менамояд; мувофиқи низоми методие, ки дар маводи таълимӣ интихоб шудааст, мундариҷаи захираҳои курсро таҳия ва пур мекунад; ба муаллифони воситаҳои ахбори омма ёрии методӣ мерасонад; апробация, баҳодихии фаъолият ва таҳрири рушдро мегузаронад.

Омӯзгор сабти номи донишҷӯёно дар вебсайти таълими фосилавии муассисаи таълимӣ ташкил ва ба роҳ монда, донишҷӯёно бо қоидаҳои курси таълими фосилавӣ шинос менамояд; захираҳои курсро барои истифодаи донишҷӯён танзим мекунад, байни иштирокчиёни курс пурсишҳо, форумҳо, сӯҳбат ва почтаи электрониро ташкил мекунад, сифати дониш, малака ва салоҳиятҳоро назорат мекунад. Ҳамзамон қори донишҷӯёно баҳо медиҳад ва натиҷаҳоро ҳисобот медиҳад, почтаро месанҷад ва дар мубодилаи паёмҳои фармоиши машваратӣ дар сӯҳбат иштирок мекунад, ба қори гурӯҳҳои донишҷӯёне, ки дар лоиҳаҳо қор мекунанд, назорат мекунад, натиҷаҳои омӯзишро таҳлил мекунад ва мувофиқан мундариҷаи захираҳои курсро таҳрир мекунад.

Омӯзгоре, ки мутахассисонро бо истифода аз системаи таълими фосилавӣ омода мекунад, таҳассуси худро дар сайтҳои таҳсилоти фосилавӣ такмил медиҳад, дар форумҳо, чатҳо ва видеоконфронсҳо оид ба мушкилоти таълими фосилавӣ иштирок мекунад .

Таҳсили фосилавӣ дар доираи таълими блок-модулӣ сурат мегирад. Дастгирии дурдасти интизоми таълимӣ вазифаҳои зеринро фароҳам меорад:

- дастгирии инструменталии равандҳои идоракунии кори мустақилонаи донишҷӯён;
- таъмин намудани донишҷӯён бо маводи таълимӣ ва методӣ;
- дастгирии таълими фосилавии воқеӣ;
- таъмини санҷиши фосилавӣ;
- ба назар гирифтани натиҷаҳои кори мустақилонаи донишҷӯён ва магистрҳои хангоми супоридани тестҳо ва имтиҳонҳо;
- таҳия ва коркарди маълумоти омӯри дар бораи натиҷаҳои таълим, сифати маводи таълимӣ ва воситаҳои таълимӣ.

Мафҳуми омӯзиши модулӣ дар ин раванди таълими фосилавӣ он аст, ки муҳтавои омӯзишӣ ба модулҳои ташкилӣ ва методологии сохторбандишуда, мазмун ва миқёси он метавонад вобаста ба ҳадафҳои ҳолис, фарқият ва сатҳи фарқияти донишҷӯён фарқ кунад. Компонентҳои модулҳо бояд дараҷаи зарурии тағйирёбанда ва озодӣ дар интихоби ва ба итмом расонидани маводи таълимии махсуси омӯзишӣ (ва худмаблағгузорӣ) -и гурӯҳи муайяни донишҷӯён ва иҷрои мақсадҳои махсуси проективӣ ва касбӣ бошанд.

Сохтори тавсияшудаи барномаи таълимии компонентӣ ду ҷузъи ҳамгироӣ дорад: қобилияти ташкилдиҳӣ ва интихоби модулӣ.

Модул як тамоюли пурраи мавзӯро фароҳам меорад ва ба мо имконият медиҳад, ки қобилиятҳои муайяне, ки донишҷӯ бояд баъди ба анҷом расидани ин модул нишон дода тавонад.

Арзёбии натиҷаҳои таълимӣ бо истифода аз системаи рейтингӣ баҳогузорӣ карда мешавад. Ин система ба мо имкон медиҳад, ки самарабахшии меҳнати донишҷӯро дар ҷараёни омӯзиши курсҳо бинем ва арзёбӣ кунем.

Системаи рейтингӣ балли амнияти пурраи раванди таълимро бо маводи таълимӣ фаро мегирад.

Аз ҷумла, барои ҳар як самт (ихтисос) дар факултет бояд омода шавад:

- барномаҳои омӯзишӣ барои ҳар як интизорӣ бо нишон додани унсурҳои сохторӣ ва хароҷоти меҳнатӣ дар воҳиди кредитӣ;
- матнҳои лексияҳо (аз ҷумла дар шакли электронӣ), барнома ва нақшаҳои семинарҳо, дастурҳо;
- маводҳои барои фаъолияти мустақилонаи донишҷӯён: маҷмӯи матнҳои ҳонагӣ, маводҳои электронии таълимӣ дар китобхонаи электронии донишгоҳ;
- иттилоот ва захираҳои библиографӣ ва ғ.

Системаи умедбахши таҳсилот на танҳо қобилияти донишомӯзро бо дониш мусаллаҳ карданро дошта бошад, балки инчунин ба туфайли мунтазам ва зуд такмил ёфтани дониш дар давраи мо, талабот ба азхудкунии дониши мустақилона ба таври мунтазам, маҳорат ва малакаи худомӯзӣ, инчунин фаъолияти мустақилона ва эҷодӣ дар тӯли тамоми ҳаёти фаъоли инсон бояд қодир бошад. Технологияи таълими фосилавӣ яке аз пешрафтатарин системаҳои самаранок ва умедбахш барои тайёр кардани мутахассисон аст, ки дар охири асри XX оғоз ёфта, ба асри XXI дохил шуд. Имрӯз асоси раванди омӯзгорӣ дар мактабҳои олии ташаккули ниёз ба худомӯзӣ тавассути таълими методикаи кори мустақилона дар муҳити иттилоотӣ ва таълимӣ ва афзоиши ҳиссаи он дар раванди таълим мебошад.

## АДАБИЁТ

1. М. А. Абрамова. Таҳсилоти фосилавӣ ҳамчун нишондиҳандаи рушди фарҳанг дар соҳаи маориф // Интернет маҷаллаи "Eidos". - 2000. - 25 апрел.
2. А. П. Ефремов, А.Н. Чистохвалов. Кредиты и учебный процесс, М.: - Изд-во РУДН, 2003- 31с
3. Европейская система кредитных баллов в российских вузах. // 2003. - № 4 . с. 14-15.

4. Двухступенчатая система подготовки специалистов / / Д. Пузанков, И. Федоров, В. Шадриков // Высшее образование в России. – 2004. – № 2. – С. 3 – 11.
5. Мартыненко, О.О. Внедрение кредитной системы в Российском вузе, Владивосток: Изд-во ВГУЭС, 2005-70с
6. Научно – методические аспекты реализации кредитной технологии в системе высшего профессионального образования. Ч.1. – Алматы: Казахский университет, 2003,- 1350 с.
7. А. Д. Хуторская. Функции эволюции таълими фосолавӣ // Интернет маҷаллаи Eidos. - 2005. - 11 феврал
8. Системаи таълими фосолавӣ "Прометей": <http://www.prometeus.ru>.

### ЗНАЧЕНИЕ СКАЗОК В ФОРМИРОВАНИИ ЛИЧНОСТНЫХ КАЧЕСТВ ДЕТЕЙ МЛАДШЕГО ШКОЛЬНОГО ВОЗРАСТА

**ХУСАЙНОВ Файзали Рахмонович** – докторант кафедры психологии Таджикского национального университета, ассистент кафедры педагогики, психологии и развития человеческого потенциала факультета Педагогики и психологии Дангаринского государственного университета, г. Дангара, ул. Советская, 30, **E-mail:** [faizali0102@mail.ru](mailto:faizali0102@mail.ru), **тел.:** +(992)985709451

**ШАМСОВ Умарали Хафизхонович** - магистрант 2 - го курса Дангаринского государственного университета, г. Дангара, ул. Советская, 30, **E-mail:** [umarali\\_shamsov@mail.ru](mailto:umarali_shamsov@mail.ru), **тел.:** +(992)917179484

Сказка – весомая составляющая духовной культуры человечества. Она представляет собой возникший из народного творчества повествовательный литературный жанр, отличительной характеристикой которого является ориентированность на вымысел, многозначность и определённый сюжетный сценарий. Сказка имеет не только развлекательную, но и дидактическую функцию, что сделало её одним из самых востребованных средств народной педагогики.

Жанровые разновидности сказки представлены такими формами как сказки о животных, волшебные сказки, новеллистические сказки, легендарные сказки, сказки-пародии, детские сказки.

Среди разнообразных средств народной педагогики ключевую позицию занимает сказка, способная благодаря своей ненавязчивой и увлекательной формой, сказка доносит до подрастающего поколения знания о мире и морально-нравственные ценности. Воспитательную ценность сказки всегда высоко оценивали не только родители, но и передовые педагоги разных периодов, поскольку сказка способствует становлению разных личностных аспектов, в ней учтены психологические особенности детей, особые законы детской логики и восприятия, что позволяет её использовать не только для нравственного, но и умственного, трудового, физического, эстетического, правового, экономического и других видов воспитания.

**Ключевые слова:** культура, жанр, сюжет, сценарий, педагогика, волшебные сказки, новеллистические сказки, легендарные сказки, детские сказки, знания, ценность, восприятие, логика, воспитание.

### АҲАМИЯТИ АФСОНАҲО БАРОИ ТАШАККУЛИ СИФАТҲОИ ШАХСИИ КЌДАКОНИ СИННИ ХУРДИ МАКТАБӢ

**ХУСАЙНОВ Файзали Рахмонович** – докторанти кафедраи психологияи Донишгоҳи миллии Тоҷикистон, омӯзгори факултети педагогика-психология ва рушди нерӯи инсонии Донишгоҳи давлатии Дангара, ш. Дангара, кӯчаи Советӣ, 30, **E-mail:** [faizali0102@mail.ru](mailto:faizali0102@mail.ru), **тел.:** +(992)985709451

**ШАМСОВ Умаралӣ Ҳафизхонович** – магистри соли 2-юми Донишгоҳи давлатии Дангара, иш. Дангара, кӯчаи Советӣ, 30, **E-mail:** [umarali\\_shamsov@mail.ru](mailto:umarali_shamsov@mail.ru), **тел.:** +(992)917179484

Афсона чузъи муҳими фарҳанги маънавии инсоният мебошад. Ин як жанри бадеӣ буда, аз санъати халқӣ пайдо шудааст, ки хусусияти фарқкунандаи он дар тахайюлотӣ будани он аст. Афсона на танҳо вазифаи фароғатӣ, балки вазифаи дидактикӣ низ дорад, ки онро ба яке аз маъмултарин васоити педагогикаи халқ табдил додааст.

Навъҳои жанрии афсонаҳо бо чунин шакл: аз қабилӣ афсонаҳо дар бораи ҳайвонот, афсонаҳо, афсонаҳои ҳикоягӣ, афсонаҳои достонӣ, пародияҳо, афсонаҳои кӯдакона муаррифӣ мешаванд.

Дар байни воситаҳои гуногуни педагогикаи халқӣ мавқеи асосиро афсонаҳо ишғол мекунанд, ки ба туфайли беназирии худ ва шавқовариаш қодир аст ба наслҳои наврас дар бораи ҳаёти ҷаҳонӣ ва арзишҳои ахлоқӣ маълумот диҳад. Аҳамияти тарбиявии афсонаҳо на танҳо волидон, балки муаллимони пеш қадами давру замони гуногун ҳамеша тараннум мекарданд, зеро афсона дар ташаккули ҷанбаҳои гуногуни шахсӣ мусоидат мекунад. Хусусиятҳои психологӣ кӯдакон, қонунҳои махсуси мантиқӣ ва дарки кӯдакон имкон медиҳанд, ки он на танҳо барои рушди ахлоқ, балки рушди ақлонӣ, меҳнатӣ, ҷисмонӣ, эстетикӣ, ҳуқуқӣ, иқтисодӣ ва дигар намудҳои таълим истифода шавад.

*Вожаҳои асосӣ: фарҳанг, жанр, сюжет, сценария, педагогика, афсонаҳои сеҳрнок, афсонаҳои ҳикоягӣ, афсонаҳои достонӣ, афсонаҳои кӯдакона, дониш, арзиш, идрок, мантиқ, тарбия.*

## THE IMPORTANCE OF FAIRY TALES FOR THE FORMATION OF PERSONAL QUALITIES OF CHILDREN OF YOUNG SCHOOL AGE

**HUSAYNOV Faizali Rakhmonovich** - doctoral student of the Department of Psychology of TNU, assistant of the Department of Pedagogy, Psychology and Human Development of the Faculty of Pedagogy and Psychology, Dangara State University, Dangara, Soviet st., 30, **E-mail:** [faizali0102@mail.ru](mailto:faizali0102@mail.ru), **mob.:** +(992)985709451

**SHAMSOV Umarali Hafizkhonovich** – 2<sup>nd</sup> year undergraduate student of Dangara State University, Dangara, Soviet st., 30, **E-mail:** [umarali\\_shamsov@mail.ru](mailto:umarali_shamsov@mail.ru), **mob.:** +(992)917179484

A fairy tale is a significant component of the spiritual culture of mankind. It is a narrative literary genre that emerged from folk art, the distinctive characteristic of which is its focus on fiction, ambiguity and certainty of the plot scenario. The fairy tale has not only an entertaining, but also a didactic function, which made it one of the most popular means of folk pedagogy.

Genre varieties of fairy tales are represented by such forms as animal tales, fairy tales, short story tales, legendary tales, parody tales, children's tales.

Among the various means of folk pedagogy, a fairy tale occupies a key position, which, thanks to its unobtrusive and fascinating form, is capable of delivering knowledge about the world and moral values to the younger generation. The educational value of a fairy tale has always been highly appreciated not only by parents, but also by advanced teachers of different periods, since a fairy tale contributes to the formation of various personal aspects, it takes into account the psychological characteristics of children, the special laws of children's logic and perception, which allows it to be used not only for moral, but also mental, labor, physical, aesthetic, legal, economic and other types of education.

**Key words:** culture, genre, plot, script, pedagogy, fairy tales, novelistic tales, legendary tales, children's tales, knowledge, value, perception, logic, education.



С самой древности человечества была заинтересована в передаче из поколения в поколение накопленного опыта. Ребёнок овладевал знаниями, умениями и навыками в процессе совместной деятельности о взрослыми через подражание, первейшую форму обучения и воспитания. Подрастающее поколение получало не только базовый опыт удовлетворения первичных потребностей, но и более сложный социальный опыт – умения взаимодействия человека с человеком. Весь передаваемый опыт фиксировался, закреплялся, развивался в символах и знаках – творчестве. Ребенок, воспринимая опыт своих родителей, опыт своих предков, использовал его в течение жизни, но при этом добавлял в него нечто новое, индивидуально приобретённое. Опыт передавался из поколений в поколения – так формировалась народная культура. С её становлением и развитием появляются правила, нормы, принципы воспитательного воздействия, которые менялись, совершенствовались с течением времени. Так складывалась народная педагогика [4]. Она представляет собой культуру воспитания и включает несколько компонентов: совокупность системы знаний об идеале человека как цели воспитания; совокупность идей, позволяющих осуществлять обучение и воспитание детей; средства и факторы обучения и воспитания, включающие все элементы народных культур [10, с. 320-321]. Народная педагогика создала целостную систему обучения и воспитания с учетом специфических особенностей наций, этносов, народностей, регионов. К.Д. Ушинский высоко оценивал роль народного воспитания: «Народ имеет свою особую характеристическую систему воспитания... Только народное воспитание является живым органом в историческом процессе народного развития» [17, с. 240-255].

Основой народной педагогики является народное творчество – художественное, народное искусство, фольклор, творческая деятельность народа, а также создаваемые народом и живущие в обществе поэзия, музыка, театр, танцы, архитектура, изобразительное искусство. Народное творчество сложилось в ходе общественной трудовой практики, в нем воплощены воззрения, идеалы и стремления народа, мысли, чувства, мечты и фантазии [4].

К словесным произведениям народного творчества относят следующие: – поэзия пестования (колыбельные песни, пестушки и потешки);

- песенно-игровой фольклор (детские игры типа «Идет коза рогатая», «Кошкин дом»);

- собственно детский фольклор – скороговорки, загадки, заклички, приговорки, дразнилки;

- сказки [7, с. 5-8].

В современной педагогике под воспитанием подразумевают целенаправленный и организованный процесс воспитания личности. При этом термин воспитание может иметь широкое и узкое значение. В широком понимании воспитание – это передача от старших поколений к младшим известных знаний, способов мышления, нравственных, этических и правовых норм. В узком смысле воспитание – это направленное воздействие на человека со стороны общественных институтов с целью формирования у него определённых знаний, взглядов и убеждений, нравственных ценностей, политической ориентации, подготовки к жизни [14, с. 576].

Виды воспитания классифицируются по разным критериям. Наиболее обобщенная классификация на основе целей и содержания включает в себя умственное, нравственное, трудовое, физическое и эстетическое воспитание [2, с. 304]. В зависимости от различных направлений воспитательной работы в образовательных учреждениях могут также выделять гражданское, политическое, интернациональное, эстетическое, правовое, экологическое, экономическое воспитание [9, с. 119].

Охарактеризуем основные виды воспитания.

Умственное воспитание ориентировано на развитие интеллектуальных способностей человека, интереса к познанию окружающего мира и себя и предполагает следующее развитие основных психических процессов (силы воли, памяти и мышления), формирование культуры учебного и интеллектуального труда, стимулирование интереса к работе с книгой и новыми информационными технологиями, а также развитие таких личностных качеств как самостоятельность, широта кругозора, способности к творчеству.

Нравственное воспитание основывается на этике, основных постулатах

нравственного поведения. Нравственное воспитание подразумевает формирование отношений к Родине, общественной системе и государству, к людям, к труду, к самому себе на уровне общечеловеческих норм гуманистической морали, культуры общения, ментальность мышления способности к их совершенствованию и умений поступать с учетом общественных требований и норм, прочной системы привычного повседневного морального поведения.

Трудовое воспитание направлено на развитие и подготовку, добросовестного, ответственного и творческого отношения к разным видам трудовой деятельности, а также накопление профессионального опыта как условия выполнения важнейшей обязанности человека.

Физическое воспитание представляет собой систему совершенствования человека, направленная на физическое развитие, укрепление здоровья, обеспечение высокой работоспособностью и выработку потребности в постоянном физическом самосовершенствовании.

Целью эстетического воспитания является формирования у подрастающего поколения потребности в высоких культурных и духовных ценностях и в их дальнейшем обогащении, развитие творческих способностей.

Гражданское воспитание предполагает формирование у человека ответственного отношения к семье, к другим людям, к своему народу и Отечеству.

Сказки, как хранилища морально-нравственных законов жизни, принципов, норм, идеалов, играют особую роль в процессе воспитания и развития ребёнка.

Многие русские писатели и передовые педагоги были высокого мнения о воспитательном и образовательном потенциале народных сказок. Так, известный русский критик и писатель В.Г. Белинский ценил в сказках их народность, их национальный характер, считая, что в сказке за фантазией и вымыслом стоит реальная жизнь, действительные социальные отношения людей [1, с. 107]. А Н.А. Добролюбов считал сказки произведениями, в которых народ показывал свое отношение к жизни, к тем или иным событиям. По его мнению, сказки и предания отражают взгляды народа и его психологию – «По преданиям народным могла обрисоваться перед нами живая физиономия народа, сохранившего эти предания» [4]. А.Н. Толстой писал: «Сказка – великая духовная культура народа, которую мы собираем по крохам, и через сказку раскрывается перед нами тысячелетняя история народа» [12, с. №5].

Великие русские педагоги указывали на необходимость активного использования сказок в педагогической работе с детьми. К.Д.Ушинский, восторгаясь сказками как «первыми блестящими попытками народной педагогики», писал, что «никто не в состоянии состязаться с педагогическим гением народа» [17, с. 240-255]. Широко использовал сказки в учебно-воспитательной деятельности и В.А. Сухомлинский [16, с. 223-227].

Современные педагоги и психологи также высоко оценивают воспитательный и развивающий потенциал сказок. И.В. Винокурова, изучавшая использование сказки у младших школьников, отмечает, что сама форма повествования, принятая в сказке привлекает детей. Чёткое распределение колоритных ролей на добрых, объективных, достойных уважение и на злых, жадных, завистливых помогают детям определиться со своими симпатиями и антипатиями по отношению к персонажам сказок, встать на сторону притесняемых, несчастных, высказать готовность прийти им на выручку [3, с. 200-206].

По мнению Е.В. Кулаковой, главная педагогическая ценность сказки состоит в том, что в ней всегда побеждает справедливость: простые бедные люди выходят из беды, а злые гибнут, то есть, зло наказано, добро восторжествовало [11, с. 96]. Об этом же говорят Г.И. Батурина и Т.Ф. Кузина.

Лобанова И.В. и Ганина Т.В. отмечают, что сказки интересны и понятны детям, их сюжет и поступки сказочных героев заставляют ребенка думать, рассуждать, они помогают ему разобраться в своих собственных поступках, учат жизненной мудрости.

Важным представляется и то, что все знания, получаемые детьми из сказок, предлагаются им в художественной форме, воплощены в образах и сюжетах. Любое нравоучение достигается здесь не назойливой морализацией, а ненавязчиво, как бы само собой. Почти во всех детских сказках скрыта назидательность, любое нравоучение достигается здесь не назойливой морализацией, а ненавязчиво, как бы само собой [7, с.

5-6].

Изучая роль сказок в развитии детей, исследователи отмечают, что сказка способствует становлению разных личностных аспектов, поскольку в ней учтены психологические особенности детей, особые законы детской логики и восприятия. Так, во многих сказках, наблюдается цепочка повторов, наращивание цепочки повторяющихся слов, сцен, диалогов, что облегчает запоминание предлагаемой информации [7, с. 5-6].

Опираясь на исследования различных учёных [8, с. 115-118] мы можем установить каким образом сказки реализуют отдельные виды воспитания и к каким психологическим новообразованиям личности младшего школьника они могут способствовать.

Традиционно принято считать, что сказки способствуют нравственному воспитанию, что особенно важно на начальном этапе обучения, так как именно в начальной школе формируются основные нравственные понятия и навыки поведения, необходимые для полноценной социализации ребёнка в обществе. Как отмечает Г.М. Синдикова, «...особенно остро проблема формирования духовной личности школьников стоит в области начального образования, где закладываются основы духовности» [15, с.345].

Также часто сказки называют источником этического воспитания. Действительно, сказки помогают формировать нормы поведения в обществе, обучают культуре общения с людьми, вежливости [Лобанова, Ганина 2014]. Они показывают различные конфликтные ситуации и предлагают способы их решения, указывают на последствия отдельных попыток решения конфликтов [13, с. 240].

Однако сказки способны развивать и другие стороны личности учащегося.

Так, сказки расширяют кругозор читателей, знакомя их особенностями быта и жизни крестьянской семьи [11, с. 92-96]. отдельными деталями народных обычаев и традиций и даже с бытовыми мелочами.

Сказка может стать стимулом для расширения знаний по теме, если к ней будут привлекаться дополнительные знания, которые, не нарушая общего замысла сказки, повышают ее обучающий потенциал (привлечение в сказку загадок, пословиц [8, с. 115-118])

Сказка является средством гендерного воспитания, она вводит ребенка в мир социальных взаимоотношений, знакомит с образцами мужского и женского поведения, социально ценными мужскими и женскими качествами. Такие сказки как «Репка», «Курочка-Ряба», «Колобок», «Гуси-лебеди» дают представление о половозрастных семейных ролях (родители, бабушки, дедушки, дети, внуки), показывают важность семьи в жизни человека, знакомят с семейными функциями, взаимоотношениями. Волшебные сказки позволяют формировать у детей представления о качествах мужественности, женственности. Герои сказок обладают лучшими мужскими и женскими качествами. В сказках в художественных образах «доброего молодца» и «красной девицы» отражены народные представления об идеальных мужских и женских образах. «Добрый молодец» – сильный, смелый, отважный защитник родины и народа, храбрый воин, борец со злом. [5, с. 176].

Сказки помогают воспитывать любовь к Родине, к своему народу.

Сказки способны прививать детям любовь к окружающей природе, представляя мир как живой, который в любой момент может заговорить с нами [6, с.310].

## ЛИТЕРАТУРА

1. Белинский, В.Г. Полное собрание сочинений / В.Г. Белинский. – М.: Просвещение, 2012. – 107 с.
2. Бордовская, Н.В. Педагогика / Н.В. Бордовская, А.А. Реан. – СПб: Издательство «Питер», 2012. – 304 с.
3. Винокурова, И.В. Использование сказки как приёма в воспитании и развитии личности ребёнка / И.В. Винокурова // Психология и педагогика: методика и проблемы практического применения. – 2016. – № 48. – С. 200-206.
4. Волков, Г.Н. Этнопедагогика / Г.Н.Волков. [Электронный ресурс]. – Режим доступа: – <http://gov.cap.ru/home/79/portrait/mold/citsal/obrazov/etnoped/1soderg.htm>.

5. Градусова, Л. В. Гендерная педагогика / Л. В. Градусова. – М.: Флинта : Наука, 2012. – 176 с.
6. Зинкевич-Евстигнеева, Т.Д. Практикум по сказкотерапии / Т.Д. Зинкевич-Евстигнеева. – СПб, «Речь», 2012. – 310 с.
7. Калугин, В. Народная педагогика // Жили-были...: Произведения русского устного народного творчества для детей / Сост., предисл. и коммент. В. И. Калугина. – М.: Мол. гвардия, 2012. – С.5-8.
8. Киракосян, К.Э. Традиционное использование русской народной сказки в воспитании детей /К.Э. Киракосян, Т.М. Савенко // Теория и практика образования в современном мире: материалы VI Междунар. науч. конф. (г. Санкт-Петербург, Декабрь 2014 г.). – Санкт-Петербург: Сатис, 2014. – С. 115-118.
9. Колесов, В.И. Основы педагогики. Учебное пособие / В. И. Колесов. – СПб.: 7 СТУДИЯ РИК, 2014. – 119 с.
10. Крестовский, А. В. Роль народной сказки в воспитании духовно-нравственных качеств младших школьников / А.В. Крестовский // Сибирский педагогический журнал. – Выпуск № 2. – 2012. – С.320-321.
11. Кулакова, Е.В. Сказка как средство нравственного воспитания младших школьников / Е.В. Кулакова // Международный научный журнал «Символ науки». – №3. – 2016. – С. 92-96.
12. Лобанова, И.В. Народная сказка как средство воспитания и развития детей дошкольного возраста / И.В. Лобанова, Т.В. Ганина // Культура и образование. – Май 2014. – № 5 [Электронный ресурс]. – Режим доступа: <http://vestnik-rzi.ru/2014/05/1726>
13. Пезешкиан, Н. Торговец и попугай. Восточные истории в позитивной психотерапии / Н. Пезешкиан. – Москва: Прогресс, 2012. – 240 с.
14. Подласый, И.П. Педагогика. Кн. 1: Общие основы. Процесс обучения / И.П. Подласый. М.: Гуманит. изд. центр ВЛАДОС, 2012. – 576 с.
15. Селек, Д. Воспитание художественной культуры дошкольника средствами фольклора народов Турции (на примере сказок) / Д. Селек: диссертация на соискание ученой степени кандидата педагогических наук / Московский государственный гуманитарный университет им. М.А. Шолохова. – Москва, 2012. – 345 с.
16. Снопина, Т.К. Народная сказка – средство воспитания и обучения детей / Т.К. Снопина // Сибирский педагогический журнал. – №3. – 2012. – С. 223-227.
17. Усманова, З. Гендерное измерение таджикских народных сказок / З. Усманова // Ученые записки Худжандского государственного университета им. академика Б. Гафурова. Гуманитарные науки. – 2014. – 2 (39). – С. 240-255.

## САРАЗМ – ОҒОЗИ ТАМАДДУНИ ХАЛКИ ТОҶИК

**РАҲМАТУЛЛОЕВ Исматулло** – номзади илмҳои таърих, ходими калони илми Институти таърих, бостонишиносӣ ва мардумшиносии ба номи Аҳмади Дониши назди Академияи миллии илмҳои Ҷумҳурии Тоҷикистон, ш. Душанбе, хиёбони Рӯдакӣ, 21, тел.: +(992) 92 616 35 65

**ҲОҶИЕВ Комронҷон Маҳмадқулович** - муаллими калони кафедраи фанҳои ҷамъиятӣ ва ҳуқуқи факултети таърихи Донишкадаи омӯзгорӣ Тоҷикистон дар ш. Панҷакент, ш. Панҷакент, хиёбони Рӯдакӣ, 102, тел.: +(992) 000 99 35 65

Мақолаи мазкур аз суҳанронӣ ва баҳодихӣ ба ёдгории бостонии Саразм аз ҷониби Асосгузори сулҳу ваҳдати миллӣ, Пешвои миллат, Президенти Ҷумҳурии Тоҷикистон, мухтарам Эмомалӣ Раҳмон оғоз меёбад. Чунки Президенти кишвар 12 сентябри соли 2020, ҷашни 5500 - солагии ёдгории Саразм, ҳамчун маркази ташаккулёбии тамаддуни кишоварзӣ, хунармандӣ ва шаҳрсозии халқи тоҷикро эълон намуданд. Дар бораи таърихи кашф шудани Саразми бостонӣ аз тарафи нахустакашшофи ин ёдгорӣ А. Исоқов, дар бораи кӯшишҳои бостонӣ, натиҷаи ҳафтидаҳои 40 сола, дар бораи таҳқиқотҳои яққол бостонӣ, корҳои оид ба муайянсозии

худудҳои бошишгоҳ, қабатҳои маъданӣ, санъати меъморӣ, намудҳои истехсолот, таомулҳои дафнкунӣ, банизомдарории зарфҳои сафолӣ, коркарди металлургияи қадим, кашфи хумдонҳои истехсолӣ маълумотҳои дақиқ оварда шудааст.

**Вожаҳои асосӣ:** саразм, иборати Сари Замин, Саразм I, Саразм II, Саразм III, Саразм IV, хандақи санҷишӣ, ҳафриётҳои бостонӣ, маводҳои бостонӣ, маъбадҳо, хумдонҳо, оташдонҳои муқаддас, кулолгарӣ, чархи кулолгарӣ ва ғайра.

## САРАЗМ – НАЧАЛО ЦИВИЛИЗАЦИИ ТАДЖИКСКОГО НАРОДА

**РАХМАТУЛЛОЕВ Исматулло** – кандидат исторических наук, старший научный сотрудник Института истории, археологии и этнографии имени А. Дониш Национальной академии наук Республики Таджикистан, г. Душанбе, проспект Рудаки, 21, тел.: +(992) 92 616 35 65

**ХОДЖИЕВ Комронджон Махмадулович** - старший преподаватель кафедры социальных наук и права исторического факультета Таджикского педагогического института г. Пенджикент, г. Пенджикент, проспект Рудаки, 102, тел.: +(992) 000 99 35 65

Эта статья начинается с выступления и оценки древнего памятника Саразма Основоположителем мира и национального единства - Лидером нации, Президентом Республики Таджикистан Эмомали Рахмоном, объявленными ознаменования 5500-летия памятника Саразма, как центра формирования земледельческой цивилизации, ремесел и градостроительства таджикского народа. В статье также рассказывается об истории открытия древнего Саразма первым первооткрывателем этого памятника А. Исаковым, о древних раскопках, результатах 40-летних совместных раскопок на древних археологических раскопках, работе по выявлению территории городища, архитектуре, видах производства, погребальных, разработках металлургии.

**Ключевые слова:** саразм, Сари Замин, Саразм I, Саразм II, Саразм III, Саразм IV, испытательная траншея, древние раскопки, древние материалы, храмы, керамика, священные печи, керамика, гончарный круг и так далее.

## SARAZM - THE BEGINNING OF THE CIVILIZATION OF THE TAJIK PEOPLE

**RAKHMATULLOYEV Ismatullo** - candidate of Historical Sciences, Senior Researcher at the A. Donish Institute of History, Archeology and Ethnography of the National Academy of Sciences of the Republic of Tajikistan, Dushanbe, Rudaki Avenue, 21, mod.: + (992) 92 616 35 65

**KHODZHIEV Komronjon Mahmadvulovich** - senior Lecturer of the Department of Social Sciences and Law of the Faculty of History of the Tajik Pedagogical Institute, Penjikent, Penjikent, Rudaki Avenue, 102, mod.: + (992) 000 99 35 65

This article begins with a speech and assessment of the ancient monument of Sarazm by. The founder of peace and national unity - the Leader of the Nation, President of the Republic of Tajikistan Emomali Rahmon and the President of the country, announced September 12, 2020, the 5500th anniversary of the Sarazm monument as a center for the formation of an agricultural civilization, crafts and urban planning of the Tajik people. And also about the history of the discovery of ancient Sarazm by the first discoverer of this monument A. Isakov, about ancient excavations, the results of 40-year joint excavations at ancient archaeological excavations, work to identify the territory of the settlement, cultural layers, architecture, types of production, funeral techniques in the device of ceramics, ancient metallurgy. Four life cycles have been discovered that have been identified based on radiocarbon dating of coal.

*Key words: Sarazm, Sari Zamin, Sarazm I, Sarazm II, Sarazm III, Sarazm IV, test trench, ancient excavations, ancient materials, temples, ceramics, sacred furnaces, ceramics, potter's wheel.*

Асосгузори сулҳу ваҳдати миллӣ, Пешвои миллат, Президенти Ҷумҳурии Тоҷикистон, мӯхтарам Эмомалӣ Раҳмон дар мулоқот бо роҳбарону сокинони шаҳри Панҷакент, 18-уми октябри соли 2015 чунин гуфта буданд: «Панҷакент яке аз шаҳрҳои қадимаву номдорӣ минтақаи Осиёи Миёна буда онро дар қатори Балху Марв, Хӯканду Кӯлоб, Бунҷикату Ҳисор чун яке аз марказҳои тамаддуни ориёи ном мегиранд... Яке аз онҳо ёдгории таърихӣ бостонии Саразм аст.» Бо пешниҳоди Президенти мамлакат ва қарори ташкилоти ЮНЕСКО Саразми бостонӣ ба феҳристи ёдгориҳои таърихиву бостонии ҷаҳон ворид гардидааст ва таърихи 5500 сола доштани он аз ҷониби олимони мӯътабари олам ва созмонҳои байналмилалӣ эътироф шудааст. Бо ташаббус ва пешниҳоди Пешвои миллат 5500-солагии Саразм ҳамчун маркази ташаккулёбии тамаддуни кишоварзӣ, ҳунармандӣ ва шаҳрсозӣ, 12 сентябри соли 2020 бошукӯҳ ҷашн гирифта шуд. Кормандони Пажӯҳишгоҳи таърих, бостоншиносӣ ва мардумшиносии Академияи илмҳои Ҷумҳурии Тоҷикистон, донишҷӯёни донишгоҳҳои Душанбе, Хучанд, Панҷакент дар қавмҳои бостонӣ ва қорҳои ободонӣ фаъолона иштирок намуда, ҳиссагузори намуданд.

Нахусткашшофи Саразм олими барҷастаи бостоншиносӣ Абдуллоҷон Исоқов дар бораи кашфиёти худ чунин нақл намуда буданд: «бозёфтҳои таърихӣ бостонии сеҳазорсолаи то соли 1977 дастрасгашта низ ибтидои тамаддуни суғдиён шуда наметавонанд. Дар воқеъ, бостоншиносоне, ки дар болооби води Зарафшон ҳафриёт меғузaronиданд ба хулосае омада буданд, ки тамаддун дар ин водӣ дар замонҳои сангу биринҷ ташаккул ёфтааст. Вале гуфтаҳои онҳоро бурҳони қотё набуд, то ҳол ёдгориё кашф нашуда буд, ки дар бораи он замон тасавуроти пурра диҳад. Камина 13-уми сентябри соли 1976-ро ба некӣ ёд меорам, ки он рӯз хабарӣ як сокини одии деҳаи Авазалии ноҳияи Панҷакент Ашӯралӣ Тайлонов, ёдгории қадимтарини сарзамини имрӯзаи тоҷикон-шаҳраки Саразм - «Сари замин» кашф шуд» (А. Исоқов 2005, саҳ. 8-9). Ҳамин тавр сентябри соли 1976 қадимтарин маркази тамаддуни кишоварзӣ, ҳунармандӣ ва шаҳрсозии халқи тоҷик – Саразми бостонӣ кашф гардид. Аз рӯи анъанаи бостоншиносӣ А. Исоқов, У. Эшонқулов ва Ашӯралӣ Тайлонов майдони ёдгорию бо қадам ҳисоб намуда тахмин 100 га муайян карданд. Зиёда аз 40 га ёдгорӣ осеб дидааст, 30 га майдони ёдгорӣ кам осеб дидааст, ки аз он 2 гектарро ҳафриёт намудаанд. «Ҳафриёти Саразм тирамоҳи соли 1976 оғоз ёфт, аввалин қорамон он буд, ки хандақи ҳаҷмаш 2x4 метр кандем. Давраҳои таърихӣ ва ғафсии қабатҳои маъданӣ муайян гардид. Аз он аён мегардид, ки Саразм ба замони энеолит ва биринҷ мансуб аст. Ин давра таърихи 5000-5500 сола дорад. Вале ин ҳоло фақат фарзияи мо буд» (А. Исоқов 2005, саҳ 14).

Аз он вақт зиёда аз 40 сол сипарӣ шуд. Дар ин давра кормандон ва ходимони илмӣ пойгоҳи бостоншиносии Панҷакент то соли 1997 бо сарвари А. Исоқов, кормандон У. Эшонқулов, А. Раззоқов, С. Бобомуллоев, Ш. Қурбонов ва Ҷамшед Исоқов 13 ҳафриёт, 12 хандақ пажӯҳиш намудаанд. Натиҷаи кашфиётҳои ин давра дар мақолаҳои илмӣ ва асари монографии А. Исоқов бо номи «Саразм» (К вопросу становления раннеземледельческой культуры Зеравшанской долины. Душанбе, 1991) ба таъ расидаанд.

Дар илми бостоншиносии Тоҷикистон дар асри ХХ бозёфти қадимтарин ёдгории ниёгони халқи тоҷик Саразм – Сари замин кашф шуд. Муаррих, бостоншиноси барҷастаи тоҷик, нахусткашшофи Саразм Абдуллоҷон Исоқов дар китоби «Саразм-оғози тамаддуни халқи тоҷик» маънои ибораи Саразмро чунин шарҳ додаанд: «Саразм-аз рӯи шарҳи суғдиносии шинохта В.А. Лифшиц маънои «Сари-Замин»-ро дорад. Барои дастгирии шарҳи олими забоншинос зарур аст бигӯем, ки сокинони кӯхистони Фалғар Саразмро – Сарзамин талаффуз мекунанд. Ин шакли тағирёфтаи ҳамон Сари Замин мебошад. Барои равшан кардани мақсад гуфтаниам, ки Сари Замин ё Саразм ин на номи ёдгорӣ асту на номи деҳа, ин ном ба манзили васеъ хос аст, ки асосан аз замини

хамвор иборат буда, майдони он қариб ба 10 км<sup>2</sup> баробар аст». (А. Исоқов 2005 сах. 93-94).

Ҳоло ин номро дар аксар донишгоҳҳою марказҳои бостоншиносии ҷаҳон бо хуби медонанд. Зеро оид ба қовиши он мақола ва асарҳои зиёди монографӣ навишта ба хулоса омаданд, ки шаҳраки Саразм қадимтарин макони зисти ниёғони тоҷикон аст. Дар ин ёдгори аввалин кишоварзону чорводорон, хунармандону меъморон, маъдангудозон дар гули зиёда аз 1500 сол зиндагӣ карданд.

Соли 1977 бостоншиносони Иттиҳоди Шӯравӣ ва соли 1984 бостоншиносони Франция ва Америка ба кашфиёти Саразм тавачҷӯх зоҳир намуда ба Панҷакент ташриф оварданд ва бо бозёфту кашфиётҳои илмӣ бостоншиносони тоҷик дар Саразм аз наздик шинос шуда ба мавқеи Саразм дар илми бостоншиносии кишварҳои Шарқ баҳои баланд доданд. Онҳо дар ҳафриёти 7-ум бо америкоиён ду хандақи санҷишӣ кофта ба хулосаи А. Исоқов оид ба таърихи 5000-5500 солаи тамаддуни Саразм ҳамфикр шуданд. Онҳо яққоя мақола навиштанд, ки дар он дарҷ гардида буд, ки Саразм нафақат яке аз марказҳои қадимтарини тамаддуни кишоварзӣ, чорводорӣ, хунармандии Мовароуннаҳри Осиёи Миёна, балки тамоми Шарқи Наздик-Эрон, Балучистон, Афғонистону Ҳиндустон низ ба шумор меравад.

Қовишҳои бостони шаҳраки қадимаи Саразмро дар минтақаи шимолии Осиёи Миёна қомебии бузурги илми бостоншиносӣ ҳисобида шуд. Дар натиҷаи пажӯҳиши мунтазам маълум шуд, ки аз энеолити миёна шурӯъ карда дар ин ҳудуд бошишгоҳи қадимӣ-кишоварзии нахустшаҳри мавҷуд будааст ва чор давраи зиндагӣ дар асоси таҳлили радио углеродии ангиштҳо санаҳои таърихии зерин маълум шудаанд:

Саразм I- солҳои 3500-3200 то милод

Саразм II- солҳои 3200-2900 то милод

Саразм III- солҳои 2900-2700 то милод

Саразм IV- солҳои 2700-2000 то милод

Аз рӯи ин санаҳои пай дар пайи зиндагӣ маълум мешавад, ки Саразм чун ёдгории навъи нахуст шаҳри наздикии 1500 сол вучуд дошт, ки ба энеолити миёна ва ибтидои давраи аҳди биринҷӣ мансуб аст.

Давраи Саразм I-ро иқтисоди кишоварзӣ, чорводорӣ ва хунармандии касби ташкил додаст. Номгӯи асбобу анҷоми меҳнат ва ғалладона, бозёфти анборҳои ғалла нигоҳдори шохиди онанд, ки Саразм маркази кишоварзӣ буд.

Соқинони Саразм асосан кишоварз буданду чорводорӣ машғулияти дуюмдараҷа буд. Аз рӯи таҳқиқотҳои бостоншиносон исбот шуд, ки аҳолии Саразм дар замони энеолиту биринҷ гӯшти гов, гӯсфанд, буз, оху, парранда ва моҳиро истеъмол мекарданд.

Дар маданияти чорводорӣ симои гов дар зиндагонии аҳоли аҳамияти қалон дошт. Бо барзаговҳо заминро шудгор мекарданд дар қорҳои борқашони истифода мебарданд. Дар ҳазорсолаҳои IV-III пеш аз милод говро ҳамчун мӯъҷизаи олии ҳисобида акси онро дар деворҳои маъбадҳо ва рӯи мӯҳраҳо тасвир мекарданд. Ин гуна тасвиротро дар ҳафриёти бинои IV Саразм бозёфт намуданд, ки он дар рӯи санги ғуламонанд қандакорӣ шуда буд, ки вайро ҳамчун мӯҳр истифода мекарданд.

Давраи Саразм II ин давраи инқишофи санъати меъморӣ ва хусусиятҳои ҳоси он мебошад. Дар ин ҷо чор намуди иморат-истиқоматӣ, хоҷагӣ, маросимӣ ва ҷамъиятӣ маъмурӣ кашф карда шуд, ки аз ҳамдигар бо хусусиятҳои меъморӣ фарқ мекунанд. Дар ин давра биноҳо аз якдигар бо ҳавливу кӯчаву тангкӯчаҳо ҷудо шуданд. Дар қабати дуюми ҳафриёти V бинои доирашакл ёфт гардид, ки аз ду давра таркиб ёфтааст. Давраи якум буриши қўндалангии 6,30 метр ва давраи дуюм буриши 3,30 метр дорад. Байни ин ду давра роҳрави 80 см ҳаст, ки бо деворҳои хиштии баландиашон 15-20 см ба ҳонаҷаҳо тақсим гаштааст. Чунин тарзи сохтани бино дар санъати меъморӣ Осиёи Миёна ва дигар кишварҳои Шарқи Наздик бори аввал мушоҳида шудааст. Мувофиқи фарзияи А. Исоқов ин иморат «маъбади офтоб» аст.

Ба давраи Саразм III мавқеи меъморӣ биноҳои маъбад ва шаҳрвандони оддӣ, хунармандон, иморатҳои шаҳриёни сарватманд, марказҳои маросими ҳос буданд.

Дар маъбадҳо деворнигораҳо ва шаклҳои муҳандисии нақшу нигор дар намуди секунҷа ва салибҳо истифода мешуд. Дар ин давра ибодатгоҳҳо аз маҷмааи иншоотҳои истиқоматӣ ҷудо сохта мешуданд, ки дар ҳафриётҳои IV-XII мушоҳида шудаанд.

Дар давраи Саразм IV, ки шумораи бештари биноҳо хусусияти муваққати доштанд, харобшавии пай дар пай ба вучуд меояд. Дар ҳамин давра оташдонҳои аз сангҳои дарёии гудохташуда ва хонаи деворхояш бо санг чидашуда пайдо гардид. Ин давра дар таърихи шахрсозии Саразм аҳамияти калон дорад, чунки мутобиқи ҷадвали зиндагӣ имкони маводҳои онро ба маводҳои Намозгоҳи охир IV ва V, Олтинтеппа I-IV, Хапузтеппа I-II, Ҳисор III-V, Теппаи Яҳё IV-A, Шуш V, шаҳри Сӯхта IV, Мундиғок IV, инчунин ёдгориҳои тамаддуни Хараппа, Чанхударо ва дигарон муқоиса кардан мумкин аст. Ин фикрро на фақат бозёфтҳои ашёи металлӣ, сангӣ ва сафолӣ, балки ханҷарҳои биринҷии теғкӯтоҳ шабеҳи ханҷарҳои Ёзтеппа ва пайконҳою найзаҳои шабеҳи ёдгориҳои Сафолтеппа, табартешаҳои Ёриву Хараппа ва сафолоти бринҷии дашти-сахрой низ тасдиқ мекунанд.

Бостоншиносони дохилӣ ва хориҷӣ пас аз таҳқиқотҳои тӯлонӣ ба хулоса омаданд, ки дар ҳазорсолаи III п.м. водии Зарафшон яке аз марказҳои маъдангудозии Шарқ ба шумор мерафт. Аз охирҳои ҳазорсолаи IV то мелод шаҳраки Саразм ба яке аз марказҳои металлургияи Осиёи Марказӣ табдил меёбад. Ба бостоншиносони Саразм муяссар гардид, ки зиёда аз 1500 намгуи олотҳои метали истехсолӣ, лавозимоти рӯзгор, зебу зинатҳо, ки аз мис, биринҷӣ, қӯрғошиму нуқра ва тилло сохта шудаанд ба даст оварданд, ки онҳо дар кураҳои маъдангудозиву қолибҳои рехтагарӣ коркад шуда буданд, хангоми ҳафриёт бозёфт шуданд. Ин гуна миқдори зиёди бозёфтҳо дар ягон ёдгории ҳамзамони Саразм дарёфт накарданд ва аз ин рӯ саразмиён яке аз аввалин маъданшиносони Осиёи Миёна ба ҳисоб мераванд.

Мутахассисони соҳаи маъданшиносии қадим Б.А. Литвинский, Е.Н. Черкин, В. А. Рузанов дар асарҳои худ ишора намуданд, ки ин кураҳои аз лойи хом сохташуда нафақат ба гудохтани маъдани мис, балки маъданҳои дигар – тилло, нуқра низ қодиранд. Бостоншиносони Фаронса Ролан Безелван, Анрипол Франкфорт, америкои Ламберг-Карловский, ки дар ковишҳои бостонӣ иштирок намуда таҳқиқотҳои илмӣ гузаронида буданд, ба хулоса омаданд ва тасдиқ намуданд, ки дар ҳазорсолаи III пеш аз мелод водии Зарафшон яке аз марказҳои маъдангудозии Шарқ ба шумор меравад. Дар ин хусус яке аз таҳқиқотчиҳои Саразм А. Разоқов, чунин хулоса намудааст: «Саразм аз охирҳои ҳазорсолаи IV то мелод бо яке аз марказҳои бузургтарини металлургияи қадим дар Осиёи Марказӣ табдил меёбад. Захираҳои маъдании силсилакӯҳҳои Зарафшон фаровон ва гуногунанд: мис, қалъагӣ, қӯрғошим, тилло, нуқра, сурб ва ғайра» (А. Разоқов 2006. саҳ. 10). Бостоншиносон ба хулоса омаданд, ки дар ҳазорсолаи III пеш аз мелод, Саразм яке аз марказҳои маъдангудозӣ ва истехсолии Осиёи Марказӣ ҳисобидан мумкин аст, ки дар болоравии иқтисодӣ ин минтақа мавқеи калон дошт.

Дар рафти ҳафриёти Саразм 31 оташкада ёфта шуд. Ин бозёфтҳо ду шакл-шакли доирашакл ва шакли чоркунҷа доштанд. Ҳамаи онҳо дар мобайни хонаҳо ва толорҳои гуногунҳаҷм ҷойгир шудаанд. Ин тарзи ҷойгиршавии оташкадаҳо ба одамон имконият меод, ки аз ҳар тараф ба оташгоҳ наздик истода ибодат намоянд. Дар толорҳои васеъ оташгоҳ ҳаҷми 125 x 150 см ва 100 x 110 см баробарро доштанд. Дар хонаҳои хурди шахсӣ оташгоҳ доирашакли ҳаҷми 60 x 80 см доштанд. Ҳамаи оташгоҳ бо деворчаи баландиаш 5 x 10 см ихоташуда дар маркази онҳо чуқурчаи оташнигоҳдорӣ кофта мешуданд, ки дар онҳо шабуруз оташи муқаддас хомӯш намешуд.

Ҳамшакли оташгоҳҳо бостоншиносон дар ёдгориҳои Копетдоги Шимолӣ, Қаротеппа, Олтинтеппа, Геоксюр, Айнатеппа, Илгинлӣ, ки ҳамдаври Саразм аст пайдо кардаанд. Инчунин, берун аз Осиёи Миёна ингуна оташгоҳҳо дар ёдгориҳои Сӯҷӣ, Сиамс, Теппаи Ҳисор, Шаҳри Сӯхтаи Эрон, Мундиғаки Афғонистон ва Пираки Покистон бозёфт намудаанд.

Нахусткашшофи Саразм А. Исоқов дар асарашон дар ин хусус чунин маълумот доданд: «ба ақидаи ман ин оташгоҳҳо барои он вучуд доштанд, ки ба оташи он парастии кунанд, баробари ин дар фасли зимистон то як андоза барои гармкунии хона низ истифода мешуданд. Назди оташгоҳҳо (биноҳои IV, V ва IX) якто-якто косаи



сангини ғармич гузошта буданд. Таҳлили хоки ин ҷо нишон медиҳад, ки дар ғармичҳо кадом як намуди растании рағандорро кӯфта ба оташ мерехтанд. Он вақти лозима алангаи оташро забонадору дилрабо мегардонд». (А. Исоқов 2005. сах. 37-38). Ҳамин тавр исбот шудааст, ки дар байни қабилаҳои Осиёи Миёна оташпарастӣ ҳамчун дин дар ҳазорсолаи IV-III –и пеш аз милод пайдо шуда бошад ҳам вай ҳоло пурра ташаккул наёфта буд. Дар давраҳои минбаъдаи инкишофи деҳшаҳраки Саразм дар ҳудуди он барои парастии оташбиноҳои махсус сохта мешудаанд, ки ҳоло 5 бинои оташпарастӣ ҳафрийет шудааст. Аз рӯи тарзи сохташон онҳо ба ду гурӯҳ тақсим мешаванд. Гурӯҳи якуми биноҳо ҷаҳоркунчае, ки аз 4 то 6 хона иборат аст. Дар маркази инхонаҳо оташдони мудаввар ё чоркунча ҷойгир мебошанд.

Ба гурӯҳи дуҷуми оташгоҳҳо танҳо якчанд номбар кардан лозим, ки он дар қабати дуҷуми бинои 5-и Саразм бозёфт шуд, чунин тарзи сохтмони бино дар санъати меъмории Осиёи Миёна бори аввал кашф шудааст, ки онро муҳаққиқи Саразм А. Исоқов «маъбади офтоб» муаррифӣ намуданд.

Тарҳи биноҳои истиқоматӣ аз биноҳои маъмурӣ фарқ менамоянд. Сохти меъмории онҳо содда мебошад. Биноҳои истиқоматӣ аз се – ҷаҳор ҳуҷраҳои майдаю сахни ҳавлӣ ва ҳуҷраҳо барои нигоҳ доштани лавозимоти рӯзгор-анбору ҳамба иборат буда, онҳоро аз ҳам тангкӯчаю кӯчаҳо ҷудо менамоянд.

Ҳангоми ҳафрийет бештар лавозимоти рӯзгор пайдо мешудаанд. Биноҳои маъмурӣ аз якчанд толору дахлезҳои барҳаво иборат буда, бештари онҳо дар болои таҳкурсии аз хишти хом сохташуда дорои ду-се дари даромад ва якчанд тирезаҳо мебошанд.

Дар натиҷаи ҳафрийетҳои бостоншиносон дар Саразм чор тарзи биносозиро муайян намуданд. Онҳо хонаҳои алоҳидаи истиқоматӣ, анборҳои махсуси ғалланигоҳдорӣ, ибодатгоҳҳо ва қасрҳо мебошанд.

Ба гурӯҳи якум иморатҳои шахсию – оилавӣ дохил мешаванд, ки ҳар як оила дар ду се хона истиқомат мекардаанд. Ҳар як бино аз 8 то 15 хонаҳои истиқоматӣ доштанд, ки ба 4 - 6 оила мансуб будааст. Ҳар як бино ба ҳавлии кушод, кӯчаю тангкӯча пайваست мешуданд.

Ба гурӯҳи дуҷуми иморатҳо амборҳои ғалланигоҳдорӣ дохил мешаванд, ки аз ҳафрийети VII бозёфт шуданд. Бино аз таҳкурсии яклухти тарафҳояш 15 ба 15 метр иборат буда, аз рӯи замин 75 см боло бардошта шудааст. Аз ин ҷой бостоншиноси фаронсавӣ Р. Безенвал 8 ҳамбачаи дарозшакли ғалланигоҳдориро бозёфт намудааст. Дар асри биринҷӣ сокинони Саразм имконият доштанд, ки дар се ҳамбаи ғалланигоҳдорӣ бинои III то 75 тонна ғалла нигоҳ дошта метавонистанд. Кушода шудани иморатҳои ғалланигоҳдорӣ шояди он аст, ки сокинони шаҳраки Саразм аз ҷиҳати иқтисодӣ ва маҳсулоти ғалладона худро таъмин карда метавонистанд.

Ба гурӯҳи сеюм, биноҳои ибодатгоҳҳо дохил мешаванд. Дар аввал вазифаи ибодатгоҳҳоро яке аз хонаҳои истиқоматӣ ба ҷо меовард. Он барои як оила пешбинӣ шуда буд. Дар давраҳои минбаъда ибодатгоҳҳои махсуси ҷамъиятӣ пайдо мешаванд, ки онҳо аз бинои алоҳида иборат буданд.

Ба гурӯҳи чоруми биносозии Саразм санъати меъмории саразмиён-қасри дохиёни қабила дохил мешавад. Ин қаср аз ду толори васеъ ва 4 хонаи алоҳидаи 150 метрай мураббаъ иборат буда, 2 толори кушоду барҳавои ин бино бевосита ҷамъомадгоҳи пешвоёни қабила муайян шудааст. Толори аз ҳама калон, ки масоҳаташ зиёда аз 80 метри мураббаъ аст, дар девори шимолиаш 4 тирезаи кушод дорад. Дар мобайни толор оташкадаи муқаддаси доирашакли бурришаш 1 м 30 см ҷойгир аст. Ин бозёфт нишони он аст, ки бошандагони ин бино ба оташи муқаддас сачда мекарданд. Кашфи анбори ғалла, қасри дохилии шаҳраки Саразм ва ибодатхонаҳо дар бораи санъати меъмории қадимии ниёгонамон маълумот медиҳанд.

Дар охири ҳазорсолаи IV-уми пеш аз мелод ҳунармандии қулогарӣ аз кишоварзӣ чорводорӣ ҷудошуда ба касби алоҳидагӣ гурӯҳи одамон табдил меёбад. Бостоншиносон аз Саразм зиёда аз 12-13 намуди зарфҳои сафолин пайдо карданд, ки зиёда аз 100 хел тасвиротро мебинем, ки ба 12 гурӯҳ ҷудо мешаванд. Онҳо тасвири секунҷа, чоркунҷа, ромшакл, дандонадор, катакҷаи хурду калон, мавҷи об, гумбазу

равок, шакли растаниҳо, моҳӣ, салиб, хатҳои шикаста, тасвиrotи ҳайвонот доранд ва бо 6 намуди ранг ороиш дода шудааст.

Рамзи офтоб ва нури он дар нақшҳои рӯи зарфҳо ба шакли доира ва нимдоира ва салиб омадааст. Салиб ифодакунандаи рамзи офтоб мебошад. Дар замони асри биринҷӣ қариб дар тамоми кишварҳои Шарқи Наздику Миёна қудрати офтобро ба назар гирифта, онро дар ду шакл-доираи нурафшон ва салиб тасвир мекарданд. Ингуна тасвиротро дар осори санъати Месопотамия-Байнаннаҳрайн, Эрон, Покистон, Ҳиндустон, Афғонистон, Хуросони Шимолӣ ва Саразм мушоҳида карда шудааст.

Дар шаҳраки бостонии Саразм шаш хумдон ёфт шуд, ки се намуд доштанд. Хумдонҳои кулолгарии Саразм бо намуди хумдонҳои ёдгориҳои Олтинтеппа ва Геоксюр, Шаҳри Сӯхтаи Эрон, Даштлии Афғонистони Шимолӣ байнашон шабоҳати умумӣ доранд. Ин бозёфтҳо аз санъати баланд ва таърихи бойи кулолгарии ниёгонамон хабар медиҳад.

Соли 1985 бостоншиносони тоҷик бо сарвари А. Исоқов дар бинои ҳафриёти IV дар деҳшаҳри Саразм кашфиёти аҷоибе карданд. Дар чуқурии 3 метр аз фарши хонаи истиқоматӣ даҳмае, ки аз панҷ қабр иборат буд ва бо сангдвор ихота шудааст ёфта мешавад. Дар ин даҳмаи гурӯҳи ҷасади марказӣ «Маликаи Саразм» ба ҳисоб мерафт. Ҷасади ин зани 19-20 соларо лочувар, фирӯза, ақиқ, бандҳои дастонашро дастпонаи аз гӯшмоҳии баҳрӣ сохташуда зебу зинат додаст. Моҳияти бузурги илмии ин қабрҳо дар он буд, ки оид ба расму оини дафнкунӣ одамони замони сангу биринҷ маълумоти аниқ пайдо шуд.

Дар давраҳои сеюм ва чоруми зиндагии Сари Замин, ҷӣ тавре ки ёдрас карда будем қорқарди маъданҳо хеле инкишоф ёфта буданд. Ин ақидаро бозубанди тиллогини дар яке аз хонаҳои маъбади ҳафриёти IV ёфтшуда гувоҳ аст. Бозубанд (ҳоло ин бозёфт нишонҳои ҷашни 5500 солагии Саразми бостонӣ тасдиқ шудааст) аз тиллои яқлукти тунукамонанд бурида шуда, дар мобайн тугмачаи фирӯзагӣ дорад. Асоси вай доирашакли ба берун фурурафта буда, гирди доира 12 баргаки секунҷамонанд бурида шудааст. Ин бозёфти нодир гувоҳи он аст, ки одамони ҷамъияти ибтидоӣ ба маъбаду парастигӯҳо ва пешвоёни дину маънавиёт аз нигоҳи хайру саховатмандӣ муносибат мекарданд.

Саразм нахустшаҳри гузаштагони мо буда, дар он тамаддуни кишоварзӣ, хунармандӣ ва шаҳрсозӣ ба вучуд омада рушд намудааст. Аз ин ёдгориҳои бостонӣ бозёфтҳои зиёд, мисли лочуварди Бадахшон, ақиқи Қайроқум, фирӯзаи Хоразму Фарғона, зарфҳои наққошишудаи маданияти Балучистону Сиистону Афғонистон, ки бо роҳи тичорат ворид шудаанд, кашф гардидаанд.

«Оид ба санаи 5500 солагии Сари Замин бояд тазаккур дод, ки ин масъала ҳанӯз солҳои 1981-1991» аз тарафи муаллиф ва олимони Америко К. К. Ламберг-Карловский, Ф. Л. Колл, Р. Маддин ва Франса Р.М. Безенвал, Б. Лионне қонибдорӣ ва тасдиқи ҳудро ёфта буд. Ба замми ин бостоншиносони номбурдаи амриқоӣ ба таърихи пайдоиши Саразм 5899-5765, фаронсавиҳо 5775-5364 солро раво донистанд. Муаллифи таърихи мазкур 5500-5300 солро мансуб донист» (А. Исоқов. 2005. саҳ. 286).

Дар ёдгориҳои бостонии Саразм якҷанд аломатҳои пайдоиши аввалини шаҳр мушоҳида шудаанд: биноҳои монументалӣ, кӯчаҳои сангфаршкардашуда, нобаробарӣ дар молу мулкдорӣ ва ҷудошавии ҷомеа ба табақаҳои иҷтимоӣ, инкишофи баланди тичорат, растаҳои хунармандӣ ба соҳаҳо тақсимшавии меҳнат, ки аломатҳои ҳоси маданияти шаҳрдорию шаҳрсозии осӣёгӣ аст.

Бо мақсади таъмини иҷрои чорабиниҳои Ҳукумати Ҷумҳурии Тоҷикистон оид ба ҷашни 5500 солагии Саразми бостонӣ ва ҳамоҳанг сохтани қорҳои ҷустуҷӯию таҳқиқотии ёдгориҳои Саразм ба ин ҷо бостоншиносони шинохта академики АМИТ Юсуфшоҳ Ёқубов, доктори илми таърих, директори Осорхонаи миллии бостонии Тоҷикистон Саидмурод Бобомуллоев фиристода шуданд. Таҳқиқотҳо бо иштироки қормандони илмии Пойгоҳи бостоншиносӣ дар қор самт то охири соли 2019 идома ёфтанд. Яке аз натиҷаҳои таҳқиқот пайдо кардани ибодатгоҳ дар ҳафриёти 13, ки он аз як хонаи асосӣ дар меҳвараш оташқада қойгир буда, аз қор хонаи ҳамшафат иборат бозёфт шуд.

Дар ҳафриёти 11 ва 13 чоҳи обгирӣ, дар ҳафриёти 5 маъбади меҳр, дар ҳафриёти 21 маъбадҳои оташ ва об кашф карда шуданд. Натиҷаи ковишҳои гузаронидашуда дар ҳафриётҳои 1, 2, 3, 6, 7 хулосаи илмии бостоншиносонро дар бораи он, ки ин мавзё манзилгоҳи маркази маъмурии шаҳраки Саразми бостонӣ будааст, тасдиқ гардидаанд.

Мавқеи баланди ёдгории Сари Замин байни ёдгориҳои аҳди қадими кишоварзии Шарқи Миёна дар он аст, ки Саразм ҳамчун яке аз шаҳрҳои қадимтарини Осиёи Марказӣ дар ташаккулёбӣ ва рушди фарҳанги ориёӣ мақоми бузург бозидааст. Сари Замин аз ёдгориҳои қадимтарини ин минтақа буда, аз маданияти кишоварзӣ, ҳунармандӣ ва шаҳрсозии ниёгонамон маълумотҳои дақиқ ба даст омадааст.

Ҳамин тавр, бостоншиносон, муаррихони дохилӣ ва хориҷӣ Саразмро оғози тамаддуни халқи тоҷик номиданд. Натиҷаи ҳафриёти Саразм исбот менамояд, ки ниёгони мо ҳанӯз дар ҳазорсолаҳои IV-III пеш аз милод, зиёда аз 5500 сол пеш дорои маданияти кишоварзӣ, чорводорӣ, ҳунармандӣ ва шаҳрсозӣ буданд ва бо марказҳои маданияти кишварҳои Осиёи Миёна ва Шарқи Наздик робитаи тичоратӣ доштанд. Инчунин, дар ин замон қабилаҳои Осиёи Миёна ба тараққиёти маданияти моддӣ ва маънавӣ расида, дар байни тамаддуни Шарқи Наздику Миёна, Ҳиндустон ва қабилаҳои Поволжье, Қазоқистон, Сибир, Осиёи Марказӣ, Хитой ҳалқаи пайвандкунанда гардида буданд.

## АДАБИЁТ

1. Абдуллоев, Д. Зернотерки эпохи бронзы на территории городища Пенджикент. Санкт-Петербург 1992, стр. 64-65.
2. Аскарлов, А. История материальной культуры Узбекистон. Вып. 10, Ташкент, 1973, стр. 3-20.
3. Гафуров, Б. Тоҷикон. Таърихи қадимтарин, қадим, асри миёна ва давраи нав. Душанбе, 1998, стр. 26-35
4. Заднепровский, Ю.А. Древнеземледельческая культура Ферганы. ММН, СССР, № 118, М-Ленг. 1962. стр. 15-20.
5. Исоқов, А. И. Саразм. (К вопросу становления раннеземледельческой культуры Зарафшанской долины) Душанбе – 1991.
6. Исоқов, А. И. Саразм-оғози тамаддуни халқи тоҷик. Панҷакент, Суғд. Хучанд-2005, стр. 5-386.
7. Исоқов, А. И. Верховья Зарафшана в эпоху энеолита и бронзы Автореферат. дисс. докт. ист. наук. Ленинград-1191, стр. 9-34.
8. Раззоқов, А.Р. ва дигарон. Саразм. Душанбе. 2006. саҳ 5-13.

## МАВҚЕИ ТАҲЛИЛИ ИҚТИСОДӢ ДАР БАЛАНДБАРДОРӢИ САМАРАНОКИИ ФАЪОЛИЯТИ ҲОҶАГИДОРӢИ ШИРКАТҲОИ САӢӢӢӢ

**ШАМСОВ Умаралӣ Ҳафиззонович** – ассистенти кафедраи информатикаи таъбиқӣ ва ҳифзи иттилоотии Донишгоҳи давлатии Дангара, ш. Дангара, кӯчаи Советӣ, 30, **E-mail:** umarali\_shamsov@mail.ru, **тел.:** +(992)917179484

**САӢДАЛИЕВА Адиба Бароталиевна** - ассистенти кафедраи баҳисобгирии муҳосибӣ ва андозбандии Донишгоҳи давлатии Дангара, ш. Дангара, кӯчаи Советӣ, 30, **E-mail:** umarali\_shamsov@mail.ru, **тел.:** +(992)988 25 88 44

Дар мақолаи мазкур омадааст, ки дар Ҷумҳурии Тоҷикистон баҳисобгирии муҳосибиро тамоми корхонаҳо, ташкилоту муассисаҳо новобаста аз шаклҳои ташкиливу ҳуқуқиашон ҳатман истифода мебаранд. Инчунин, ташкилотҳои хориҷие, ки дар қаламрави мамлакат фаъолият мекунанд баҳисобгирии муҳосибиро мебаранд, агар санадҳои ҳуқуқии байналмилалӣ эътирофнамудаи Ҷумҳурии Тоҷикистон дигар талабот нагузошта бошанд.

Ширкатҳои сайёҳӣ барои пешбурди баҳисобгирии муҳосибӣ сиёсати баҳисобгирии худро таҳия менамоянд. Сиёсати баҳисобгирии ширкати сайёҳӣ – маҷмӯи тарзҳои пешбурди

баҳисобгирии муҳосибӣ мебошад, ки ширкати сайёҳӣ онҳоро барои бачоории назораи аввалӣ, ченкунии арзишӣ, гурӯҳбандии ҷорӣ ва ҷамъбастанкунии натиҷавии далелҳои фаъолияти хоҷагидорӣ худ интиҳоб кардааст.

**Вожаҳои асосӣ:** Ҷумҳурии Тоҷикистон, баҳисобгирӣ, муассисаҳо, муҳосибӣ, ширкати сайёҳӣ, ченкунии арзишӣ, гурӯҳбандӣ, фаъолият, хоҷагидорӣ.

## РОЛЬ ЭКОНОМИЧЕСКОГО АНАЛИЗА В ПОВЫШЕНИИ ЭФФЕКТИВНОСТИ ЭКОНОМИЧЕСКОЙ ДЕЯТЕЛЬНОСТИ ТУРИСТИЧЕСКИХ КОМПАНИЙ

**ШАМСОВ Умарали Хафизхонович** – ассистент кафедры прикладной информатики и информационной безопасности Дангаринского государственного университета, г. Дангара, ул. Советская, 30, **E-mail:** [umarali\\_shamsov@mail.ru](mailto:umarali_shamsov@mail.ru), **тел.:** +(992)917179484

**САЙДАЛИЕВА Адиба Бароталиевна** – ассистент кафедры бухгалтерского учета и налогообложения Дангаринского государственного университета, г. Дангара, ул. Советская, 30, **E-mail:** [umarali\\_shamsov@mail.ru](mailto:umarali_shamsov@mail.ru), **тел.:** +(992)988 25 88 44

Бухгалтерский учет в Республике Таджикистан является обязательным для всех предприятий, организаций и учреждений, независимо от их организационно-правовой формы. Также иностранные организации, действующие на территории страны, ведут бухгалтерский учет, если иное не предусмотрено международно-правовыми актами, признанными Республикой Таджикистан.

Туристические компании разрабатывают свою собственную учетную политику для содействия бухгалтерскому учету. Учетная политика туристического агентства - это набор методов бухгалтерского учета, выбранных туристическим агентством для выполнения первоначального контроля, измерения стоимости, текущей классификации и обобщения результатов своей деятельности.

**Ключевые слова:** Республика Таджикистан, бухгалтерский учет, учреждения, бухгалтерский учет, туристическая компания, оценка стоимости, классификация, деятельность, экономика.

## THE ROLE OF ECONOMIC ANALYSIS IN INCREASING THE ECONOMIC EFFICIENCY OF TOURISM COMPANIES

**SHAMSOV Umarali Hafizkhonovich** – assistant of the Department of Applied Informatics and Information Security, Dangara State University, Dangara, Soviet st., 30, **E-mail:** [umarali\\_shamsov@mail.ru](mailto:umarali_shamsov@mail.ru), **mob.:** +(992)917179484

**SAIDALIEVA Adiba Barotalievna** - assistant of the Department of Accounting and Taxation, Dangara State University, Dangara, Soviet st., 30, **E-mail:** [umarali\\_shamsov@mail.ru](mailto:umarali_shamsov@mail.ru), **mob.:** +(992)988 25 88 44

Accounting in the Republic of Tajikistan is mandatory for all enterprises, organizations and institutions, regardless of their organizational and legal form. Also, foreign organizations operating in the country maintain accounting records, unless otherwise provided by international legal acts recognized by the Republic of Tajikistan.

Travel companies develop their own accounting policies to facilitate bookkeeping. A travel agency's accounting policy is a set of accounting methods chosen by a travel agency to perform initial controls, measure value, current classification and summarize its activity.

**Key words:** Republic of Tajikistan, accounting, institutions, accounting, travel company, valuation, classification, activities, economics.

Таҳлил калимаи арабӣ буда, дар адабиётҳо ва ҳаёти иқтисодӣ чун ҳаммаъноии калимаи юнонии анализ (analysis) истифода мешавад. Маъноии таҳлил – ин чудо намудани чиз (ҳодиса, раванд) ба ҷузъҳои алоҳидаи таркибӣ ва омӯхтани ин ҷузъҳо мебошад. Таҳлил имконият медиҳад, ки моҳияти ботинии чиз (ҳодиса, зухурот, раванд)-и омӯхташаванда фаҳмида шавад, мавқеъ ва саҳми ҳар як ҷузъи тартибдиҳандаи он муайян карда шавад. Аз натиҷаҳои таҳлил оиди моҳият ва сохтори чиз (ҳодиса, зухурот, раванд)-и омӯхташаванда ва тарзҳои бехтарини муомила бо он ё истифодабарии он ҳулоса бароварда мешавад. Масалан, барои он ки ба моҳияти арзиши аслии маҳсулот сарфаҳм рафта шавад, на фақат донишҷӯ зарур аст, ки вай аз қадом ҷузъҳо таркиб ёфтааст, инчунин бояд донист, ки бузургии он аз чӣ (қадом омилҳо) вобаста мебошад. Бо зиёд шудани шумораи ҷудокуниҳои афзоиши арзиши аслии бо ҷузъҳо ва омилҳо оиди ин зухурот дониши зиёдтар пайдо мешавад ва имкониятҳои бехтари идора намудани раванди бунёдгарии он ба даст меоянд [21, с. 6].

Мафҳуми таҳлил бо мафҳуми синтез – *synthesis* (ҷамъбасти намудани ҷузъҳои пешакӣ ҷудогардида ба чизи тоҷа) дар ҳамбастагӣ қарор дорад. Илми муосир таҳлил (анализ) ва синтезро ҳамчун методи асосии омӯзиши зухуроти равандҳои олами воқеъӣ истифода мебарад. Танҳо таҳлил ва синтез дар ягонагӣ омӯзиши илмӣ чизҳоро зухуроти равандҳоро бо тамоми алоқаи вобастагӣҳо таъмин менамоянд.

Таҳлили иқтисодӣ – ин тарзи илмӣ фаҳмидани моҳияти зухуроти равандҳои иқтисодӣ мебошад, ки бо чудо кардани онҳо ба ҷузъҳои таркибӣ ва омӯзиши онҳо бо тамоми алоқаи вобастагӣҳо асос ёфтааст [21, с. 7].

Таҳлили иқтисодӣ асоси илмӣ қабули қарорҳои идоракунии дар соҳибкорӣ, аз ҷумла соҳибкорӣ дар соҳаи фаъолияти сайёҳӣ мебошад. Барои асоснок намудани қарорҳои идоракунии дар ширкатҳои сайёҳӣ зарур аст, ки проблемаҳои мавҷудбуда ва имконии соҳибкории сайёҳӣ, таваккалҳои молиявӣ ва тижоратӣ ошкор ва пешбинӣ карда шаванд, таъсири қарорҳои қабулгардида ба сатҳи даромадҳои ширкат муайян карда шавад.

Таҳлили иқтисодии ширкатҳои сайёҳӣ бо баҳисобгирии муҳосибии ширкат ҳамбаста буда, баҳисобгирии муҳосибӣ таъминкунандаи асосии ахбори иқтисодӣ дар бораи фаъолияти хоҷагидорӣ ширкати сайёҳӣ мебошад.

Ҳар як илм ва соҳаи фаъолияти хоҷагидорӣ дорои предмети таҳқиқоти худ мебошад, ки онро бо мақсади мувофиқ ва усулҳои хоси худ меомӯзад. Мувофиқи фаҳмиши фалсафӣ предмети илм ин ягон ҷиҳати воқеъияти объективӣ мебошад, ки онро фақат ҳамин илм меомӯзад. Ҳамон як объектро якчанд илм омӯхта метавонад. Ҳар як илм дар он як ҷиҳат ё муносибатҳои махсусро дарёфт намуда меомӯзад. Ана ҳамин ҷиҳати махсусе, ки илми мушаххас онро меомӯзад – предмети ҳамин илм мебошад ва вай имконият медиҳад, ки як илм аз илми дигар фарқ кунад.

Барои тамоми илмҳои иқтисодӣ объекти умумии омӯзиш ин муносибатҳои истеҳсоли мебошанд. Ба шарофати ҳамин тамоми илмҳои иқтисодӣ ба як система муттаҳид мешаванд. Бо вучуди ин ҳар як илм соҳиби предмети фарқкунандаи худ мебошад.

Предмети таҳлили иқтисодии ширкатҳои сайёҳӣ сабабҳои бунёдшавӣ ва тағирёбии натиҷаҳои фаъолияти хоҷагидорӣ ширкат мебошад. Фаҳмидани алоқаҳои сабабиву натиҷагӣ дар фаъолияти хоҷагидорӣ ширкати сайёҳӣ имконият медиҳад, ки моҳияти зухуроти иқтисодии дар ширкат рӯҳдода дарк карда шавад ва дар ин асос ба натиҷаҳои молиявӣ ноилгардидаи ширкат баҳои дуруст дода шавад, захираҳои баландбардории самаранокии фаъолияти ширкат дар бозор ошкор гарданд, қарорҳои идоракунии қабулшаванда асоснок карда шаванд.

Гурӯҳбандӣ, банизомдарорӣ, амсилабандӣ, ҷенкунии алоқаҳои сабабиву оқибатӣ – инҳо масъалаҳои муҳимтарини методологии таҳлили иқтисодӣ дар ширкатҳои сайёҳӣ мебошанд. Танҳо бо ошкор намудани алоқаҳои сабабиву оқибатии ҷиҳатҳои гуногуни фаъолияти хоҷагидорӣ ширкат ҳисобкунии тағирёбии натиҷаҳои асосии фаъолият аз ҳисоби ин ё он омил, асосноккунии қарорҳои идоракунии, ҷенкунии тағирёбии маблағи ғолиба, захираи устувории молиявӣ, арзиши аслии хизматрасониҳо ва маҳсулоти сайёҳӣ дар мавриди дигаршавии ҳар як вазъи фаъолияти хоҷагидорӣ мавриди имкон мегардад.

Объекти таҳлил дар ширкатҳои сайёҳӣ ин фаъолияти молиявӣ-хоҷагидории ширкати сайёҳӣ, натиҷаҳои иқтисодии фаъолияти ширкат мебошанд, ки дар ҳуҷҷатҳои баҳисобгирии муҳосибии қорӣ, ҳисоботи молиявии давравӣ ва дигар манбаҳои ахбории ширкати сайёҳӣ дарҷ гардидаанд.

Мундариҷаи таҳлили иқтисодии ширкати сайёҳӣ омӯзиши чуқур ва ҳаматарафаи ахбори иқтисодӣ доир ба амалкунии ширкати таҳлилшаванда бо мақсади қабули қарорҳои идоракунии беҳтарин барои таъминкунии иҷроиши барномаҳои истехсолии ширкат, баҳодихии дараҷаи иҷроиши онҳо, ошкоркунии ҷойҳои суст ва захираҳои дохилихоҷагии ширкати сайёҳӣ мебошад.

Таҳлил бояд таҳқиқоти комплекси таъсири омилҳои дохилӣ ва берунӣ, бозорӣ ва истехсолиро ба миқдор ва сифати хизматрасониҳои сайёҳӣ, натиҷаҳои молиявии фаъолияти ширкат ифода намуда, пешомадҳои фаъолияти хоҷагидории минбаъдаи ширкатро дар соҳаи интиҳобгардидаи фаъолияти соҳибқорӣ нишон диҳад.

Мақсади асосии баҷоории таҳлил дар ширкати сайёҳӣ баландбардории самаранокии фаъолияти молиявӣ-хоҷагидории ширкат ва дарёфти захираҳои чунин баландбардорӣ мебошад. Барои ноил гардидан ба мақсади худ дар таҳлил чунин амалҳо ба ҷо оварда мешаванд: баҳодихии натиҷаҳои фаъолияти молиявӣ-хоҷагидорӣ дар солҳои пешин; таҳия намудани амалиётҳои назорати фаврии фаъолияти хоҷагидории ширкат; таҳия намудани тадбирҳо доир ба пешгирӣ намудани зухуроти манфӣ дар фаъолияти хоҷагидорӣ; ошкоркунии захираҳои баландбардории натиҷаҳои молиявии фаъолияти хоҷагидорӣ.

Дар рафти ноилгардии мақсади асосии таҳлил дар ширкатҳои сайёҳӣ чунин вазифаҳо ба ҷо оварда мешаванд:

- омӯзиши ҳосиятҳои таъсири қонунҳои иқтисодӣ, муқарраркунии қонуният ва тамоюлоти зухуроту равандҳои иқтисодӣ дар шароитҳои мушаххаси фаъолияти ширкати сайёҳӣ дар бозор;
- баландбардории асоснокии илмиву иқтисодии қарорҳои идоракунӣ дар ширкат;
- омӯзиши воқеъбинонаи таъсири омилҳои объективӣ ва субъективӣ, дохилӣ ва берунӣ ба натиҷаҳои фаъолияти хоҷагидории ширкати сайёҳӣ;
- ҷустуҷӯ намудани захираҳои баландбардории самаранокии фаъолияти хоҷагидории ширкати сайёҳӣ дар асоси омӯзиши таҷрибаи пешқадам ва комёбиҳои илму амалияи фаъолияти соҳибқорӣ дар соҳаи сайёҳӣ;
- муайян намудани самаранокии иқтисодии истифодабарии сарватҳои моддӣ, меҳнатӣ ва молиявӣ дар ширкат;
- ояндабинии натиҷаҳои фаъолияти молиявӣ-хоҷагидории ширкати сайёҳӣ;
- омӯзиши таваккал ва хавфҳои тижоратӣ;
- таҳлили қиёсии чорабиниҳои омӯзиши бозори соҳибқории сайёҳӣ;
- омода намудани маводи таҳлилӣ барои таҳия ва интиҳоби қарорҳои идоракунӣ беҳтарин ба дигарсозии фаъолияти қорӣ ва тартибдиҳии нақшаҳои стратегӣ алоқаманд.

Дар шароитҳои мушаххас метавонанд дигар мақсаду вазифаҳо гузошта шаванд, ки онҳо мундариҷаи амалиётҳои таҳлили иқтисодиро дар ширкати сайёҳӣ муайян менамоянд.

Ҳамин тариқ, мундариҷаи умумии амалиётҳои таҳлилӣ ҳам аз хусусияти қорӣ ширкати сайёҳӣ ва ҳам аз намуди интиҳобгардидаи таҳлил (проблемавӣ, ояндабинӣ, фаврӣ ва ғ.) муайян мегардад.

Ҷиҳати мундариҷавии таҳлил чунин унсурҳоро дар бар мегирад [21, с. 13]:

- гузориш ва шарҳдиҳии масъалаҳои мушаххаси таҳлил;
- муқарраркунии алоқаҳои сабабиву оқибатии зухуроти иқтисодӣ;
- муайянкунии нишондиҳандаҳо ва усулҳои баҳодихии онҳо;
- ошкоркунӣ ва баҳодихии омилҳои ба натиҷаҳои фаъолияти хоҷагидории ширкат таъсиррасонанда, интиҳоб намудани омилҳои муҳимтарин;
- тартиб додани роҳҳои барҳамдиҳии таъсири омилҳои манфӣ ва хавасмандкунии таъсири омилҳои мусбӣ.

Ҳангоми ташкил ва бачоории таҳлил ва татбиқи амалии натиҷаҳои он ба принципҳои муайян бояд таъя намуд, ки онҳоро илм ва амалия тартиб додаст. Принципҳои муҳимтарини таҳлили иқтисодӣ чунинанд [21, с. 13]:

- таҳлил бояд ҳислати илмӣ дошта бошад, яъне ба дастурамалҳо ва нишондодҳои назарияи диалектикаи идрок таъя намояд, талаботҳои қонунҳои иқтисодии рушди фаъолияти хоҷагидориро ба инобат гирад, дастовардҳои илму техника ва таҷрибаи пешқадамро дар соҳаи соҳибқорӣ сайёҳӣ, усулҳои навтарини тадқиқотҳои таҳлилно истифода барад;

- таҳлил бояд ҳангоми баҳодиҳии зухуроту равандҳои иқтисодӣ ва натиҷаҳои фаъолияти ширкати сайёҳӣ манфиатҳои давлатро ба инобат гирад, яъне қонунгузори амалқунандаи иқтисодӣ-молиявӣ ва андозбандиро риоя намояд; қарорҳои идорақунии дар асоси таҳлил қабулқардида ба сиёсати иқтисодии давлат мутобиқ бошанд;

- муомилаи системавӣ ба таҳлил, яъне ҳар як объекти омӯхташаванда чун системаи динамикии аз як қатор ҷузъҳои бо ҳам ва муҳит алоқаманд ҳисобида шавад. Омӯзиши ҳар як объект бояд бо баназардошти тамоми алоқаҳо, вобастагиҳо ва тобеъияти дохилу берунӣ ба ҷо оварда шавад;

- таҳлил бояд воқеъбинона, мушаххас, аниқ буда, бо ахбори боэътимод, санҷидашуда ва инъикосқунандаи воқеъият таъя қунад, натиҷаҳои он бояд бо ҳисобқуниҳои аниқ асос ёбанд;

- таҳлил бояд таъсиринок бошад, вай қамбудихову хатогиҳои дар фаъолияти хоҷагидорӣ ширкати сайёҳӣ ҷойдоштаро сари вақт ошқор намуда, ба рафти фаъолияти хоҷагидорӣ ва натиҷаҳои молиявии он таъсири фаъолна расонад;

- таҳлил бояд фаврӣ бошад ва аз натиҷаҳои он қарорҳои идорақунӣ тартиб дода шуда ва татбиқ қарда шаванд;

- таҳлил бояд босамар бошад, яъне хароҷоти гузаронидани таҳлил самарои зиёд диҳанд.

Таҳлили иқтисодӣ унсури зарурии иҷрои ҳар як вазифаи идорақунии ширкати сайёҳӣ мебошад. Вазифаҳои муҳимтарини идорақунии ширкати сайёҳӣ инҳонд:

- таъминоти ахбори идорақунии ширкат (ҷамъоварӣ, қорқард, банизомдарорӣ ва гурӯҳбандии ахбор оиди зухурот ва равандҳои иқтисодии ширкати сайёҳӣ);

- таҳлили рафти фаъолияти хоҷагидорӣ ва натиҷаҳои молиявии фаъолияти хоҷагидорӣ ширкат, баҳодиҳии пешрафт ва имқониятҳои муқаммалқардонии он дар асоси маҳакҳои боэътимод;

- банақшагирии фаъолият (фаврӣ, қорӣ, ояндабинӣ);

- ташқили идорақунии фаъолияти ширкат (ташқили амалқунии босамари ин ё он унсури механизми хоҷагидорӣ бо мақсади беҳқардонии истифодабарии сарватҳои моддӣ, меҳнатӣ ва молиявӣ);

- назорати рафти иҷроиши барномаҳо ва нақшаҳои фаъолияти хоҷагидорӣ ширкат.

Самаранокии қабули қарорҳои идорақунӣ бо миқдори тадқиқотҳои таҳлилӣ муайян меқардад. Баҳисобгирии муҳосибӣ, банақшагирии фаъолият ва таҳлил сифати қарорҳои идорақуниро таъмин менамоянд.

Унсури аввалии низоми идорақунии ширкат банақшақарӣ мебошад, ки самтҳо ва муҳтавои фаъолияти хоҷагидорӣ ширкати муайян менамояд. Унсури муҳимтарини банақшақарӣ ин муайянқунии роҳҳои татбиққардонии мақсади гузошташуда – бадастории натиҷаҳои молиявии беҳтарин мебошад.

Бе доштани ахбори боэътимод ва пурра қабулқунии қарорҳои идорақунии беҳтарин ғайриимқон аст. Баҳисобгириим уҳосибӣ ва ҳисоботи молиявӣ банизомдарорӣ ва ҷамъбастиқунии маълумотҳои барои идорақунии фаъолияти хоҷагидорӣ ширкат ва назорати рафти иҷроиши барномаҳо ва нақшаҳои зарурии фаъолияти хоҷагидорӣ таъмин менамояд.

Барои беҳқардонии идорақунии фаъолияти ширкати сайёҳӣ дар бораи тамоюлот ва ҳосиятҳои диқаршавии фаъолияти хоҷагидорӣ ширкат тасавуроти амиқ бояд дошт. Чунин ахбор танҳо дар асоси таҳлили иқтисодӣ ба даст меояд. Дар рафти таҳлил ахбори аввалӣ санҷида мешавад. Мувофиқати он ба шаклҳои муқаррарқардида,

дурустии ҳисобкунҳои арифметикӣ, ҷамъбасткунӣ ва қиёспазирии нишондиҳандаҳои фаъолияти хоҷагидорӣ ширкат муайян карда мешавад. Пас ахбор ба коркард гирифта мешавад: ҳуҷҷатҳо ва муҳтавои онҳо омӯхта мешаванд; тамоилот ошкор ва муқоиса карда мешаванд; таъсири омилҳо ба объекти таҳлилшаванда муайян карда мешавад; захираҳои баландбардорӣ натиҷаҳои фаъолияти хоҷагидорӣ ва роҳҳои истифодабарӣ онҳо ошкор карда мешаванд; камбудиву хатогиҳо дар фаъолияти хоҷагидорӣ ширкат нишон дода мешаванд. Натиҷаҳои таҳлил ба низом дароварда шуда ва ҷамъбаст карда мешаванд. Дар асоси натиҷаҳои таҳлил қарорҳои идоракунии қабул карда мешаванд. Аз ин бармеояд, ки таҳлили иқтисодӣ қарорҳои идоракунии асоснок намуда, воқеият ва самаранокии идоракунии фаъолияти хоҷагидорӣ ширкати сайёҳиро таъмин менамояд.

Таҳлили иқтисодӣ ҳамчун вазифаи идоракунии бо банақшагири ва ояндабинии фаъолияти хоҷагидорӣ ширкат алоқаи зич дорад, чунки бе таҳлили чуқур баҳоории ин вазифаҳо ғайриимкон аст. Аҳамияти муҳими таҳлил дар омодакунии ахбор барои банақшагирии фаъолияти хоҷагидорӣ, баҳоиди сифат ва асоснокии нишондиҳандаҳои нақшаҳо ва назорати рафти иҷроиши онҳо ифода меёбад. Банақшагири аз таҳлили натиҷаҳои фаъолияти хоҷагидорӣ ширкати сайёҳӣ ибтидо гирифта, бо он ба анҷом мерасад. Таҳлил имконият медиҳад, ки сатҳи банақшагири баланд бардошта шавад ва вай илман асоснок гардад.

Таҳлил дар ҷиҳати муайянкунӣ ва истифодабарии захираҳои баландбардорӣ самаранокии фаъолияти хоҷагидорӣ ширкат аҳамияти калон дорад. Вай ба истифодабарии сарфакоронаи сарватҳо, ошкоркунӣ ва татбиқгардонии таҷрибаи пешқадами фаъолияти соҳибкорӣ дар соҳаи сайёҳӣ, ташкили илмии меҳнат, техника ва технологияи нав, пешгирикунӣ хароҷоти барзиёд мусоидат мекунад.

Бо таҳлили механизми хоҷагидорӣ ширкатҳои сайёҳии муосир, принципу методҳои идоракунии ширкат аҳамияти таҳлил дар идоракунии фаъолияти хоҷагидорӣ ширкатҳои сайёҳӣ меафзояд. Маҳдудии сарватҳо ва ногузирии интиҳоб роҳбарони ширкатҳои сайёҳиро водор мекунад, ки доимо оиди бозорҳои хизматрасониҳои сайёҳӣ, манбаъҳои имконоти сайёҳӣ, омӯзиши талабот ва нархгузори ба хизматрасониҳои сайёҳӣ тадқиқот баранд, ки ин ҳама бояд самаранокии фаъолияти хоҷагидорӣ ширкати сайёҳиро таъмин намояд.

## АДАБИЁТ

1. Қонуни Ҷумҳурии Тоҷикистон “Дар бораи баҳисобгирии муҳосибӣ ва ҳисоботи молиявӣ”, аз 25 март соли 2011, № 702. – <http://mmk.tj>
2. Низомномаи баҳисобгирии муҳосибии 1/99 “Сиёсати баҳисобгирии корхона”. Фармоиши Вазорати молияи Ҷумҳурии Тоҷикистон аз 24 сентябри соли 1999, № 135. – <http://minfin.tj>
3. Нақшаи ҳисобҳои баҳисобгирии муҳосибии фаъолияти молиявӣ-хоҷагии субъектҳои хоҷагидорӣ ва Нишондоди методӣ оиди татбиқи нақшаи ҳисобҳои баҳисобгирии муҳосибии фаъолияти молиявӣ-хоҷагии субъектҳои хоҷагидорӣ (Фармоиши Вазорати молияи Ҷумҳурии Тоҷикистон аз 27 майи соли 2011, № 41). – <http://minfin.tj>
4. Каримов, Б.Х. Таҳлили иқтисодӣ. Дастури таълимӣ. – Душанбе, Ирфон, 2005. - 240 с.
5. Каримов, Б.Х., Ойев, Н.А., Бобиев, И.А., Шоймардонов С.Қ. Баҳисобгирии муҳосибии молиявӣ. Китоби дарсӣ. – Душанбе, Ирфон, 2016. – 550 с.



## ТАШАККУЛИ ШАХСИЯТИ КЎДАКОН ТАВАССУТИ АФСОНА

**ҲУСАЙНОВ Файзали Раҳмонович** – докторанти кафедраи психологияи ДМТ, омӯзгори факултети педагогика-психология ва рушди нерӯи инсонии Донишгоҳи давлатии Дангара, ш. Дангара, кӯчаи Советӣ, 30, **E-mail:** [faizali0102@mail.ru](mailto:faizali0102@mail.ru), **тел.:** +(992)985709451

Дар мақола ҳалли масъалаҳое, ки вобаста ба дастовардҳои илми психология дар шахсияти инсон аз овони кӯдакӣ оғоз меёбад ва ба ин чараён муҳит таъсири ҷиддӣ мерасонад, мавриди баррасӣ қарор ёфтааст. Ба муҳити ихотакарда пеш аз ҳама волидон, калонсолон ва бародарону хоҳарон дохил мешаванд. Вобаста ба мазмун ва мундариҷаи муносибат, муошират ва рафтори ҳамин шахсон наздике, ки кӯдакро ихота кардаанд, шахсияти кӯдак инкишоф меёбад. Кӯдакон ба гуфтор ва рафтори атрофиён диққат дода, кӯшиш мекунанд, ки рафтори калонсолонро тақлид намоянд ва ба онҳо монанд бошанд. Дар баробари ин, ба мазмун ва мундариҷаи гуфтори калонсолон эътибор дода, тавассути он оид ба муҳити атроф маълумот пайдо мекунанд.

Фалсафаи зиндагиро дарк карда истода, рафтору гуфтори худро мувофиқ ба онҳо амалӣ месозанд. Яке аз роҳҳои ба кӯдакон фаҳмонидани фалсафаи зиндагӣ, ба онҳо нақл намудани афсонаҳо мебошад. Зеро, одамон дар давоми асрҳо дар мазмун ва мундариҷаи афсонаҳои худ фалсафаи зиндагиро ворид кардаанд. Тавассути хондани афсонаҳо дар шахсияти кӯдакон беҳтарин ҳислатҳо ташаккул дода мешавад.

**Вожаҳои асосӣ:** афсона, шахсият, кӯдакон, волидон, калонсолон, муҳит, ҳислат, инсондӯстӣ, меҳнатдӯстӣ, таҳайюл, нутқ.

## ФОРМИРОВАНИЕ ЛИЧНОСТИ ДЕТЕЙ ПОСРЕДСТВОМ СКАЗКИ

**ХУСАЙНОВ Файзали Раҳмонович** – докторант кафедраи психологии ТНУ, ассистент кафедраи педагогика, психологии ва развития человеческого потенциала факультета Педагогика и психологии Дангаринского государственного университета, г. Дангара, ул. Советская, 30, **E-mail:** [faizali0102@mail.ru](mailto:faizali0102@mail.ru), **тел.:** +(992)985709451

В статье рассматривается решение соответственно научным психологическим достижениям личность человека, которая начинается с ранних лет и на этот процесс серьезно влияет окружающий мир. Сюда входят родители, взрослые, братья и сестры. В зависимости от содержания отношений, общение и поведение этих близких личностей, которые окружают ребенка, личность ребенка развивается. Общение и поведение окружающих привлекает внимание детей, и они подражают поведению взрослых, стараются быть похожими на них. Соответственно, содержание общения взрослых привлекает их внимание к себе и посредством этих они обогащают свои знания об окружающем мире. Одним из способов объяснения им философии жизни является рассказ сказок, потому что человечество столетиями в содержание своих сказок вводили философию жизни. Посредством чтения сказок, у детей формируются лучшие качества.

**Ключевые слова:** сказка, личность, дети, родители, взрослые, среда, свойства, человеколюбие, трудолюбие, воображение, речь.

## THE FORMATION OF PERSONALITY OF CHILDREN THROUGH FAIRY TALE

**HUSAYNOV Faizali Rakhmonovich** - doctoral student of the Department of Psychology of TNU, assistant of the Department of Pedagogy, Psychology and Human Development of the Faculty of Pedagogy and Psychology, Dangara State University, Dangara, Soviet st., 30, **E-mail:** [faizali0102@mail.ru](mailto:faizali0102@mail.ru), **mob.:** +(992)985709451

According to scientific psychological achievements, a person's personality begins from the early years and this process is seriously influenced by the world around him. The world around us primarily includes parents, adults, brothers and sisters. Depending on the

maintenance of the relations, communication and behavior of these close persons which surround the child the identity of the child develops. Communication and behavior of others attracts the attention of children, and this behavior of adults they parody, try to be similar to them. Accordingly, the content of adult communication draws their attention to themselves and through these they enrich their knowledge of the world around them. By taking the philosophy of life into line they realize their action. One way of explaining his philosophy of life is to tell fairy tales. Because mankind has been introducing the philosophy of life into the content of its fairy tales for centuries. Through reading fairy tales, good property is also formed in the personality of children.

**Key words:** *fairy tale, personality, children, parents, adults, environment, properties, humanity, hard work, imagination, speech.*

Мувофиқи дастовардҳои илми психология шахсияти инсон аз овони кӯдаки оғоз меёбад ва ба ин ҷараён олами ихотакарда таъсири ҷиддӣ мерасонад. Ба олами ихотакарда пеш аз ҳама волидон, калонсолон ва бародарону хоҳарон дохил мешаванд. Вобаста ба мазмун ва мундариҷаи муносибат, муошират ва рафтори ҳамин шахсони наздике, ки кӯдакро ихота кардаанд, шахсияти кӯдак инкишоф меёбад. Кӯдакон ба гуфтор ва рафтори атрофиён диққат дода, мекӯшанд рафтори калонсолонро тақлид намоянд, ба онҳо монанд бошанд. Дар баробари ин, ба мазмун ва мундариҷаи гуфтори калонсолон эътибор дода, тавассути онҳо оид ба олами ихотакарда дониш пайдо мекунанд. Фалсафаи зиндагиро дарк карда истода, рафтору гуфтори худро мувофиқ ба он амалӣ месозанд. Яке аз роҳҳои ба кӯдакон фаҳмонидани фалсафаи зиндагӣ, ба онҳо нақл намудани афсонаҳо мебошад. Зеро, одамон дар давоми қарнҳо дар мазмун ва мундариҷаи афсонаҳои худ фалсафаи зиндагиро ворид кардаанд.

Афсона яке аз паҳншудатарин ва дӯстдоштатарин жанрҳои асари бадеӣ барои кӯдакони синни томақтабӣ мебошад. Афсона дар ҳаёти бачагони тоҷик аз замони қадим нақши муҳим дорад. Чунин менамояд, ки аҷдодони мо мисли ҳамаи халқҳои ҷаҳон манфиатҳои маънавии афсонаҳоро фаҳмида будаанд, ки онҳоро дар як китоби гирд оварда, «Ҳазор афсона» номидаанд. «Ҳазор афсона» яке аз қадимтарин китоби афсонаҳои халқист. Баъдтар дар асоси ин қабил афсонаҳо «Ҳазору як шаб» барин маҷмӯаи ҷаҳоншумули нақлу афсонаҳо ба вуҷуд омадааст /3, С.37-38/.

Асосгузори адабиёти бачагонаи тоҷик устод С. Айни ва пайравони ӯ М. Миршакар, Суҳайли Ҷавҳаризода, А. Дехотӣ ва дигарон, ки донандаи бузурги эҷодиёти халқ мебошанд, беҳтарин образҳои халқиро истифода бурда, саҳифаҳои нави адабиёти бачагонаи тоҷикро ба вуҷуд оварданд. Омӯхтани эҷодиёти халқ, аз он ҷумла афсонаҳо, аҳамияти калони тарбиявӣ, таърихӣ, этнографӣ дорад.

Дар замони қадим пеш аз ҳама афсона гуфтан расму одати ҳамаи халқҳо гашта буд. К. Маркс, А. С. Пушкин, А. М. Горкий, С. Айни ва бисёр дигарон ҳама дӯстдорони афсона буданд. Онҳо аз айёми кӯдакиашон сар карда, ба воситаи афсонаю сурудҳои дояву модаркалонони худ ба олами рангоранги дурдонаҳои халқ дохил гардида, аз кайфияти бадеии он баҳра мегирифтанд, афсона ба онҳо қувват ва тароват мебахшид, бардам ва руҳбаланд мекард.

Афсонаҳои Акулина Ивановна муҳаббати Горкийи хурдсолро ба зиндагӣ ва ҳаёт зиёд мекард. А.М. Горкий дар повести биографии «Бачагӣ» дар бораи тарзи афсонагӯии форами сеҳрангезонаю меҳрубонаи модаркалони худ Акулина Ивановна нақл намуда мегӯяд; «...Афсона гӯё ба дили ман қуввае ворид мекард, ки он руҳи маро боло мебардошт» /2, С.56-57/.

С. Айнии бузургро дар айёми хурдсолӣ афсонаҳои Тӯтипошо мафтун менамуданд. С. Айни ӯро бо муҳаббати беҳамто ҳамчун образи фаромушнашаванда дар «Ёддоштҳо» тасвир менамояд.

Таъсири афсонаҳои Тӯтапошо ба бедоршавии фаъолияти эҷодии С. Айни ёрӣ расонида аст. Айнии хурдсол ба тарзу маҳорати бузурги афсонагӯии ӯ бодикқат зехн монда, ҳодисаҳоро дарк менамуд ва тасвиrotро тадриҷан ёд мегирифт.

Сардафтари адабиёти рус А.С. Пушкин ҳам бораи нақши афсонаҳои шундааш аз момодояи худ сухан ронда қайд менамояд, ки ман аз тарзи байёни афсонаҳои момодоям илҳом гирифтаам. Шояд ҳамин афсонаҳои аз момодоям

шунидашуда маро шоир намуд. Дар аснои афсонаҳои аз момодояш шунидашуда, А.С. Пушкин ба вачҳ омода, афсонаҳои машхури худро ба мисли, «Руслан ва Людмила», «Моҳигир ва моҳии тиллоӣ»-ро дар шакли назм эҷод менамояд.

Нависандаи боистеъдоди тоҷик Ҷалол Иқромӣ афсона, қиссаву ривоятҳои дилошӯбе, ки дар хурдсолӣ шунидаст, мактаби ҳаёт номида, янгаи афсонагӯи боистеъдодашро ба некӣ ёд менамояд. Ҳамин тавр афсонагӯӣ низ маҳорату санъаткорино талаб мекунад, онро аз худ намудан лозим аст.

Н. Насруллоева дар мақолаи хеш «Бой намдани захираи луғавии кӯдакон дар раванди шинос намудани онҳо бо адабиёти бадеӣ» дар бораи он нақл мекунад, ки чи тавр мураббӣ ба боғайрат ҳамеша бо чидду ҷаҳд кӯшиш менамоянд, ки тавассути афсонагӯӣ ба тарбиятгирандагон таъсири мусоид расонанд /4, С.27-28/. Онҳо дар назди худ вазифа гузошта, афсонаҳои халқиро бо мақсади муайяни тарбия интиҳоб менамоянд, барои ба некӣ аз нав сохтани руҳия, тасаввурот ва умуман тарбияи маънавия ахлоқии кӯдакон кӯшиши ниҳоят зиёд ба қор мебаранд. Чи тавре ки В.Г. Белинский қайд намудааст, панду насиҳат, пургӯии безоркунандаро калонсолон ҳам дӯст намедоранд, бачагон бошанд, онро ниҳоят бад мебинанд. Бачагон дар шахси нависандаи худ мураббиро не, балки дӯсти ғамхоро дидан мехоҳанд. Онҳо аз нависанда дилтангию панддихиро не, кайфу ҳаловат ва ҳикоятро таманно доранд /1, С.47-48/.

Афсонаҳои халқӣ айнан дар асоси ҳамин принципҳо эҷод гашта, ба талабҳои ҳаққонии В. Г. Белинский ҷавоб дода метавонанд.

Ба кӯдакон танҳо нақл намудани афсона кам аст, онро таъсирнок кунонидан лозим аст. Барои таъсирнокии он калимаю ибораҳои образнок, интонатсияи сухан, хангоми нақл ифоданокии онро истифода бурдан зарур аст, ки ба ҳамаи ин кӯдакон тақлид намуда, онро ёд мегиранд. Аммо бисёр мураббӣ танҳо бо нақл намудани афсонаҳо қаноат намуда, ба таъсирнокии сухани худ эътибор намедиханд, натиҷаи таъсири онро намесанҷанд. Баъзан афсонаро бе таъсири бадеӣ, беобу ранг нақл мекунанд, ба бойшавии захираи луғавӣ ва инкишофи нутқи кӯдакон, ба тарбияи ахлоқию маънавии онҳо эътибор намедиханд, онро ҳамчун вазифаи муҳимми худ намедонанд, ба ин ҷиҳати қор худро масъулиятнок ҳис намекунанд. Мураббӣёне, ки уҳдадории ҷамъиятии худро мефаҳманд, аз рӯи қордонии худ бо роҳу усулҳои гуногун аз ҳамаи имкониятҳои мавҷуда, аз он ҷумла аз афсонаҳо, зарбулмасалҳо, китобҳои бадеӣ истифода бурда, кӯдаконро бо ҳислатҳои неки инсонӣ тарбия менамоянд.

Синну соли кӯдакӣ як давраи ҳасос барои шунидани афсона мебошад. Дар ин давра кӯдакон ниҳоят саҳт хоҳиши шунидан ва тамошои афсонаро пайдо мекунанд. Ин завқи баланди табиӣ кӯдаконро калонсолон бояд истифода баранд. Тавассути шунидан ва тамошои афсонаҳои ҷолиби диққат дар кӯдакони навгонҳои хуби психологиро пайдо намудан имкон дорад. Хуб мешавад, агар кӯдакон фақат пассивона афсонаҳоро гӯш ва тамошо накарда, балки худашон онҳоро нақл намуда, нақши онҳоро бозанд. Дар натиҷаи ин гуна, нақшбозӣ ва нақл намудани афсонаҳо нутқи мураттаб дар кӯдакон ташаккул ёфта, таҳайли бойро доро мешаванд.

Афсонаҳои халқӣ тоҷик мазмуни бойи тарбиявӣ доранд. Дар онҳо ҳикмати педагогии халқ дар мавзӯҳои гуногуни ахлоқ, меҳнатдӯстӣ, дӯстию рафоқат, ҳақгӯӣ, софдилӣ, хоксорӣ, устуворӣ, боадолатӣ, некхоӣ, ки аломати дараҷаи баланди маданияти шахсро нишон медиҳанд ифода ёфтааст. Бинобар ин аз онҳо бисёртар истифода бурдан зарур аст. Омӯштани афсонаҳои халқии гуногун, ба монанди «Се хирс», «Тоқисурхак», «Маша ва хирс», «Бузаки чингилапо», «Одам ва шоҳи ҳайвонот», «Харгӯши далер», «Шағол ва уштур», «Рӯбоҳи маккор ва гурги нодон», «Мург, мурғобӣ ва муш», «Бибигамбӯсак», «Нахӯтак», «Се харгӯшак» ва ғайра, ки ба эҳсоси кӯдакон хеле наздиканд ва онҳоро бо шавқ, гӯш мекунанд, дар тарбияи ҳарҷонибаи онҳо нақши калон мебозанд. Масалан, вақте ки мураббӣ афсонаи «Симақ»-ро ба кӯдакон нақл мекунад, вай бояд фиребгарӣ ва найрангбозии рӯбоҳи маккорро, ки бе меҳнат аз ҳисоби бадбахтии дигарон зиндагӣ карда, ба ҳаёти осӣштаи Симақ ҳалал мерасонд, фаҳмонда диҳад, то ки дар дили кӯдакон нисбат ба рӯбоҳ қаҳру ғазаб пайдо намуда, ба симаки меҳрубону тезбовар, ки ҷӯҷаҳояшро бо гиряву нола ба рӯбоҳи фиребгар мепартояд, дилсӯзию самимият изҳор намоянд /4, С.35-36/.

Сурудҳо низ дар аксари афсонаҳои халқии бачагона мавриди истифода қарор гирифтаанд. Дар яке аз машҳуртарин афсонаи бачагона «Бузаки чингилапо» гуфтугӯи байни бузу сағ, бузу шағол ва бузу гург фақат бо шеър ифода ёфтааст. 20 ғоизи бештар аз 200 хели афсонаҳо оид ба ҳайвонотро, ки дар чилди якуми дар Москва нашршудаи «Куллиёти фолклори тоҷик» (1981) ҷой дода шудаанд, афсонаҳои ташкил медиҳанд, ки дар жанри шеър гуфта шудаанд /3, С.37-38/. Мардум ба воситаи ин қабил афсонаҳо ба сухани манзум, яъне ба шеър бачагонро тарбия кардан хостаанд. Бинобар ин, дар забони бачагон баъзе аз ин афсонаҳо дар шакли назм паҳн шудаанд. Монанди «Чӣ газид?», «Мурғак» ва дигарон. Манзумаи «Чӣ газид?» байни бачагон дар шакли бозӣ ҳам машҳур аст.

Ба гурӯҳи синни калони томақтабӣ афсонаҳои «Шутур ва Шағол», «Рӯбоҳ ва гург», «Љуворияк», «Нахӯтак», «Рӯбоҳ, сангпушт ва мӯрча» ва ғайраҳо пешниҳод гардидаанд, ки бояд мураббия дар назди худ вазифа гузошта, ҳар яке аз онҳоро бо мақсади муайяни таълиму тарбия интихоб намояд.

Афсонаҳо бо нафосати бой, оҳанг ва воситаҳои тасвир, шаклҳои гуногуни услуби бадеӣ, забони пурмазмуну бой, соддаю ширин, образҳои фаромӯшнашавандаю мароқовари санъаткоронаи худ ба дили бачагон ҷой мегиранд.

Афсонаҳои халқӣ ҳаёлотии бачагонро инкишоф медиҳад, доираи тасаввуроти онҳоро васеъ менамояд. Фантазия дар афсонаҳои халқӣ ба дараҷаи олӣ расидааст. Орзуи умедҳои халқ ба таври фантастикӣ дар афсонаҳои «Қолини сайёр», «Кафши тездав», «Аспи ҳавопар», «Оинаи ҷаҳоннамо», «Сандалвор» ва ғайра инъикос ёфта, дар замони мо ҷомаи амал пӯшиданд, онҳо ба васеъ шудани тасаввуроти одамон сабаб шуданд ва онҳоро ба ҳаёл кардан водор намуда, ба фикри сохтани тайёра, телевизор, воситаҳои наздиккунии роҳ (велосипед, мошину поездҳо) ва ғайра бурда расонданд.

Дар ҳаёти ҳар як шахс, қатъи назар аз синну сол, ҳатто дар кӯдаки сесола ҳам хурсандӣ, ғам, муҳаббат, рашк пайдо мешавад, лекин зоҳиршавии ин ҳиссиёт дар ҳар кас ҳар хел аст. Яке қаҳру ғазабро нописандона аз сар мегузаронад, дигаре баръакс. Ҳамаи ин ба тарбияи инсон вобастааст. Оё, дар чунин гуногунии ҳолатҳо ба ҳамаи бачагон тавсияи умумии тарбияи яхеларо додан мумкин аст?

Ба кӯдак ҳар як ҳодисаи хурдтарин ҳам таъсир мекунад. Чизи хурдтарини беаҳамият ҳам мумкин аст, ки дар назари ӯ ҳодисаи муҳимтарин намуда, дар лавҳи хотираш абадӣ нақш бандад ва нақши муайяне бозад - нақши хуб, мусбат, ё ки нақши бад. Хислат ва характери инсонро ба воситаи тарбия тағйир додан мумкин аст. Бинобар ин кӯдакро бояд аз аввал дуруст тарбия намоем, зеро ояндаи мо, боғи умеди мо кӯдаконанд.

Ибтидои тарбияи маънавии насли наврас аз синни томақтабӣ сар мешавад, ки он мақсад ва вазифаи боғчаи кӯдаконро ташкил медиҳад. Кӯдакон дар боғча якумин маротиба дар байни коллектив муносибати коллективӣ, дӯстӣ, ёрии ҳамдигарӣ, инсондӯстӣ, одоб ва ҳурмати якдигарро ёд мегиранд. Кӯдакон бо ёрии мураббӣён ва падару модарон оҳиста-оҳиста қору кирдор ва ахлоқи баду неки одамони атрофро мефаҳмидагӣ мешаванд. Дар ин бора гуфтаҳои педагоги бузурги рус К. Д. Ушинскийро ба хотир овардан хеле мувофиқ аст; «...одати нек сармоия маънавиест, ки инсон ба системаи асаби худ гузоштааст, ин сармоия мунтазам зиёд шудан мегирад ва инсон тамоми умр аз ғоизҳои ин сармоия истифода мебарад» /7, С.228-228/.

Пас аз хондани асарҳо ба кӯдакон дар бораи қору кирдори неку бади қаҳрамонҳои онҳо ҳулосаи муҳтасар додан зарур аст, зеро кӯдакон дар ин синну сол ба фарқ кардани қору баду нек душворӣ мекашанд.

Дар кӯдакони синни томақтабӣ хусусияти тақлидқунӣ зиёдтар аст. Онҳо ба кирдор ва рафтор, далерию покқичдонии қаҳрамонҳои дӯстдошташон бо мароки қалон пайравӣ намуда, ба рафтори қаҳрамонҳои манфӣ ба воситаи масҳара намудан нафрати худро зоҳир мекунанд. Дар афсонаҳо бошад, қаҳрамонҳо ҳамеша нотарс, далер, бовафо, меҳнатдӯст тасвир ёфта, аз мушкилиҳо натарсида, ба муқобили душманони бадқирдор ғолиб мебароянд.

Таъсири эҷодиёти халқро мо дар асарҳои нависандагону шоирони муосири тоҷик С. Айнӣ, Ҷ. Икромӣ, Р. Ҷалил, М. Турсунзода, М. Миршакар низ дида метавонем. Дар эҷодиёти халқ маҳсусан афсонаҳо таъсири пурзӯр, зебоии ҳақиқии забон, ҳушоҳангии қалимаҳо ҳамчун воситаи равшан ва саҳеҳ тасвир кардани манзараҳо, характерҳо, образҳои қаҳрамонҳо ҷой дорад. Аз ҳамин ҷиҳат «Ибтидои санъати сухан дар фолклор

аст»,— мегӯяд А.М. Горкий. Ҷ чамъ кардан, омӯхтан ва аз худ намудани эҷодиёти халкро яке аз вазифаҳои муҳим мешуморад.

С. Айнӣ ин сарчашмаи бепоёни санъати бадеиро устодона ва моҳирона дар эҷодиёти худ истифода бурда, забони адабии ҳозираи тоҷикро бой намудааст. Захираи луғавии забони кӯдакон ҳар қадар бойтар гардад, нутқи онҳо ҳам ҳамон андоза равшан ва равшан мегардад. Бинобар ин инкишофи нутқ дар боғча яке аз масъалаҳои муҳими васеъшавии донишу эҳсосоти кӯдакон мебошад. Насруллоева Н. аз мушоҳидаҳои худ қайд мекунад, ки мураббияҳои боғчаи № 20 ш. Ленинобод (ҳозира Хучанд) Мирзоҷонова ва Улмасова афсонаи «Шалғам»-ро бисёр зебо, дилчасп нақл карда, дар кӯдакон ғояи дӯстӣ, ҳамкорӣ ва ёрии якдигариро тарбия намудаанд. Ин афсона дар шакл ниҳоят содда бошад ҳам, мазмуни бою ғояи бузургеро ифода мекунад. Ба ёрии бобо на танҳо занаш, хатто набераю сагчаю мушча ҳам мешитобанд. Шалғам, ки дар натиҷаи меҳнатдӯстона парвариш кардани бобо аз ҳад зиёд калон шуда буд, қувваи бобо намерасад, бо ёрию ҳамкориҳои якдигар шалғамро аз замин канда мегиранд. Мураббияи ботаҷриба аз ин мазмун истифода бурда, барои дар руҳияи коллективизм ва ёрии рафиқонаи байниҳамдигар тарбия намудани кӯдакон риштаи суҳанро ба воситаи саволу ҷавоб оҳиста ба тарафи ҳаёти имрӯзаи кӯдакон мекашад ва ба айнӣ мақсад мерасад /4, С.35-36/.

Азбаски халқи тоҷик табиатан меҳнатдӯст аст, ғояи меҳнатдӯстӣ қариб дар ҳамаи афсонаҳои халқ равшан ифода меёбад. Меҳнат инсонро офарид. Танҳо меҳнат чамъиятро ба пеш мебарад, ҳаётро обод менамояд. Дар ҳамин асос қаҳрамонони афсонаҳо ҳамеша меҳнатдӯст, ироданок, нотарсу далер тасвир ёфта, самимияти шунавандаро нисбат ба худ ба вучуд меоранд.

Омӯзиши таърих моро водор месозад, ки дар гузашта зиндагӣ саҳт, меҳнати халқ вазнин буд. Аз ҳамин сабаб халқи тоҷик кӯшиш менамуд, ки фарзандони худро меҳнатдӯст тарбия намояд. Ғояи афсонаҳои «Навобод», «Мурғ, мурғобӣ ва муш», «Одам ва шоҳи ҳайвонот» ва ғайра сар то по руҳияи меҳнатдӯстиро ифода менамоянд. «Дасту бозуям, обу орзуям» гуфтани мақоли халқ, дар афсонаи «Навобод» ниҳоят инкишоф меёбад.

Табияи кӯдак то синни даҳсолагӣ бозию шӯхиро талаб мекунад ва ин талаби вай аз нуқтаи назари биологӣ асоснок аст. Вай бозӣ кардан мехоҳад, бо ҳамон чизҳои бозӣ ба олами гирду атроф осонтар шинос мешавад, аз ҳама пеш дар аснои бозӣ ва ба воситаи бозӣ бисёр чизро доништа мегирад. Вай суҳанбозӣ ва калимабозӣ мекунад, маҳз дар аснои суҳанбозӣ кӯдак нозуқиҳои забони модариро ёд мегирад, оҳанги он ва он чиро, ки забоншиносон «руҳи забон» меноманд, мефаҳмад», - мегӯяд А. М. Горкий /2, С.112-113/.

Омӯзиши мавзӯи таҳқиқшаванда имконият медиҳад, ки хусусиятҳои педагогӣ - психологӣ афсонаҳои халқӣ, аҳамияти онҳо дар ҳаёти кӯдакон ва рушди шахсияти онҳо, таъсири тарбиявии афсонаҳо ба кӯдакон ошкор карда шавад. Ҳамин тавр, дар натиҷаи таҳқиқи масъала ба ҳулосаҳои зерин омадан мумкин аст:

– яке аз навташкилаҳои давраи томақтабӣ ҳаёл ба шумор меравад. Дар ҳамин синну сол ҳаёли кӯдак инкишоф ёфта, хеле бою рангин мешавад. Образҳои тахайюлотӣ кӯдак бисёр равшану аёнӣ буда, дорои тобишҳои эмотсионалӣ мебошад.

– арзишҳои асоситарини давраи томақтабӣ – ин майли баланди эмотсионалӣ ба суҳани бадеӣ, қобилияти ҳамхисшавӣ, бо мароқ пайгирӣ кардани раванди ҳодисаҳо, интизории фарҷоми нек аст /5, С.34-35/.

– афсонаҳои халқӣ дар тарбияи маънавӣ, эстетикӣ, меҳнатии насли наврас нақши хеле калон мебозанд. Кӯдак чараёни ҳодисаҳоро дар афсона пайгирӣ менамояд, анҷоми ҳуби онро хушҳолона қабул менамояд.

— майли кӯдакон ба мазмуни афсона вобаста ба синнусоли онҳо тағйир меёбад. Агар барои кӯдакони 3-5 сола афсонаҳо доир ба ҳайвонот, муносибати байниҳамдигарии одам ва ҳайвонот нисбатан фаҳмо ва мақбул бошад, пас барои кӯдакони 5 сола аллакай қаҳрамонони инсонии афсонаҳо: баҳодурон, шохдӯхтар мақбуланд ва тақрибан аз 5-6 солагӣ кӯдак ба афсонаҳои мазмуни фантастикидошта мароқ зоҳир менамояд;

– афсона ҳангоми кор бо кӯдакон самаранок аст. Ба андешаи педагоги машҳур В.А. Сухомлинский «тавассути афсона, тахайюлот, бозӣ, ба воситаи эҷодиёти беназири кӯдакони – роҳест ба қалби кӯдак» /6, С.11-12/.

– дар назар доштан лозим аст, ки таъсири афсона аз мазмуни он саҳт вобастагӣ дорад. Аз ин рӯ ҳангоми интиҳоби афсонаҳо ба ин масъала диққати ҷиддӣ додан лозим аст.

Умуман, мазмуни афсона бояд дар шахсияти кӯдакон беҳтарин ҳислатҳо, ба мисли меҳнатдӯстӣ, қабириодагӣ, далерӣ, инсондӯстӣ, хоксорӣ ва ғайраро тарбия намоянд.

### АДАБИЁТ

1. Белинский, В.Г. и др. О детской литературе. – Москва, 1954. – 256с.
2. Горький, А.М. Бачагӣ (нашри тоҷикӣ). – Душанбе, 1951. – 187 с.
3. Иматова, Л. Асосҳои методи таҳқиқи инкишофи нутқи мураттаби кӯдакони синни калони томактабӣ. – Душанбе, Ирфон. – 2012. – 240 с.
4. Нарзуллоева, Н. Бой намудани захираи луғавии кӯдакон дар раванди шинос намудани онҳо бо адабиёти бадеӣ // Инкишофи нутқи кӯдакони синни томактабӣ. Маҷмӯи мақолаҳо. – Душанбе, 1977. – 287 с.
5. Пазухина, И.А. Ступеньки к самосознанию // Дошкольная педагогика. – М., 2002. - №3. – 286 с.
6. Сухомлинский, В.А. Сердце отдаю детям // Народная завета, 1981. – 212с.
7. Ушинский, К.Д. Маҷмӯаи асарҳо. Нашри АФ РСФСР – Москва. – 1960, ҷилди 3. – 324 с.

### ҶОЙГОҶИ ЖАНРИ ПУРСИШ-ПОСУХ ДАР СОМОНА ВА ҲАФТАНОМАҶОИ “МИЛЛАТ” ВА “ҶАВОНОНИ ТОҶИКИСТОН”

**ОЛИМИЁН Сабрина Шамсулло** - аспиранти кафедраи матбуоти Донишгоҳи миллии Тоҷикистон, ш. Душанбе, хиёбони Рӯдакӣ, 17, **E-mail:** [journalist2020@mail.ru](mailto:journalist2020@mail.ru), **тел.:** + (992)908 878874

Дар мақола мавқеъ ва махсусияти жанрҳои хабарӣ дар сомона ва ҳафтаномаҳои “Миллат” ва “Ҷавонони Тоҷикистон” баррасӣ карда шудааст. Пеш аз ҳама ба масъалаи махсусияти ҳуди жанрҳо ва жанрҳои нав таваҷҷуҳ зоҳир карда шудааст. Таъкид карда мешавад, ки асоси иттилооти журналистиро баҳамалоқамандии шакл ва мазмун ташкил медиҳад. Мазмун аз тариқи шакли муайян ифода мегардад. Барои гирандаи иттилоъ мазмун муҳим аст, ӯ ба жанри мавод қор надорад, вале журналист барои фаҳмо ва дастрас гардидани маводаш албатта аз қолаби муайян истифода мебарад. Бинобар ин, журналистикаро бе жанр тасаввур кардан имконнопазир мебошад, зеро эҷоди журналисти аз донишдони қолабҳои жанрӣ ва истифодаи мақсадноки онҳо оғоз меёбад. Самарай эҷод ду ҷанба дорад – шакл ва мазмун. Албатта, мазмуни онро масъалаҳои ташкил медиҳанд, ки журналистон баррасӣ мекунанд, аммо ҳамин мазмун ва мундариҷа дар қолаби муайян баён карда мешавад. Ҳамин қолабҳои жанрҳои журналистианд.

Дар мақола хотирнишон карда мешавад, ки ҳангоми тавсифи жанр бештар паҳлуҳои гуногуни он дар маркази таваҷҷуҳ қарор гирад. Ин нуқтаҳо муфассал дар мақола мавриди таҳлил қарор гирифтаанд.

*Вожаҳои асосӣ: жанр, категория, иттилоот, жанрҳои ахборӣ, ахбори фарҳангӣ, дин.*

### РОЛЬ ЖАНРА ВОПРОСА-ОТВЕТА НА САЙТЕ И ЕЖЕНЕДЕЛЬНЫХ ГАЗЕТАХ «МИЛЛАТ» И «ДЖАВОНОНИ ТАДЖИКИСТАН»

**ОЛИМИЁН Сабрина Шамсулло** – аспирант кафедри печати Таджикского национального университета, г. Душанбе, пр. Рудаки, 17, **E-mail:** [journalist2020@mail.ru](mailto:journalist2020@mail.ru), **тел.:** + (992)908 878874

В статье рассматриваются положение и специфика новостных жанров на сайте и в еженедельных газет «Миллат» и «Джавонони Таджикистан») Автор обращает

внимание, прежде всего, на специфику самих жанров, в том числе, и новых жанров. По его мнению, в основе журналистской информации лежит сочетание формы и содержания. Содержание выражается определенным образом. Контент важен для получателя, он не работает над жанром материала, но журналист, конечно, использует определенный шаблон, чтобы его материал был понятным и доступным. Поэтому представить журналистику без жанра невозможно, ведь создание журналиста начинается с знания жанровых закономерностей и их целенаправленного использования. Эффект созидания имеет два аспекта - форму и содержание. Конечно, его содержание состоит из вопросов, которые рассматриваются журналистами, но это же содержание выражается в определенном формате.

По словам автора, при описании жанра исследователи часто акцентируют внимание на различных его аспектах, и эти взгляды анализируются автором статьи.

*Ключевые слова:* жанр, категория, информация, жанры новостей, новости культуры, религия.

### THE ROLE OF THE QUESTION AND ANSWER GENRE ON THE WEBSITE AND IN THE WEEKLY NEWSPAPERS "MILLAT" AND "JAVONONI TOJKISTON"

*OLIMIYON Sabrina Shamsullo* - postgraduate student of the Department of Printing of the Tajik National University, Dushanbe, Rudaki Ave. 17, *E-mail:* [journalist2020@mail.ru](mailto:journalist2020@mail.ru), *Phone:* + (992) 908 878874

The article examines the situation and specificity of news genres on the website and in the weekly newspapers, as "Millat" and "Javononi Tojikiston". The author pays attention, first of all, to the specifics of the genres themselves and the new genres. In her opinion, a combination of form and content, one of most important thing in journalistic information. The content is expressed in a certain way. The content is important to the recipient, he does not work on the genre of the material, but the journalist, of course, uses a certain template to make his material understandable and accessible. Therefore, it is impossible to imagine journalism without genre, because the creation of a journalist begins with the knowledge of genre laws and their purposeful use. The effect of creation has two aspects - form and content. Of course, its content consists of issues that are considered by journalists, but the same content is expressed in a certain format. These are the genres of journalist.

According to the author, when describing the genre, researchers often focus on its various aspects, and these views are analyzed in the article.

*Keywords:* genre, category, information, news genres, culture news, religion.

Матбуот аз рӯи ҳақиқати наҷди ҷомеа аст. Бинобар ин таъсири он ба равандро ҷомеа хеле бориз арзёбӣ мешавад. Ҳамин таъсир боиси устуворгардӣ, дигаргуншавӣ ва ташаккули арзишҳои фарҳангии иҷтимоӣ мегардад.

Таъсири ВАО ба роҳҳои гуногун метавонад сурат гирад. Яке аз маъмултарин усули таъсир истифодаи имконоти жанрҳо мебошад. Жанр воситаест, ки мақсад тавассути онҳо равшантар, нишонрастар ва таъсирбахштар ифода мегардад. Гуногунрангии жанрҳо аз имконоти васеи таъсир ба афкори омма маҳсуб мебошад.

Аз ҳамин рӯи журналистикаро бе жанр тасаввур кардан имконнопазир мебошад, зеро эҷоди журналистӣ сирф аз жанр оғоз меёбад. Ҳар як маводи журналистӣ дорои шакл ва мазмун аст. Албатта, мазмуни онро масъалаҳои ташкил медиҳанд, ки журналистон баррасӣ мекунанд, аммо ҳамин мазмун ва мундариҷа дар қолаби муайян баён карда мешавад. Ҳамин қолабҳои жанрҳои журналистианд. Муҳаққиқи тоҷик Муродов М. дар ин маврид чунин ибрози ақида намудааст: “*Фаъолияти эҷодии рӯзноманигориро бежанр тасаввур кардан ғайриимкон аст. Зеро, маҳсули эҷоди рӯзноманигор маҳз тавассути жанрҳои гуногун, аз як тараф, ба низом мебарояд, мавзӯӣ ва мушаххасӣ пайдо мекунанд, аз ҷониби дигар, ҷамъбасти мегардад*” [5,с88].

Аз ин рӯ, тадқиқоти соҳаи журналистиро бе таҳлили ҷанбаҳои жанри тасаввур кардан ғайриимкон аст. Зеро жанр эҷоди журналистиро ба тартиб дароварда қолаб ва шакли онро муайян месозад.

Умуман, масъалаи жанр дар журналистика яке аз масъалаҳои хеле муҳим буда, бахшҳои зиёде атрофи он вучуд доранд. Дар мавриди жанр агарчи тадқиқотҳои зиёде ҷой доранд, бештари муҳаққиқон ба гуфтаҳои В. Ученова, А. А. Тертичний, М. Черепанов таъя мекунанд. Аммо дар баробари ин ҳамаи муҳаққиқон низ оиди жанр дар як ақида набуда, андешаи гуногун доранд. Чунончи В. В. Ученова онро *“як василаи хуби инъикоси воқеияти омӯхташуда”* [11] меҳисобад. В. Д. Пелт *“Жанрро намуди аломатҳо ва хусусиятҳои устувордоштаи эҷод”* медонанд [7].

В. Ученова ва М. Черепанов *жанрро ҳамчун “василаи тасвири воқеият”* медонанд [11,12].

Дар журналистикаи тоҷик низ ба масъалаи жанр муҳаққиқони зиёд таваҷҷуҳ намудаанд, агар ба масъалаҳои умуминазариявии он бештар А. Нуралиев, И. К. Усмонов, М. Муродов таваҷҷуҳ карда бошанд, дар тадқиқоти А. Саъдуллоев, С. Гулов масъалаҳои жанрҳои ҷудогона бештар мавриди омӯзиш қарор гирифтаанд. Чунончи М. Муродов менигорад: *“Шаклҳои гуногун ва муҳталифи инъикоси воқеа, ҳолати рӯйдод, ҷараён ва вазъият, ки аз ҷиҳати аломат, хусусият ва сохт унсурҳои умумӣ, такроршаванда ва хоса доранд, жанр номида мешавад”* [5, с.89].

Ҳадафи нигоранда тавассути интихоби жанр нишонрас мегардад, агарчи хонанда ба жанри мавод сару кор надорад ва барои ӯ муҳим мазмун ва муҳтавои мавод аст. Аммо дар ин маврид ҳолат ва мавриди истифодаи жанрро донишмандони рӯзноманигор муҳим аст.

Дар матуботи тоҷик аз гуногунрангии жанрҳои истифода намуда, барои ҷалби таваҷҷуҳи хонанда иқдоми зиёде анҷом дода мешавад. Бо талаби завқи аудитория нақши баъзе жанрҳои бештар ва мавқеи гурӯҳи дигарашон маҳдудтар мегардад.

Инчунин бо дигаргун шудани сохти иҷтимоӣ дар гуруҳи жанрҳои ахборӣ чанд жанрҳои дигар, аз қабилҳои жанрҳои назарпурсӣ, пурсиш-посух ва некролог, илова шудаанд. Ин жанрҳоро дар матбуоти даврӣ низ дидан мумкин. Мо дар мақолаи худ, жанри пурсиш-посухро, дар рӯзномаҳои ҳафтаинаи “Миллат” ва “Ҷавонони Тоҷикистон” таҳлил ва баррасӣ хоҳем дод.

Дар ташкил ва қолабрезӣ шудани жанри “пурсиш - посух” хонандагон боис мешаванд, ки дар саҳифаҳо пайдо мешавад. Ин жанр низ дар солҳои охир дар шумораҳои нашрияҳо ғаъл мебошад. Хонандагон ба бисёр саволҳои худ ҷавоб пайдо намудан бештар ба идораҳои нашрияҳо муроҷиат менамоянд ва нашрияҳо бошад барои ба саволи хонандагон ҷавоби қонеъкунанда пайдо намудан рӯ меоранд масъулини дигар соҳаҳо. Ин жанр дар натиҷаи робитаи хонандагону рӯзноманигорон ва масъулини дигар соҳаҳо номи пурсиш-посухро ишғол кардааст гуем ҳам хато намешавад. Зеро дар натиҷаи савол ва посухҳои дигарон қолабрезӣ карда мешавад. Савол, пурсиш ва посухҳо проблемаи иҷтимоиро фаро гирад, инчунин аҳамияти ҷамъияти пайдо намояд.

Маводи аввал, аз сомонии [www.millat.tj](http://www.millat.tj) таҳти сарлавҳаи “Оё хони рамазонии тоҷик пурнозу неъмат аст?”, 03. 07. 2013 зери таҳлил қарор додем. Оид ба масъалаи баррасишуда, аз ҳафт нафар коршинос пурсон шуда, дар мавод ҷойгир шудааст. Оид ба масъала ҷавобҳои хуб ва хонданбоб ҷойгир шудааст. Акси пурсидашудагон ва як акси дигар оид ба масъалаи баррасишуда инъикос ёфтааст.

Маводи минбаъда аз ҳамин сомона ([www.millat.tj](http://www.millat.tj)), 9 майи соли 2012, зери саволи “Оё меҳроҳед ҳамсари шумо ба таври сунъӣ бордор шавад?!” мавод дар қолаби жанри пурсиш-посух интишор шудааст. Албатта дар ин жанр масъулини савол пешниҳод мекунанд ва ҷавоби пурсидашудагонро таҳрир намуда, дар мавод ҷойгир намуда рӯи нашр меоранд. Ин жанр таҳлилу таҳрири алоҳидаро талаб намекунад.

Дар рӯзномаи ҳафтаинаи “Миллат” саҳифае зери рубрикаи “Миллат ва назар” буда, рӯзноманигорон дар ҳар шумора дар мавзӯҳои гуногун дар қолаби жанри пурсиш-посух мавод омода менамоянд. Маводҳоро дар сомона низ рӯи нашр меоранд.

Маводи дигар дар рӯзномаи ҳафтаинаи “Ҷавонони Тоҷикистон” таҳти сарлавҳаи “Сабаби вайроншавии оилаҳо чист?”, 29 октябри соли 2015, аз тарафи Гулбахор Раҳмонова нашр шудааст. Дар пурсишҳои ин ҳафтанома аз тарафи хабарнигори зикр



гардида омода ва нашр мешавад. Дар дигар ҳафтаномаҳо аз тарафи ки омода ва чоп шуданаш зикр наёфтааст. Дар ин қолаби жанр рӯзноманигор савол пешниҳод менамояд ва ҷавоби қонёқунандаро гирифта дар саҳифаи ҳафтанома ҷойгир менамояд. Яъне дар ин номгуи жанр таҳлилу баррасии алоҳидаи рӯзноманигор ҷой надорад. Монанди дигар пурсишу посухҳо акси пурсидашудагон бо матҳо оварда шудааст. Фарқият танҳо дар акси асосӣ мебошад, ки дар дигар маводҳо оид ба масъалаи баррасишуда акс низ ҷойгир шудааст, дар ин мавод бошад акс ҷойгир нашудааст. Баъди соли 2014 дар ҳар шумораҳои ин нашрия дар мавзӯҳои гуногун жанри пурсиш-посухро дидан мумкин аст.

**Хуллас:** Маълум аст, ки вазифаи жанрҳои хабарӣ объективона расонидани иттилоъ ба омма аст, аммо дар ҳама маврид матбуот вазифа ва рисолати тарғиботии худро иҷро мекунад. Ин хусусият ҷузъан ҳам бошад, дар жанрҳои хабарӣ мушоҳида мешавад. Жанрҳои пурсиш-посухи матбуотӣ далел бар он мекунад, ки рӯзноманигорон ҳамеша мекушанд, ки на танҳо ба фикри худ балки ба гуфтаҳои коршиносон ва муҳаққиқон таъя намуда, мазӯи барраси намудаи худро бо ҷавоби қонёқунанда омода ва нашр намояд.

Рӯзноманигорон дар инъикоси масоили фарҳангӣ, аз қолаби ин жанр фаровон истифода бурда, барои аудитория маводи ҷолиб ва хонданбобро нашр менамоянд.

### АДАБИЁТ

1. Азимов, А. Публицистика ва замони муосир / А. Азимов. – Душанбе, 2004. – 138с.
2. Бозоров, Н. Муносибати муаллиф бо рӯйдод ва факт / Н. Бозоров // Истиқлолият ва журналистикаи муосир. Маҷмӯаи мақолаҳои илмӣ. – Душанбе, 2006. – С.44.
3. Гулмуродзода, П. Маорифпарварӣ ва низоми нави ҷаҳон. / П Гулмуродзода. – Душанбе: Ирфон, 2006. – 124с.
4. Ким, М. Н. Новостная журналистика / М. Н. Ким. – СПб, 2005. – С. 207.
5. Муродов, М. Асосҳои эҷоди журналистӣ / Муродов, М. . – Душанбе: Ирфон, 2014.– 255с. – С 88.
6. Нуралиев, А. Жанрҳои ахбории матбуот / А. Нуралиев. – Душанбе: Деваштич, 2004. –146 с.
7. Пелт, В. Д. Информация в газете / В. Д. Пелт. – М., 1972.
8. Тертычный, А. А. Жанры периодической печати / А. А. Тертычный. – М.: Аспект Пресс, 2006. – 312 с. – С.58.
9. Усмонов, И. К. Жанрҳои публитсистика / И. К. Усмонов. – Душанбе, 2009. – 139 с.
10. Усмонов, И. Назаре ба таҳқиқот дар соҳаи журналистика / И. Усмонов. – Душанбе: Эҷод. – 2008. – 64с.
11. Учёнова, В. В. Творческие горизонты журналистики / В. В. Учёнова. – М., 1979.
12. Черепанов, М. Проблемы теории публицистики / М. Черепанов. – М., Мысль, 1973.

### УДК 519.19

#### ТАҲЛИЛИ СИФАТАН УСТУВОРИИ “ПАРВАРИШГОҲИ БИОЛОГИИ КАМАРОБ”

**САНГОВ Манучеҳр Талбиевич** – докторанти Ph.D, кафедраи моделсозии математикӣ ва компютери Донишгоҳи миллии Тоҷикистон, ш. Душанбе, хибони Рӯдакӣ, 17, **E-mail:** manuchehr\_92tj@mail.ru, **тел.:** (+992) 988-99-98-19

Дар мақола зикр гардидааст, ки парваришгоҳи давлатии Камароб, ҳамчун парваришгоҳи биологӣ барои ҳифзи ҳайвонотҳои нодир, паррандагон, моҳиён ва ғайра, ки ба Китоби сурхи Тоҷикистон дохил шудаанд, соли 1970 дар майдони 9500 га ташкил карда шудааст. Ин парваришгоҳ ба минтақаи биогеографии Ҳисору Дарвоз мансуб

буда, дар қаторкӯҳи Қаротегин, дар тарафи чапи дарёи Камароб ҷойгир аст. Асоси системаи экологии парваришгоҳро ҳайвонотҳои нодир ва растаниҳо ташкил медиҳад, ки аз ҳисоби ин растаниҳо ҳайвоноти ширхор, яъне ҳайвонҳои алафхӯр умр ба сар мебаранд. Барои даррандагон ҳайвонҳои алафхӯр визо ба шумор мераванд. Дар ин мақола усули сифатан устувории системаҳои экологии “Парваришгоҳи биологии Камароб” таҳлил карда шудааст.

*Вожаҳои асосӣ: парваришгоҳи биологии Камароб, растаниҳо, ҳайвоноти алафхӯр, даррандаҳо, системаҳои экологӣ, таҳлили сифатан устувор.*

## УСТОЙЧИВЫЙ КАЧЕСТВЕННЫЙ АНАЛИЗ БИОЛОГИЧЕСКОГО ЗАКАЗНИКА «КАМАРОБ»

*САНГОВ Манучеҳр Талбиевич – докторант Ph.D, кафедры математического и компьютерного моделирования Таджикский национальный университет, город Душанбе, пр. Рудаки, 17, E-mail: manuchehr\_92tj@mail.ru, тел.: (+992) 988-99-98-19*

В статье отмечается, что Государственный заказник Камароб, как биологический заказник по охране редких животных, птиц, рыб и др, занесенных в Красную книгу Таджикистана, был создан в 1970 году на площади 9 500 га. Этот заказник относится к биогеографическому региону Гиссар и Дарваз и находится в горах Каратегина, на левом берегу реки Камароб. Основу экологической системы заказника составляют редкие животные и растения. За счёт растений живут млекопитающие, то есть травоядные. В свою очередь травоядные животные являются (считаются) пищей для хищных зверей. В этой статье анализируются качественно устойчивые методы экологической системы «Биологического заказника Камароб».

*Ключевые слова: биологический заказник Камароб, растения, травоядные животные, хищники, экологические системы, качественно устойчивый анализ.*

## SUSTAINED QUALITATIVE ANALYSIS OF THE "BIOLOGICAL RESERVE KAMAROB"

*SANGOV Manuchehr Talbievich – doctoral candidate of Ph.D, the department of mathematical and computer modeling of Tajik National University, Dushanbe, Rudaki Ave. 17, E-mail: [manuchehr\\_92tj@mail.ru](mailto:manuchehr_92tj@mail.ru), Phone: (+992) 988-99-98-19*

The state reserve Kamarob, as a biological reserve for the protection of rare animals, birds, fish, etc., listed in the Red Book of Tajikistan, was created in 1970 on an area of 9,500 hectares. This reserve belongs to the biogeographic region of Gissar and Darvaz and is located in the Karategin mountains, on the left bank of the Kamarob River. The ecological system of the reserve is based on rare animals and plants. At the expense of plants, mammals, that is, herbivores, live. In turn, herbivores are (considered) food for predatory animals. This article analyzes the qualitatively sustainable methods of the ecological system "Biological reserve Kamarob".

*Key words: Biological reserve Kamarob, plants, herbivores, predators, ecological systems, qualitatively robust analysis.*

Бо пешниҳоди Кумитаи ҷангали Ҷумҳурии Тоҷикистон парваришгоҳи давлатии Камароб, ҳамчун парваришгоҳи биологӣ барои ҳифзи ҳайвонотҳои нодир, паррандагон, моҳиён ва ғайра, ки ба Китоби сурхи Тоҷикистон дохил шудаанд, соли 1970 дар майдони 9500 га ташкил шудааст.

Ин парваришгоҳ ба минтақаи биогеографии Ҳисору Дарвоз мансуб буда, дар қаторкӯҳи Қаротегин, дар тарафи чапи дарёи Камароб ҷойгир аст. Аз наботот дар парваришгоҳ бештар фарқу зарангзорҳо, арчазорҳо, ассотсиатсияи себарга, аҷрик, юнучка, камол, бойчечак, юған ва марғзорҳо воমেҳӯранд.

Дар “Парваришгоҳи биологии Камароб” аз намуди ҳайвонотҳо: хирс, гург, бабри барфӣ, хук, силовсин, сағур, рӯбоҳ, бузи кӯҳӣ, харгӯш, қашқалдоқ ва аз намуди дарахтон бошад: чормағз, арча, тӯс, бед, сафедор, бодом, фарқу заранг, чанор, себи кӯҳӣ ва буттаҳои гуногун, аз қабилӣ: тилох, иргай, настаран, зирк, бушол ва ғайра ташкил ёфтаанд. Аз растаниҳо ин ҷо бештар: чормағзак, ачриқ чаккамӯғ, шақоик, қоқу, гандумак, чойкаҳак, арзанак, захрпечак, афсонак, зуф, бойчечак, бобуна, бомус, панчагул, бузгандум, гули ёқут, гули гандумак, гули офат, испарак, камол, лола, лолаарӯсак, маҳлаб, мулкак, мунҷ, мушунг, наск, нахӯтак, ниёзбӯ, печак, пиёзҳо, роҳдавак, сиёҳгӯш, ширешҳо, сулӣ, табалғу, тугмачагул, юган, хардума, хардумках, чилбанд, ҳавоборонак, ҳино ва ғайра мерӯянд.

Парваришгоҳи давлатии Камароб ҳоси ҷанубии қаторкӯҳҳои Ҳисору Қаротегин ва шимолии қаторкӯҳи Дарвоз буда, дар баландии 1000 – 1200м қисми поёнӣ ва аз 2800 то 3000м қисми болоиро ишғол намудааст. Ташкилкунандаи ассотсиатсияҳои асосии ин парваришгоҳ *Juglans regia*, *Acer turkestanica*, *Platanus orientalis*, *Malus sieversii*, *Echocorda alberti*, *Rosa kokanica*, *R. canina*, намудҳои иргай *Cotoneaster* ва бушол *Lonicera*, аз алафҳо *Prangos pabularia*, *Ferula kuhistanica*, *Lavatera kashemiriana*, *Impatiens parviflora*, *Dactylis glomerata*, *Dictamnus tadshikororum* ва ғайра мебошад. Ҳаҷми солонаи боришот дар минтақаҳои ишғолкардаи ин ҷо 1000-1500 мм-ро ташкил мекунад. Қисми зиёди боришот ин ҷо дар нишебиҳои ҷанубии қаторкӯҳҳои Ҳисору Қаротегин ва Шимолии Дарвозу Пётри Якум мушоҳида мешавад. Дар қисми шарқии ҷумҳурӣ участкаҳои начандон калони ҷангалҳо дар Помири Ғарбӣ ва дар водии дарёи Ванҷ мушоҳида мешаванд. Дар ин минтақаҳо ҳарорати баланд то +30° ва паст то -18° мефарояд. Ҳарорати ҳаво дар соатҳои алоҳида то 40°C ва ҳарорати миёнаи болоии хок бошад то 70°C гарм мешавад.

Хокҳои ин минтақа хокистаранг ва дорчини кӯҳӣ буда, дар баландии 1000 – 2000м дар миёнакӯҳҳои Тоҷикистон зиёдтар паҳн гаштаанд. Ин хокҳо маҳсулнокии хеле баланд дошта, таркибашон аз 5 то 12% порухок иборат аст. Навъҳои гуногуни ин хокҳо аз қабилӣ дорчини карбонатӣ, дорчини равшан, хокистаранги тира ва ғайра дар ҳудуди ин минтақаҳо зина ба зина аз поён ба боло ҷойгир мебошанд. Дар чунин шароити ҳастӣ дарахтон хубтару бештар дар шакли табиӣ нигоҳ дошта шудаанд. Дарахтони чормағз, заранг ва омехта ташкилшуда то 15 - 18м баландӣ дошта, пӯшиши рӯизамин бошад, то 0,9 - 1,0% -ро ташкил менамояд.



Расми 1. Харитаи "Парваришгоҳи биологии Камароб".

Рисунок 1. Карта «Биологической заказник Камароб».

Figure 1. Map "Biological reserve Kamarob".

Дар асоси усули сифатан устувор, системаҳои экологии “Парваришгоҳи биологии Камароб” таҳлил карда мешавад.

Асоси системаи экологии “Парваришгоҳи биологии Камароб”-ро ҳайвонотҳои нодир ва растаниҳо ташкил медиҳад. Аз ҳисоби ин растаниҳо ҳайвоноти ширхор, яъне ҳайвонҳои алафхӯр умр ба сар мебаранд. [15].

Ба ҳайвонҳои алафхӯр ҳуки ваҳшӣ, бузи кӯҳӣ, қашқалдоқ ва ғайра тааллуқ доранд. Ба туфайли қонунҳои иттилоотӣ танзимкунандаи системаҳои экологӣ

дарандагоне мавҷуданд, ки аз ҳисоби истеъмоли ҳайвонҳои алафхӯр умр ба сар мебаранд, ба мисли: хирси маллаи тияншонӣ, гург, бабри барфӣ, силовсин, рӯбоҳ, ва ғайра.

Ба ғайр аз намудҳои номбаршуда, дар системаи экологӣ ҳамеша намудҳои зиёди парандагон (кабк, мурғи ҳилол, будана, мурғобӣ, саъва зоғ ва ғайра), хояндагон (суғур, харгӯш, муши заминкан ва ғайра), намудҳои зиёди дубаҳраҳо (курбоқа, ғук) ва ғайра умр ба сар мебаранд, ки дар раванди ҳастию ташаккули системаи экологӣ нақши ҳалқунанда мебозанд. Дар байни ин намудҳо робитаи зерин мавҷуд аст: ҳашаротхоро дубаҳраҳо, парандагон, хояндагон ва парандагонро дарандагон истеъмом мекунанд. Ба ғайр аз ҳайвонҳои алафхӯр, хояндагон, парандагон ва моҳиён барои дарандагон низ ғизо ба шумор мераванд. Намудҳои зиёди биологӣ аз ҳисоби оилаи растаниҳо умр ба сар мебаранд[15].

Сохтори алокаи таркибии системаи экологӣ барои ҳолати умумии мамнунгоҳҳо аз тарафи профессор Юнусӣ М. Қ. пешниҳоду асоснок карда шудааст.

Бо хатҳои яқлухт робитаҳои устувор (доимӣ) дар байни таркибҳои системаи экологӣ ва бо хатҳои қанда алокаи ноустувор “муваққатӣ” дар байни онҳо ишора шудаанд[1]. Бояд гуфт, ки алокаи муваққатӣ вақте амалӣ мешаванд, ки дар байни таркибҳо таъсирҳои муваққатии рақобат барои ғизо, ҷои зист ва ғайра пайдо шаванд. Акнун сохтори алокаи таркибии системаи экологии “Парваришгоҳи биологии Камароб”-ро баррасӣ менамоем.

Сохтори муфассали алокаи системаи экологии парваришгоҳ намудҳои муттаҳидаи зеринро дар се сатҳи асосӣ дар бар мегирад:

18. Оилаи растаниҳо.

1. Себарга.
2. Аҷрик.
3. Юнучқа.
4. Камол.
5. Бойчечак.
6. Юған.

19. Консументҳои қатори 1-ум, алафхурҳо.

2. Харгӯш.
3. Қашқалдоқ.
4. Бузи кӯҳӣ.
5. Хуки ваҳшӣ.

20. Консументҳои қатори 2-юм, даррандаҳо.

11. Рӯбоҳ.
12. Гург.
13. Силовсин.
14. Бабри барфӣ.
15. Хирси маллаи тияншонӣ.

Дар байни ин намудҳо робитаи зерин мавҷуд аст. Консументҳои қатори 1-ум, алафхурҳо: (7),(8),(9),(10) ҳамаи намудҳои номбаршудаи оилаи растаниҳоро (1),(2),(3),(4),(5),(6) меҳӯранд. Алафхурҳо (7),(8),(9),(10) барои консументҳои қатори 2-юм, даррандаҳо: гург(12), бабри барфӣ(13), силовсин (14), хирси маллаи тияншонӣ (15) ғизо ба шумор мераванд. Рӯбоҳ(11) бошад, аз ҳайвонотҳои алафхур харгӯш (10)-ро меҳурад. Ба ғайр аз ин, хирси маллаи тияншонӣ(15) ҳамаи намудҳои консументҳои қатори 1-ум ва қатори 2-юмро истеъмом мекунанд.

Сохтори *графҳои аломатмуайяни самтдори (минбаъд ГАС)* алокаи таркибии системаи экологӣ, барои ҳолати умумикардашудаи “Парваришгоҳи биологии Камароб” дар расми 2 ва 3 оварда шудааст [1-5].

Бояд гуфт, ки на ҳамаи алокаи намудҳои системаи экологӣ ба муносибати шакли “даранда-сайд” тааллуқ доранд. Муносибати шакли “даранда-сайд” намудҳои зерин дорад:

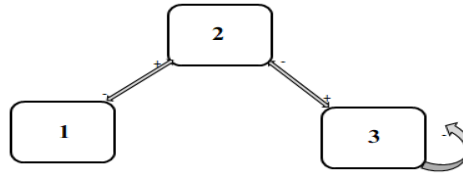

Расми 2. Сохтори (ГАС) алокаи таркибии системаи экологӣ барои ҳолати устувории “Парваришгоҳи биологии Камароб”

Рисунок 2. Структура (НГС) коммуникационной системы экосистемы для устойчивости состояния «Биологического заказник Камароб».

Figure . The structure (DCP) of the communication system of the ecosystem for the stability state "Biological reserve Kamarob".

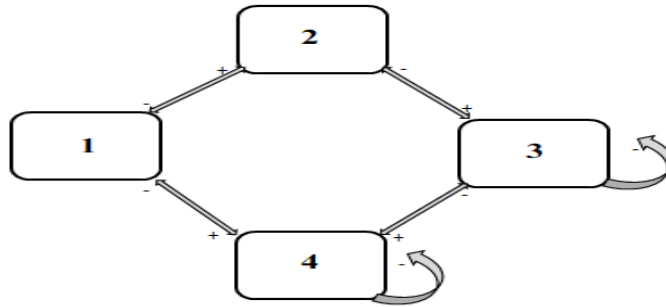

Расми 3. Сохтори (ГАС) алокаи таркибии системаи экологӣ барои ҳолати ноустувории “Парваришгоҳи биологии Камароб”

Рисунок 3. Структура (НГС) коммуникационной системы экосистемы для неустойчивости состояния «Биологического заказник Камароб».

Figure 3. The structure (DCP) of the communication system of the ecosystem for the instability state "Biological reserve Kamarob".

Дар ин ҷо намудҳои (1), (2), (3), (4), (5), (6) “сайдҳо”-и тартиби якум, намудҳои (7), (8), (9), (10) “алафхурон” тартиби дуум ва намудҳои (11),(12),(13),(14),(15) “дарандагон” тартиби сеюм мебошанд.

Сохторҳои сифатан устувор ва сифатан ноустувори системаҳои экологии парваришгоҳи биологии Камаробро мисол меорем [15].

**Мисоли 1.** Устувории системаи сесатҳаи зеринро таҳлил мекунем: “растаниҳо, ҳайвонҳои алафхӯрӣ ва дарандаҳо”. Ин амсилаи овардашуда пурра муттаҳида буда, **хуб таҳқиқ шудааст. Инчунин нишон дода шудааст, ки ҳолати а) ба таври сифатан устувор ва ҳолати б) ноустувор аст, чунки шартҳои сарбастагии ГАС иҷро мешавад.**

**Мисоли 2.** Устувории системаи сесатҳаи зеринро таҳлил мекунем: “растаниҳо, бузи кӯҳӣ, хирси маллаи тияншонӣ”. Хирси маллаи тияншонӣ ва бузи кӯҳӣ намудҳои худмаҳдуд нестанд ва дар муносибатҳои шакли “даранда-сайд” қарор доранд. Ба хирси маллаи тияншонӣ унсурҳои худмаҳдудро мансуб доништан мумкин аст. Хирси маллаи тияншонӣ дар муносибат ба бузи кӯҳӣ даранда мебошад. Бинобар ин, қолаби алокаи ин система чунин намуд дорад[5]:

$$A = \begin{pmatrix} 0 & -a_{12} & 0 \\ a_{21} & 0 & -a_{23} \\ 0 & a_{32} & -a_{33} \end{pmatrix}, a_{ij} > 0,$$

$$A = \begin{pmatrix} 0 & -a_{12} & 0 \\ a_{21} & 0 & -a_{23} \\ 0 & a_{32} & -a_{33} \end{pmatrix}, a_{ij} > 0,$$

$$A = \begin{pmatrix} 0 & -a_{12} & 0 & -a_{14} \\ a_{21} & 0 & -a_{23} & 0 \\ 0 & -a_{32} & -a_{33} & a_{34} \\ a_{41} & 0 & -a_{43} & a_{44} \end{pmatrix}, a_{ij} > 0$$

Дар ин ҷо ҷуфти унсурҳои  $-a_{12} a_{21} < 0$  хусусияти таъсири сатҳи бузи кӯҳиро ба хирс ва  $a_{23} a_{32} < 0$  хусусияти таъсири сатҳи хирсро ба сатҳи бузи кӯҳӣ инъикос менамояд. Унсурҳои  $-a_{33} < 0$  ба падидаи рақобати дохили намудҳо дар байни хирсон мутобиқ аст.

ГАС-и экосистемаи “Парваришгоҳи биологии Камароб” бо қолаби мувофиқ дар расми 3 тасвир шудааст.

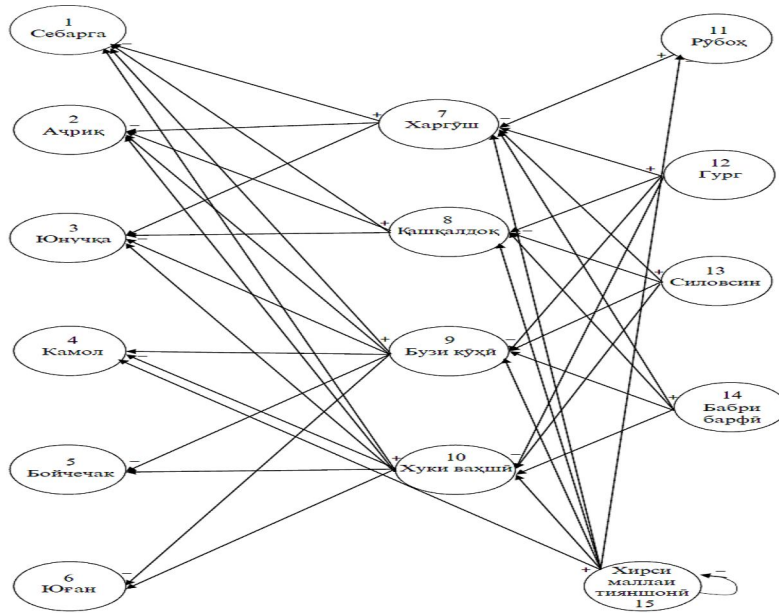

Расми 4. ГАС - и экосистемаи “Парваришгоҳи биологии Камароб”  
Рисунок 4. НГС - экосистемы «Камаробский биологический заказник».  
Figure 4. DCP - of the ecosystem "Kamarob biological reserve".

Устувории системаи экологии намуди зеринро дида мебароем.

$$\begin{aligned} \frac{dN_1}{dt} &= N_1(-m_1 + k_1 a_1 N_7 - a_7 N_7), \\ \frac{dN_7}{dt} + \frac{dN_7}{da} &= N_7(-m_7 + k_1 a_1 N_1 - a_{11} N_{11}), \\ \frac{dN_{11}}{dt} + \frac{dN_{11}}{da} &= N_{11}(-m_{11} + k_7 a_7 N_7 - \varepsilon N_{11}); \end{aligned} \quad (1)$$

Дар ин ҷо,  $N_1$  – себарга,  $N_7$  – харгӯш ва  $N_{11}$  – рӯбоҳ мебошад.

Системаи додасударо дар ҳолати статсионарӣ татқиқ мекунем:

$$\begin{aligned} -m_1 + k_1 a_1 N_7 - a_7 N_7 &= 0, \\ -m_7 + k_1 a_1 N_1 - a_{11} N_{11} &= 0, \\ -m_{11} + k_7 a_7 N_7 - \varepsilon N_{11} &= 0 \end{aligned} \quad (2)$$

Системаи (2)-ро дар намуди зерин менависем:

$$\begin{aligned} -a_7 N_7 - m_1 + k_1 a_1 N_7 &= 0, \\ k_1 a_1 N_1 - a_{11} N_{11} - m_7 &= 0, \\ k_7 a_7 N_7 - \varepsilon N_{11} - m_{11} &= 0 \end{aligned} \quad (3)$$

Барои системаи (3) муодилаи характеристикиро тартиб медиҳем.

$$\begin{vmatrix} 0 & -a_7 & 0 \\ k_1 a_1 & 0 & -a_{11} \\ 0 & k_7 a_7 & -\varepsilon - \gamma \end{vmatrix} = 0$$

$$-k_1 a_1 a_7 (-\varepsilon - \gamma) = 0$$

$$0\gamma^3 + 0\gamma^2 + k_1 a_1 a_7 \gamma + k_1 a_1 a_7 \varepsilon = 0$$

Барои ин система матритсаи Гурвитсро тартиб медиҳем[7-9]:

$$\begin{pmatrix} 0 & 0 & 0 \\ k_1 a_1 a_7 \varepsilon & k_1 a_1 a_7 & 0 \\ 0 & 0 & k_1 a_1 a_7 \varepsilon \end{pmatrix}$$

Барои он, ки системаи ҳосилшуда устувор бошад, нобаробариҳои зерин иҷро гардад.

$$a_0 > 0, \quad \Delta_1 = a_1 > 0, \quad \Delta_2 = \begin{vmatrix} a_1 & a_0 \\ a_3 & a_2 \end{vmatrix} = a_1 a_2 - a_0 a_3 > 0, \quad \Delta_3 = a_3 > 0.$$

Акнун шартхоро барои ситемаи мазкур дида мебароем.

$$a_0 = 0, \quad \Delta_1 = a_1 = 0, \quad \Delta_2 = \begin{vmatrix} 0 & 0 \\ k_1 a_1 a_7 \varepsilon & k_1 a_1 a_7 \end{vmatrix} = 0, \quad \Delta_3 = k_1 a_1 a_7 \varepsilon > 0.$$

Азбаски шартҳои дар боло овардашуда иҷро мегарданд, пас ин система устувор мебошад.

## АДАБИЁТ

1. Юнуси, М. К. Математические модели управления агроценозами и охраняемыми биологическими популяциями.- Москва, ВЦ АН СССР, 1990. -313с.
2. Юнуси, М.К. Математический способ определения критических значений экосистем трех трофических уровней. / Юнуси М.К. //Журнал общей биологии. – 1982. – Т.43 - № 6. – с. 836-841.
3. Юнуси, М.К. математические модели борьбы с вредителями агроценозов. – Душанбе: Дониш 1991 - 141с.
4. Юнуси, М.К., Одинаев А.Х. О качественной устойчивости некоторых структур экосистем заповедника «Рамит». /Юнуси М.К., Одинаев А.Х. // Вестник Таджикского национального Университета (1/2(106)), Душанбе - Сино, 2013, с. 53-59.
5. Юнуси, М.К. Оптимальное управление в задачах защиты планируемого урожая, охраняемыми биологическими популяциями и их приложения. Душанбе: ТНУ, 2018 - 287с.
6. Yunusi, M.K. Some Lectures in Information technology. 2019, TNU -330p.
7. Одинаев, А., Одинаева С., Юнуси М.К., Самариддинова З. О задачах моделирования региональных заповедников РТ. Вестник таджикского национального университета Серия естественных наук, 2017. №1/5 с.191-196.
8. Одинаева, С.А. Задача охраны редких видов экосистемы заповедника Дашти Джум с учетом переменной скорости ресурса. //Вестник Таджикского национального университета (Спецвыпуск посвященный году образования и техническихзнаний), Душанбе – Сино, 2010 стр. 45-50.
9. Одинаева, С.А., Юнуси М.К. О регуляризации неустойчивых структур экосистем региональных заповедников с учетом возрастного состава Вестник таджикского национального университета,1/2(196) стр. 73-79 Душанбе, 2016.
10. Юнуси, М.К. Оценки численности трудовых ресурсов с учетом временных - возрастных - пространственных факторов на основе принципа максимума. Вестник таджикского национального университета. Серия естественных наук, 2017. №1/3, с .108 - 111.
11. Юнуси, М.К. О регуляризации неустойчивых моделей временной-возрастной-пространственной распределенных биологических структуру. Вестник таджикского национального университета Серия естественных наук, 2017. №1/4, с.60-67.
12. Одинаев, А.Х., Математическое моделирование экосистем заповедника «Рамит» с учетом возрастных структур. /Юнуси М.К., Давлатов Д.М./ Вестник таджикского национального университета Серия естественных наук 2018. № 1. с.21-30.
13. Юнуси, М.К. Оптимальное управление в некоторых задачах управления агроценозами и охраняемых биологических видов<sup>2</sup>. Вестник таджикского национального университета Серия естественных наук - 2018. - № 2. с. 63 - 72.
14. Сангов, М. Т., Амсилаҳои математикии системаҳои экологии “Парваришгоҳи биологии Камароб” ва агросензҳои атрофаш бо назардошти вақт ва синну сол. //Юнусӣ М. Қ., Назаров И., Давлатов Д. М. Паёми Донишгоҳи миллии Тоҷикистон. Бахши илмҳои табиӣ - 2020. № 2.с. 39-50.

## ВЕДУЩИЕ ПОДХОДЫ К ФОРМИРОВАНИЮ НРАВСТВЕННО-ПРАВОВОЙ КУЛЬТУРЫ СТУДЕНТОВ В КОЛЛЕДЖАХ КУЛЬТУРЫ И ИСКУССТВА РЕСПУБЛИКИ ТАДЖИКИСТАН

**АБДУРАХИМЗОДА Қудратулло Саид** – доктор педагогических наук, профессор, проректор по учебной работе Бохтарского государственного университета имени Носира Хусрава, г. Бохтар, ул. Айни, 67.

**САЛИМЗОДА Мадинахон Қодир** – кандидат педагогических наук, доцент кафедры общественных наук Таджикского государственного университета право, бизнеса и политики, г. Худжанд, мкр. 17, дом 1,

**АБДУРАХИМЗОДА Идрис Абдуваҳоб** - соискатель Института развития образования имени Абдурахмана Джами Академии образования Таджикистана, директор Государственного учреждения «Республиканский колледж культуры им. П. Бӯйдоқова», р. Рӯдаки, ул. Бустон, 55, **E-mail:** [idris\\_1819@mail.ru](mailto:idris_1819@mail.ru), **тел.:** +(992) 907-94-92-92.

Материал статьи освещает проблему трансформации ценностей в человеческом и общественном сознании в период современной социокультуры, которая характеризуется отходом от ориентации на традиционные для общества пост советского периода духовные ценности. В частности, сегодня постепенно забываются особенности, представляющие основу в национальном характере, так необходимы для формирования нравственно-правовой культуры молодежи. Как противовес современному эгоцентризму автором выдвигаются лично-ориентированный и культурологический подходы, вбирающие в себя идеи гуманизма, не предусматривающего принуждения, как духовного, так и физического, что лежит в основе правовой ментальности таджикской нации, что должно быть усвоено подрастающим поколением.

В статье констатируется, что задача гуманитарного образования видится в обеспечении осознания студентами основ взаимозависимости и взаимообусловленности между нравственностью и правом, которая заложена в самой ментальности таджиков.

**Ключевые слова:** нравственно-правовая культура, национальный характер, правовая ментальность таджиков, традиционная культура таджиков, лично-ориентированный и культурологический подходы, колледжи культуры и искусства.

## МУНОСИБАТҲОИ ПЕШҚАДАМ БА ТАШАККУЛИ ФАРҲАНГИ АХЛОҚӢ ВА ҲУҚУҚИИ ДОНИШЧӢӢ ДАР КОЛЛЕҶҲОИ ФАРҲАНГ ВА САНЪАТИ ЧУМӢУРИИ ТОҶИКИСТОН

**АБДУРАҲИМЗОДА Қудратулло Саид** – доктори илмҳои педагогӣ, профессор, проректор оид ба корҳои таълимии Донишгоҳи давлатии Бохтар ба номи Носири Хусрав, ш. Бохтар, кӯчаи Айни, 67.

**САЛИМЗОДА Мадинахон Қодир** – номзади илмҳои педагогӣ, дотсенти кафедраи илмҳои ҷамъиятии Донишгоҳи давлатии ҳуқуқ, бизнес ва сиёсати Тоҷикистон, ш. Хучанд, мкр. 17, хонаи 1.

**АБДУРАҲИМЗОДА Идрис Абдуваҳоб** - унвонҷӯии Пажӯҳишироҳи рушди маориф ба номи Абдурахмони Ҷомии Академияи таҳсилоти Тоҷикистон, директори муассисаи давлатии «Коллеҷи фарҳанги ҷумҳуриявии ба номи П. Бӯйдоқов», н. Рӯдакӣ, кӯчаи Бӯстон, 55, **E-mail:** [idris\\_1819@mail.ru](mailto:idris_1819@mail.ru), **тел.:** +(992) 907-94-92-92.

Маводи мақола мушкилоти табдили арзишҳо дар шуури инсонӣ ва ҷамъиятиро дар давраи иҷтимоӣ фарҳанги муосир равшан мекунад, ки бо дуршавӣ аз тамоюл ба арзишҳои маънавии анъанавии ҷомеаи пас аз давраи шӯравӣ тавсиф мешавад.

Аз ҷумла, имрӯз хусусиятҳои, ки асоси хусусияти миллиро ифода мекунанд, тадриҷан фаромӯш мешаванд, ки барои ташаккули фарҳанги ахлоқӣ ва ҳуқуқии ҷавонон заруранд. Муаллиф ҳамчун муқовимат ба эгоцентризми муосир равишҳои ба шахсият нигаронидашуда ва фарҳангшиносиро пеш меорад, ки ғояҳои гуманизмо



дарбар мегиранд, ки маҷбурсозии ҳам рӯхонӣ ва ҳам ҷисмониро дар бар намегиранд, ки асоси тафаккури ҳуқуқии миллати тоҷикро доранд, ки бояд азхуд карда шаванд. насли ҷавон.

Дар мақола омадааст, ки вазифаи таълими башардӯстона дар он аст, ки донишҷӯён асосҳои вобастагии ахлоқ ва қонунро, ки ба тафаккури тоҷикон хос аст, дарк кунанд.

**Вожаҳои асосӣ:** фарҳанги ахлоқӣ ва ҳуқуқӣ, хусусияти миллӣ, менталитети ҳуқуқии тоҷикон, фарҳанги суннатии тоҷикон, равишҳои ба шахсият нигаронидашуда ва фарҳангшиносӣ, коллеҷҳои фарҳанг ва санъат.

### LEADING APPROACHES TO THE FORMATION OF MORAL AND LEGAL CULTURE OF STUDENTS IN COLLEGES OF CULTURE AND ART OF THE REPUBLIC OF TAJIKISTAN

**ABDURAHIMZODA Kudratullo Said** - doctor of pedagogy, professor, vice-rector for Academic Affairs, Bokhtar State University named after Nosir Khusrav, Bokhtar, st. Aini, 67.

**SALIMZODA Madinahon Kodir** – Candidate of Pedagogy, Associate Professor of the Department of Social Sciences of the Tajik State University of Law, Business and Politics, Khujand, microdistrict. 17, building.

**ABDURAKHIMZODA Idris Abduvahob** - Applicant of the IDE named after A. Jami, Director of the State institution “Republican College of Culture named after P. Buydakov”, r. Rudaki, Buston st, 55, E-mail: [idris\\_1819@mail.ru](mailto:idris_1819@mail.ru), Phone: +(992) 907949292.

The material of the article illuminates the problem of the transformation of values in human and social consciousness during the period of modern socioculture, which is characterized by a departure from the orientation towards the spiritual values traditional for the post-Soviet society. In particular, today the features that represent the basis in the national character are gradually forgotten, so necessary for the formation of the moral and legal culture of youth. As a counterbalance to modern egocentrism, the author puts forward personality-oriented and culturological approaches that incorporate the ideas of humanism, which does not provide for coercion, both spiritual and physical, which underlies the legal mentality of the Tajik nation, which should be assimilated by the younger generation.

The article states that the task of humanitarian education is seen in ensuring that students understand the foundations of interdependence and interdependence between morality and law, which is inherent in the very mentality of Tajiks.

**Key words:** moral and legal culture, national character, legal mentality of Tajiks, traditional culture of Tajiks, personality-oriented and culturological approaches, colleges of culture and art.

Современными исследователями особенно актуализируется проблема трансформации ценностей в человеческом и общественном сознании в период современной социокультуры. Особую значимость придает данной проблеме смена ценностных ориентаций. Монографическое исследование Г.И. Аксеновой «Психология и педагогика становления субъекта» [4,90-98], раскрывая представленную проблему, опирается на положение, что современный воспитательный процессе характеризуется, как правило, почти насильственным стремлением перекроить мировоззрение современного человека путем насаждения идеалов и ценностей, которые чужды ему «генетически». Она считает, что данное положение обусловлено постепенным отходом от ориентации на традиционные для общества постсоветского периода духовные ценности. В частности, сегодня постепенно забываются особенности, представляющие основу в национальном характере. Автор считает, что постепенное исчезновение системы традиционных мировоззренческих ценностей и способствует проявлению крайнего негативизма. В частности, увлечение молодежи рядом публикаций, которые

пропагандируют крайний эгоцентризм. Например на Западе вышли в свет учебники типа: «Искусство быть эгоистом», «Все обо мне», «Бог - это я») [4, 98].

На основе вышеизложенного, мы полагаем, что развитие нравственно-правовой культуры у студентов колледжей культуры и искусства должно предусматривать: устремленность на познание истины, добра, правды и душевную красоту. Именно на их основе активизируются собственные убеждения личности.

В этом контексте, личностно-ориентированный подход, в противовес эгоцентризму личности, вбирает в себя идеи гуманизма, не предусматривающего принуждения, как духовного, так и физического, что лежит в основе правовой ментальности таджикской нации, что должно быть усвоено подрастающим поколением. Ибо постепенная нивелировка понятий духовности и их исчезновение из сознания современной молодежи способствует формированию неправильных нравственных представлений и убеждений.

Нравственно-правовая культура, формируя в человеке ориентацию на понимание и восприятие интересов других, не «зацикливает» человека на решении только лишь собственных интересов, развивая человека в направлении мирного разрешения конфликтов, во главу угла ставит устремление человека к проявлению терпимости и всепрощению.

В основании усвоения нравственно-правовых ценностей находится понимание и принятие идеи справедливости. Современные условия жизни, в которых процветает алкоголизм, наркомания, представлены общественным равнодушием, граничащим с преступной халатностью. Все это, как правило, обусловлено попустительством к противоправным действиям, оказывающим отрицательное нравственное воздействие на молодежь. Самой социальной ситуацией сегодня выдвигается целый ряд вопросов, представленных духовными, нравственными и правовыми проблемами. Определенный разрыв с основами духовных ценностей, определявших культуру таджиков, наблюдающийся у молодежи чреват утратой нравственной направленности на традиционные духовные ценности, пронизанные позитивными идеалами нравственности.

В нашем контексте, задача гуманитарного образования видится в обеспечении осознания студентами основ взаимозависимости и взаимообусловленности между нравственностью и правом, которая заложена в ментальности таджиков. Уровень нравственно-правовой культуры в контексте правовой ментальности таджиков всегда находил проявление через ответственность, патриотизм, уважение к старшим, чувство любви к ближнему, к Родине, честь и достоинство и т.п.

В контексте проводимого нами исследования важно подчеркнуть роль преподавателя при организации обучающего процесса. Для большинства представителей психолого-педагогической науки преподаватель, как правило, понимается как субъект, наделенный особым отношением к окружающему, в частности - к людям. Он является носителем и обладателем специфической нравственно-эстетической культуры, ибо предстает как человек, который «созидает, творит» другого человека - студента. Именно поэтому мы особо останавливаемся на личных качествах преподавателя, представленных: интеллигентностью, нравственно-эстетическим отношением к окружающему, социальной активностью, гражданской позицией, гуманизмом, терпимостью, добротой. В нашем контексте преподаватель права должен владеть знаниями основ национальной культуры, традиций для организации обучающего процесса по изучению права на основе разработанного нами спецкурса «Проблемы правосознания в контексте отечественной, русской и общемировой культуры».

В своей книге «Человек и мир» С.Л. Рубинштейн выделил основу в человеческих отношениях, представленных: нравственными, социальными правовыми, которыми обуславливается признание самого существования другого человека. Важно не то, как данный человек отнесется ко мне и что он захочет включить в сферу наших с ним отношений, а безотносительных ко мне, к моим потребностям и интересам объективная ценность его личности» [133,34]. Основные положения в процессе формирования нравственно-правовой культуры личности представлены наличием у нее навыков и умений самостоятельно организовывать свою деятельность, направленную на

собственное развитие, где превалирует субъективное начало, в направлении реализации волевых стремлений «к качеству во всех сферах жизнедеятельности» [145].

Следует подчеркнуть, что отношение человека к личности другого является определяющим в этом процессе. «При проявлении у человека способности к уважению к другому путем признания в нем личностных качеств и, индивидуальности, то это, как правило, представляет его собственную характеристику. Ибо в этом случае, отношения выстраиваются личностью через объектные отношения, а не через субъектные, на основе восприятия другого человека как ценности, а не просто путем следования определенным нормам» [4,90]. В целом, жизненную позицию человека характеризует его мировоззрение, которое формируется в рамках его системы ценностей и ценностной ориентацией.

В ряду нравственных ценностей, наиболее значимых для анкетированных нами студентов, была выделена любовь. Нивелирование любви в условиях современного общества определялось ими как наиболее значимый фактор, определяющий специфические особенности во взаимоотношениях в человеческом обществе. Отрадно, что студентами было отмечено, что в укоренении позиции конфронтации в отношении окружающих, как правило, переходит в откровенное насилие, в основе которого ими указывается эгоцентризм, проявляющийся путем особого внимания лишь к собственным проблемам.

Нами было выявлено, что мировоззренческая позиция у целого ряда студентов представлена отсутствием у них конкретных и глубоких знаний по ценностям нравственной и правовой культуры. В связи с чем, мы считали правомерным изучение особенностей и уровня взаимосвязей, которые существуют в их среде. Ибо ведущая идея представленного исследования предусматривает «увязывание» правового и нравственного сознания. Аналогично моральным принципам, правовые нормы имеют значимость для всех членов социума. Ибо на их основе фиксируются позиции в формировании общей духовности, проявляющиеся в виде культуры межличностных отношений.

В этом плане, личностно-ориентированный и культурологический подходы, положенные нами в основу представленной статьи, способствуя обеспечению воспитательной направленности образовательного процесса, являются наиболее эффективным фактором при организации процесса формирования нравственно-правовой культуры студентов колледжей культуры и искусства.

Выдвигаемое положение, требуя соответствующего обоснования, подтверждается самой общественной жизнью, которая предусматривает наличие нравственно-правового сознания, уровень которого обусловлен качеством человеческого поведения в условиях социальной среды. В этой связи мы полагаем, что положение Л.С. Выготского о том, что педагогическое знание должно в своем развитии быть нацелено «на день завтрашний» - есть исходная позиция для развития гуманитарного образования [34,32], главная задача которого обусловлена формированием нравственно-правовой культуры у студенческой молодежи, которая предстает как профессионалы и специалисты завтрашнего дня.

Формирование и развитие высоконравственной, целеустремленной личности определяется ее ориентацией на гуманистические идеи. Результаты изучения теоретико-мировоззренческих аспектов процесса формирования нравственно-правовой культуры способствуют прослеживанию изменений ценностных образов, определяющих установки мировоззренческого характера в среде современных студентов, их проявление через нравственное и правовое сознание студентов, их внутреннюю и внешнюю ответственность.

Социальный заказ, который представлен совокупностью стандартов, отражающих общественные ожидания – есть основополагающий принцип, обуславливающий содержание гуманитарного образования. Именно этими факторами и определяется качество подготовки у выпускников гуманитарных учебных заведений, что раскрывается в исследованиях: М.Б. Богуславского, Н.В. Бордовской, Е.О. Галицкого, В.П. Зинченко, Н.А. Колесниковой, А.С. Роботовой, Н.Ф. Радионовой и т.д.

Содержание образования, на котором основывается процесс личностного становления обучающихся, предусматривает предварительную аналитическую деятельность профессорско-преподавательского состава высшей школы, которыми осуществляется процесс обучения в условиях учебного заведения. Оно вбирает в себя реальную оценку по состоянию общественного сознания. Кроме того, содержанием образования предусматривается возможность его интерпретации в соответствии с требованиями системы ценностей, представленных: социоцентрическими, антропоцентрическими или трансцендентальными. Тем не менее в любом случае приоритетность представлена ценностью нравственно-правовой культуры.

Индивидуализация обучающей деятельности обеспечивается личностно-ориентированным подходом путем возникновения и проявления системы противоречий, представленных мотивационным, организационным, содержательно-процессуальным и контрольно-оценочным характером деятельности на каждом этапе ее организации. Данный подход содействует обеспечению заинтересованности студентов, в следствие чего, у них наблюдается повышенное внимание и ответственность на протяжении всего процесса выполнения индивидуальных занятий. Это обусловлено отсутствием фактора, обезличивающего аудиторную группу, когда процесс обучения выстраивается в русле одного образовательного маршрута. Разрешение противоречий происходит путем варьирования двух основных противоположных сторон, представленных: объективными требованиями, которые предусмотрены учебными программами, и готовностью каждого студента справиться с учебным заданием в рамках собственных возможностей.

При личностно-ориентированном подходе ведущая функция образовательной деятельности у студентов обусловлена познавательной мотивацией, способствующей удовлетворению потребностей студентов в овладении знаниями. Именно присутствие познавательной мотивации обеспечивает реализацию специфических жизненных мотивов и целей. При этом обучающая деятельность реализуется не только через активность индивида, но и через взаимодействие, обеспечивающее общение с педагогом и другими студентами. В целом, основа обучения предусматривает организацию деятельности, социально значимого характера, направленную на освоение научных знаний через овладение способами действий и проявление личностных качеств, способствующих самореализации в процессе познания.

Становление нравственно-правовой культуры молодежи и прогнозирование ее развития рассматривается в числе ведущих задач в гуманитарном образовании. Ее сущностная характеристика связана с обеспечением перехода от процесса обучения к трансформации внутреннего личностного мира студентов на позиции самообразования, самовоспитания, самосовершенствования.

В данной статье мы опирались на следующие концепции по личностно-ориентированному обучению: Е.В. Бондаревской, В.В. Серикова, В.И. Слободчикова, И.С. Якиманской. Авторами данных концепций в научный обиход психолого-педагогического знания введено ряд понятий, представленных: личностно-ориентированным образованием, личностно-ориентированной парадигмой, личностно-ориентированным подходом, личностно-ориентированными концепциями, личностно-ориентированными технологиями [138, 102]. В целом все они имеют единую платформу, представленную ведущей идеей – сориентированностью обучающего процесса на личность через выявление ее потребностей и возможностей, ее целей и ценностей при формировании ее духовно-нравственных параметров.

Современная педагогическая наука рассматривает личностно-ориентированный подход к образованию через наполнение его содержания гуманным характером, направленных на выявление и реализацию индивидуальных качеств личности. В частности, Е.В. Бондаревская полагает, что смысл образования конституируется становлением человека, обретением им себя, собственного образа, проявляющегося через неповторимую индивидуальность, духовность, творческое начало.

Содержанием личностно-ориентированного обучения предусматривается введение в образовательный процесс всех факторов, которые востребованы индивидом при формировании и развитии собственных личностных параметров: ориентация на реализацию экзистенциальных потребностей, связанных с его бытием, собственным

личным выбором, его мировоззрением, действиями, поступками, жизненной позицией, самостоятельностью и личной ответственностью, саморазвитием и самореализацией, самоопределением и творчеством.

Можно констатировать, что личностно-ориентированный подход представляет собой процесс, обуславливающий личности условия для собственного развития и самоопределения в нравственно-правовом отношении в рамках обучающего процесса. Так как обучающийся представлен здесь субъектом как учения, так и жизни. Такое положение обеспечивает радикальное изменение представлений, связанных с развитием обучающихся, которое уже обусловлено не только узко интеллектуальным, рационалистическим планами, а значительно более широким - личностно-смысловым планом. В свою очередь это объясняется тем, что аналогичными для человека нормами может быть обусловлено как правовое, так и нравственное содержание. Тем не менее, следует учитывать возможность их несовпадения с параметрами ценностных ориентаций личности.

Личностные качества человека обусловлены общепринятыми ценностными ориентациями социума, усвоение которых связано с принятием тех социальных связей, которые предусмотрены ценностным отношением в обществе. Мы полагаем, что личностное развитие обучающихся в гуманитарных учебных заведениях осуществляется именно через деятельность и общение. Отсюда, учение не ограничивается лишь рамками усвоения отдельно взятых ценностей. Оно, увязываясь с личностным развитием в профессиональной сфере, формирует конкретные ориентации и навыки в нравственно-правовой культуре личности [100,4-19]. Роберт Энтони, считает, что «прежде, чем стать экспертом другой личности, необходимо стать специалистом в понимании проблем, связанных с собственной личностью». Данным тезисом дается профессиональная характеристика специфики преподавательской деятельности в учебных заведениях, в частности и с обучающимися колледжей культуры и искусства, которые только осваивают личностно-ориентированную направленность в собственном профессиональном становлении.

Процесс построения гуманитарно сориентированного обучения в рамках личностно-ориентированного подхода при формировании нравственно-правовой культуры студентов колледжей культуры и искусства предусматривает опору на культурологический подход. Так, по концепции Л.А. Вербицкой и Б.Т. Лисовского учебно-воспитательная программа представлена конкретными функциями, обусловленными культурологическим подходом. Они, определяя итоговые параметры в профессиональной подготовке студентов, проявляются интегративным характером обучающей деятельности через ее направленность на становление гражданина и профессионала.

Воспитание студентов, представленных субъектами культуры и жизнотворчества наиболее полно обеспечивается именно культурологическим подходом, которым конкретизируется ценностная установка педагога в рамках гуманистической идеи, определяемой: самореализацией человеком собственного призвания; становлением его внутренней духовности и нравственности.

В данной работе формирование нравственно- правовой культуры студентов колледжей культуры и искусства представлено культурологическим подходом с позиций Н.Б. Крылова. Данный подход определяется им через методологические приемы, способствующие осуществлению анализа в любой области социально-психической жизнедеятельности, в частности, и в образовании, и в педагогическом знании, обуславливаемых системообразующими понятиями в виде: культуры, культурных образцов, норм и ценностей, уклада и образа жизни, культурной деятельности и интересов [80, 65]. В задачу культурологического подхода входит не только передача информации и представлений в области культуры, представленной гуманитарными дисциплинами, но и создание условий, формирующих и развивающих нравственно-правовую культуру у молодежи как образа жизни, обусловленного мировоззренческой позицией. Культурологическим подходом конкретизируются основные требования в отношении системы ценностей, с центральным местом в ней человека, которые рассматриваются нами как фундамент, определяющий содержание нравственно-правовой культуры.

Культурологический подход в образовании представлен «как всеобщая культурно-историческая форма становления и развития сущностных сил человека, его фундаментальных способностей, обретение человеком образа человеческого во времени истории и пространстве культуры, человека способного к самообразованию, следовательно - к духовному развитию» [141,77]. Образование - это процесс общения неповторимых личностей, следовательно, важно воспитать в личности будущего специалиста, культуру общения между людьми. Культурологическим подходом к обучающему процессу представлено формирование у личности способности, связанной с реализацией нравственных поступков: милосердия, сопереживания людям. В чем и заключается залог успеха образования в становлении духовно-нравственной социализации личности, то есть «обеспечение усвоения и воспроизводства индивидом социального опыта, свидетельствующее о нормальном, безболезненном вхождении человека в жизнь общества» [100, 4-19].

Актуальность культурологического подхода в разрешении гуманитарных проблем педагогики бесспорна. Такая стратегия дает возможность по актуализации социокультурных функций образования, что «способствует социализации личности и преемственности поколений:

- является средой общения и приобщения к мировым ценностям, достижениям науки и техники;
- ускоряет процесс развития и становления человека как личности, субъекта и индивидуальности;
- обеспечивает формирование духовности в человеке и его мировоззрения, ценностных ориентаций и моральных принципов» [19, 59].

Разнообразная воспитательная практика свидетельствует о необходимости конкретной мировоззренческой позиции у преподавательского состава учебных заведений, для которых наличие собственной гуманистической позиции является необходимым требованием. Ибо прививать обучающимся всю полноту присутствия человека в мире, обусловлено наличием у преподавателя способности осуществлять сохранение, передачу и созидание культурного опыта человечества, ориентированного на реализацию духовно-нравственных ценностей. Культурологический подход, вбирающий в себя культуросообразность и культуроемкость содержания образования, востребованных при организации обучающего процесса в условиях современной парадигмы образования, обуславливает необходимость корректировки параметров по нравственно-правовым представлениям у обучающихся колледжей культуры и искусства.

В этом контексте следует учитывать тесную взаимосвязь и взаимообусловленность культуры и права. Возникновение правовых основ и их развитие рассматривается в рамках культуры, как ее неотъемлемой составляющей. Право входит в структуру культуры вместе с целым рядом материальных и духовных достижений, обусловленных культурной деятельностью человечества в виде норм, ценностей, традиций. Представляя собой систему духовных ценностей культура вбирает в себя правовые нормы, идеи и ценности, обуславливая своеобразие права. Развитие права обусловлено уровнем в культурном развитии социума, степенью развития производства (материального и духовного), развитием человеческих способностей. В этом контексте многообразие типов в правопонимании, представленных разнообразными памятниками права, различной правовой практикой обусловлено разнообразием в типах культуры (древневосточная, античная, средневековая и т.д.). Уровнем и состоянием по правовому, политическому, моральному, эстетическому и т.п. сознанию обеспечивается наличие осознания права в виде социального феномена. Он определяется отношением к: правовым нормам и ценностям, качеству юридических документов и юридической деятельности, эффективности по правовому регулированию.

Памятники правовой деятельности человечества, представленные: Законами Ману, Законами Хаммурапи, Салической правдой, Русской Правдой, Кодексом Наполеона и др. – это, прежде всего, культурные достижения в виде результатов, связанных с духовным творчеством, материальными памятниками культуры. Артефакты в сфере материальной культуры, сохранившиеся до настоящего времени,

представлены древними письменными документами (Декларация Кира Великого и др.), рядом правовых исторических памятников, которые вошли в сокровищницу достижений культуры человечества. Ими отражается целостный образ конкретных периодов истории, представленных жизнедеятельностью людей, политическими и правовыми нормами и институтами, уровнем культурного развития.

Неотделимость исторических правовых памятников от культурной среды, в которой они функционировали, способствует формированию суждений по состоянию как культуры, так и права в конкретные этапы исторического развития, культурным достижениям, нормам, регулирующим общественную жизнедеятельность, духовным ценностям. Цивилизованность права и форм его выражения обусловлены степенью социальной цивилизованности в целом. Ибо именно степень культурного развития отражается содержанием памятников в области права. Например, письменные памятники по правовой культуре таджиков эпохи Средневековья («Сиасет-намэ», «Кабуснамэ», «Синдбаднамэ» и др.) - это одновременно и правовые памятники, и литературные произведения, которые демонстрируют нам формы развития письменности и т.д. В целом, следует отметить, что ряд произведений классиков персидско-таджикской социально-политической мысли, являются шедеврами мировой культуры и переведены на многие европейские языки. О принятии таджикского классического наследия как мирового достояния, указывается многими исследователями, в частности и Р.Ш. Сативалдыевым. Труды Авиценны, Хайяма, Хафиза, Фирдоуси и др. приобрели славу по всей Европе. Проза раннего Средневековья, переведенная на многие языки, способствуя активному диалогу культур рассматривается как шедевр мировой литературной классики [136,97].

Указанными фактами подкрепляется мысль о неразрывной связи права и культуры, в которой право представлено как неотъемлемый элемент культуры, культурной явление. В частности Н.В. Щербаков указывает, «право есть также явление культуры как сферы индивидуального самовыражения личности, творчества, их аккумуляции, самовозрастания» [164,114].

Тесная взаимообусловленность права и нравственности неоднократно подчеркивалась рядом известных философов, как европейских, так и русских. Русские философы В. Соловьев, Е. Трубецкой, И. Ильин, П. Новгородцев отмечали, что ценности присутствуют только у человека духовно продвинутого.

Следует отметить, что независимо от отношения к данной позиции пересечение морали и права происходит повсеместно, в любой области социокультурной жизни общества.

Мы полагаем, что позицией студентов раскрывается кризисное состояние права в условиях современного общества, в котором имеются противоречия моральных требований существующей правовой практике. Они приводили наглядные примеры, когда закон, действуя в интересах преступника, способствовал ему избежать наказания. Студентами подчеркивалось, что судебные решения, на основе следования закону, не всегда действительно справедливые. Именно этим обосновывается требование формирования правовой культуры у студентов. Ибо усвоение ими основ правильного правосознания, предусматривает и формирование правовой культуры, отличающегося соответствующим содержанием.

В целом правовая культура представлена собственно правом, правовыми отношениями, законом и правопорядком, правосознанием.

Процесс, отражающий право в сознании людей рассматривается как правосознание, которое представлено совокупностью оценок как в сфере самого права, так и в сфере реальной практики по правовым отношениям. Правосознание представлено тремя уровнями: профессиональным обыденным и теоретическим.

В отношении организации обучающего процесса основам права у студентов колледжей культуры и искусства Республики Таджикистан целесообразно правовую культуру рассматривать через ее синкретизм с нравственной культурой, как нравственно-правовую культуру, что представлено спецификой правовой ментальности таджиков.

На основании вышеизложенного можно констатировать, что теоретические основания в формировании нравственно-правовой культуры студентов колледжей культуры и искусства представлены:

1. Гуманитарным образованием как сложным процессом, связанным с духовным человекообразующим личностным саморазвитием студентов, которыми осваивается нравственно-правовая культура общества.

2. Оптимальным развитием нравственно-правовой культуры студентов колледжей культуры и искусства представлены культурологический и личностно-ориентированный подходы. Первым рассматриваются усвоение и обобщение культурных ценностей в различные периоды профессиональной подготовки специалистов, реализующих себя в сфере «Человек - Мир». Вторым - предусматривается оценка и анализа усвоенных знаний и ценностей в процессе личностного становления в сфере отношений «Человек - Человек».

3. Культурологическим и личностно-ориентированным подходами предусматривается осуществление интегративной связи по нравственному и правовому компонентам культуры в ходе личностно-профессионального становления студентов колледжей культуры и искусства.

### ЛИТЕРАТУРА

1. Аксенова, Г.И. Психология и педагогика становления субъекта / Г.И. Аксенова [Текст]. - Рязань, 1999. - 234 с.
2. Бордовская, Н.В. Диалектика педагогического исследования. Педагогическое моделирование / Н.В. Бордовская [Текст]. - СПб., 2001. - 198 с.
3. Выготский, Л.С. История развития психических функций / Л.С. Выготский [Текст] // Собр. соч: в 6 т. Т. 3. [Текст]. - М.: Педагогика, 1983. - 377 с.
4. Крылова, Н.Б. Культурология образования / Н.Б. Крылова [Текст] // Народное образование. - 2000. - С. 63-69.
5. Махмутов, М.И. Проблемное обучение: основные вопросы теории / М.И. Махмутов [Текст]. - М.: Педагогика, 1975. - 368 с.
6. Рубинштейн, С.П. Психологические воззрения И.М. Сеченова и советская психологическая наука / С.П. Рубинштейн [Текст] // Вопросы психологии. - 1955. - № 5. - С. 32-39.
7. Сативалдыев, Р.Ш. Общая теория права и государства (на тадж.яз.) / Р.Ш. Сативалдыев [Текст]. - Душанбе, 1999. - 543 с.
8. Силуянов, И.В. Духовность как способ жизнедеятельности человека / И.В. Силуянов [Текст] // Философские науки. 1990. - № 2. - С. 100-107.
9. Скаткин, М.Н. Методология и методика педагогического исследования / М.Н. Скаткин [Текст]. - М.: Педагогика, 1986. - 152 с.
10. Словарь по этике // Под. ред. А.А. Гессейнова, И.С.Кона [Текст]. - М.: Педагогика, 1989. - 345 с.
11. Щербакова, Н.В. Проблемы правовой установки личности / Н.В. Щербакова [Текст]. - Ярославль, 1993. - 253 с.

### МАСЪАЛАҶОИ НАЗАРИЯВИИ ТАТБИҚИ МУНОСИБАТИ БОСАЛОҶИЯТ БА ТАЪЛИМ ДАР ШАРОИТИ КУНУНИ

*МАДАТЗОДА Манзура* – номзади илмҳои педагогӣ, дотсенти кафедраи педагогикаи Донишгоҳи давлатии омӯзгорӣи Тоҷикистон ба номи Садриддин Айнӣ, ш. Душанбе, хiebони Рӯдакӣ, 121, тел: + (992) 98 792 22 00.

Муаллифи мақола оид ба масъалаҳои мубрами татбиқи муносибати босалоҳият ба таълим дар шароити имрӯза ибрози ақида намудааст. Аз ҷумла дар мақола оид ба таърихи пайдоиши масъалаи муносибати босалоҳият ба таълим маълумоти даркорӣ пешкаш карда шудааст. Ҳамзамон дар бораи коркарди нокифоягии механизмҳои ташаққули салоҳиятнокиҳои байнифанӣ дар ҳамбастагии онҳо бо салоҳиятнокиҳои



калидӣ нуктаи назар ибраз карда шудааст. Дар мақола принципҳои умумии муайянкунандаи татбиқи муносибати босалоҳият ба таълим, ихтилофоти мавҷудбуда зимни татбиқи муносибати босалоҳият ба таълим, муайян карда шудааст.

*Вожаҳои асосӣ:* таҳсилот, муносибати босалоҳият ба таълим, мазмуни таҳсилот, салоҳиятнокиҳои хонандагон, арзёбии натиҷаҳои таҳсилот.

## ТЕОРЕТИЧЕСКИЕ ВОПРОСЫ РЕАЛИЗАЦИИ КОМПЕТЕНТНОСТНОГО ПОДХОДА К ОБУЧЕНИЮ НА СОВРЕМЕННОМ ЭТАПЕ

*МАДАТЗОДА МАНЗУРА* – кандидат педагогических наук, доцент кафедры педагогики Таджикского государственного педагогического университета имени Садриддина Айни, г. Душанбе, проспект Рудаки, 121, тел: + (992) 98 792 22 00.

Автор статьи рассматривает актуальные вопросы реализации компетентностного подхода в обучении на современном этапе. В том числе, излагает историю возникновения компетентностного подхода к обучению. В тоже время, автор статьи и предлагает свою точки зрения о недостаточном механизмов формирования межпредметных компетенций и их интеграции с ключевыми компетенциями. В статье определяются общие принципы и имеющиеся противоречия при реализации компетентностного подхода к обучению.

*Ключевые слова:* образование, компетентностный подход к обучению, содержание образования, компетенции учащихся, оценивание результатов образования.

## THEORETICAL ISSUES OF IMPLEMENTATION OF A COMPETENCE APPROACH TO TRAINING AT THE MODERN STAGE

*MADATZODA MANZURA* - Candidate of Pedagogy, Associate Professor of the Department of Pedagogy, Tajik State Pedagogical University named after Sadriddin Aini, Dushanbe, Rudaki Avenue, 121, mob: + (992) 98 792 22 00.

The author of the article examines topical issues of the implementation of the competence-based approach to learning at the present stage. In particular, he expounds on the history of the emergence of the competency approach to learning. At the same time, the author of the article offers his points of view on the insufficient mechanisms for the formation of interdisciplinary competencies and their integration with key competencies. The article defines the general principles and existing contradictions in the implementation of the competence-based approach to training.

*Key words:* education, competence-based approach to teaching, educational content, student competencies, assessment of educational results.

Имрӯз масъалаи таҳсилот аз ҳарвақта дида бештар мубрамтар гардида истодааст. Ҳукумати Ҷумҳурии Тоҷикистон ва Вазорати маориф ва илми Ҷумҳурии Тоҷикистон самтҳои равшани ислохотро муқаррар кардааст, ки дар миёни онҳо ҷойгоҳи муҳимро гузариш ба муносибати босалоҳият ба таълим ишғол менамояд.

Муносибати босалоҳият ба таълим аз ҷониби давлат ҳамчун яке аз роҳҳои асосии баланд бардоштани сифати на танҳо таҳсилоти касбӣ, балки инчунин таҳсилоти миёнаи умумӣ, методологияи муосиркунони онҳо баррасӣ мешавад. Татбиқи низомноки ин муносибат маънои ивазшавии заминаи самарабахш – мақсадноки таҳсилот (И.А. Зимняя) ва дар баробари он ивазшавии намунаи донишҳо, маҳоратҳо ва малакаҳои таҳсилотиро ба намунаи салоҳиятнокиҳо дар назар дорад. Сухан дар бораи такмили таълим ва тарбия меравад. Тағйирот бояд дар арзишҳо, ҳадафҳо ва натиҷаҳои таҳсилот, дар мазмуни он, дар фаъолияти омӯзгор ва таълимгиранда, дар шаклҳо, методҳо ва воситаҳои таҳсилот ва тарбия, дар муҳити таҳсилотии муассисаи таҳсилот, дар

муносибатҳо бо муҳити беруна (оила, ҷомеа, истеҳсолот, ВАО, давлат, кишвар ва ҷаҳон) ба амал оянд.

Касе шояд андеша накунад, ки бидуни таълим ба назарияи физикӣ мошинҳои усулан нав, киштиҳои кайҳонӣ сохта нашаванд, бидуни донишҷӯи қонунҳои химия маводи нави полимерӣ эҷод карда нашавад ва ғайра. Ҳамин тавр, ҳангоми ислоҳоти таҳсилот дар заминаи муносибати босалоҳият ба таълим таълим нақардан ба маҷмӯи донишҳои илман асоснок номумкин буда, дар равандҳои таҳсилот қонуниятҳои психологӣ (ҷомеашиносӣ, фарҳангшиносӣ ва ғайра), рушди шахсият ва фардияти онро ба назар нагирифта имконнопазир аст. Масъала бо он мураккаб мегардад, ки ислоҳотро локомотив бояд бе монеа ба пеш барад ва раванди ташаккули таҳсилот бо маром амалӣ карда шавад.

Дар шароити таҳаввулоту иҷтимоӣ, баландшавии суръати рушди ҷомеа ташаккул ва тасдиқи амсилаи нави иҷтимоӣ-шахсӣ ба амал омада истодааст. Яке аз самтҳои ҷустуҷӯи эҷодии олимони таҳсилоти механизми таълиқи муносибати босалоҳият ба таълим дар муассисаи таҳсилоти миёнаи умумӣ алоқаманд аст. Дар ин зимн, ба сифати яке аз натиҷаҳои асосии фаъолияти таҳсилоти салоҳиятнокиҳои хонандагони муассисаҳои таҳсилоти умумӣ баррасӣ мешаванд. Аз рӯи соҳаи истифода онҳо ба салоҳиятнокиҳои калидӣ, байнифанӣ ва фанӣ ҷудо мешаванд.

Таҳқиқоти муосири илмӣ ба андозаи зиёд ба масъалаи ташаккули салоҳиятнокиҳои калидии хонандагон нигаронда шудаанд (А.С. Белкин, Э.Ф. Зеер, И.А. Зимняя, О.Е. Лебедев, А.В. Хуторской и др.). Аммо, коркарди нокифояи механизми ташаккули салоҳиятнокиҳои байнифанӣ дар ҳамбастагии онҳо бо салоҳиятнокиҳои калидӣ ва фанӣ қайд кардан зарур аст. Таҳлили адабиёти илмӣ-педагогӣ ва ҷамъбасти таҷрибаи пешқадами педагогӣ моро ба чунин хулоса оварданд, ки масъалаи истифодаи самарабахши фанҳои таълимӣ дар раванди ташаккули салоҳиятнокиҳои дар хонандагон мавриди таҳқиқи лозима қарор нагирифтааст. Ин имкон медиҳад ихтилофоти зерин ошкор карда шавад:

– байни эътирофи муҳимияти таълиқи муносибати босалоҳият ба таълим дар муассисаи таҳсилоти умумӣ ва сатҳи нокифояи коркарди муқаррароти дахлдори назариявӣ (муносибатҳо, принсипҳо, сохтор ва мазмуни салоҳиятнокиҳои талаботҳо ба интихоби мазмун ва ғайра);

– байни имкониятҳои дидактикии донишҳои аз худ кардашуда ва мавҷуд набудани амсилаи дахлдори таълиқи муносибати босалоҳият ба таълим.

Проблемаи гузашташуда зарурати дарку андарёфти мазмуни дахлдори таълими хонандагони муассисаҳои таҳсилоти миёнаи умумӣ, ҷустуҷӯи муносибатҳои навро ба ташкили раванди таълимӣ тақозо мекунад.

Муносибати босалоҳият батаълим дар соҳаи таҳсилот дар заминаи умумии мафҳуми «салоҳият», ки дар соли 1965 аз ҷониби Н. Хомский пешниҳод шуда буд, ташаккул ёфтааст [17, с. 35]. Олим «фарқияти бунёдии байни салоҳият (донишҷӯи забони худ аз ҷониби ғӯянда – шунаванда) ва истеъмол (истифодаи воқеии забон дар вазъиятҳои мушаххас)»-ро гузашта, қайд мекунад, ки «танҳо дар ҳолати аз будаи зиёд истифода бурдани истеъмол инъикоси бевоситаи салоҳиятро равшан месозад. (17, с. 9]. Таърифи сершумори муносибати босалоҳият ба таълим мавҷуданд. Таърифи ба мақсад мувофиқ ба назари мо таърифи О.Е. Лебелев мебошад: «Муносибати босалоҳият – ин маҷмӯи принсипҳои умумии муайянкунии ҳадафҳои таҳсилот, интихоби мазмуни таҳсилот, ташкили раванди таҳсилоти ва арзёбии натиҷаҳои таҳсилоти мебошад. Ба шумори чунин принсипҳо муқаррароти зерин мансубанд:

1. Маънои таҳсилот аз рушди қобилияти мустақилона ҳал кардани масъала аз ҷониби таълимгирандагон дар соҳаҳо ва намудҳои гуногуни фаъолият дар асоси истифодаи таҷрибаи иҷтимоӣ иборат мебошад, ки унсури он маҳз таҷрибаи шахсии хонандагон мебошад.

2. Мазмуни таҳсилот аз таҷрибаи аз ҷиҳати дидактикӣ мутобиқ кардашудаи иҷтимоии ҳалли масъалаҳои маърифатӣ, ҷаҳонбинидошта, ахлоқӣ, сиёсӣ ва дигарҳо иборат мебошад.

3. Маънои ташкили раванди таҳсилоти аз фароҳам овардани шароит барои ташаккули ҳалли мустақилонаи масъалаҳои маърифатӣ, иртиботӣ, ташкилӣ, ахлоқӣ ва ғайра дар хонандагон иборат аст, ки мазмуни таҳсилотро ташкил медиҳанд.

4. Арзёбии натиҷаҳои таҳсилоти дар таҳлили сатҳҳои гирифтани таҳсилот асос меёбад, ки аз ҷониби хонандагон дар марҳилаи муайяни таълим ба даст оварда мешаванд» [13, с. 3].

Татбиқи муносибати босалоҳият дар ҳар як кишвари мушаххас дорои хусусиятҳои худ мебошад. А.Г. Бермус дар [5] таҳлили муқоисавӣ татбиқи амсилаҳои россиягӣ ва амрикоии муносибати салоҳиятнокро гузаронида, қайд мекунад:

– дар педагогикаи ватанӣ «дар аксарияти концепсияҳои истифодашаванда унсури асосии мазмун объектҳо ва донишҳо дар бораи онҳо мебошанд», дар ҳоле ки дар анъанаи амрикоӣ «объектҳо мақоми қомилан дигарро касб менамоянд: ин аллакай падидаҳои табиӣ нестанд, ки бояд шинохта шуда, тавсиф ва тасниф карда шаванд, балки шаҳодатҳои дастсохтаи азхудкунии салоҳияти дахлдор (нақшаҳо, ҳисоботҳо, қайдҳои таҳлилӣ) мебошанд;

– ҷаҳонии методологии мафҳумҳои муносибати босалоҳият гуногун мебошанд: «дар мавриди мо суҳан дар бораи зарурати асосноккунии илмӣ мафҳумҳои дахлдор меравад, дар ҳоле ки вазъияти амрикоӣ таърифи салоҳиятҳоро дар доираи муқолаҳои бисёртарафаи иҷтимоӣ пешбинӣ менамояд».

Муносибати босалоҳиятнокро дар байни олимони соҳаи педагогикаи Россия бинобар талабот ба мутобиқшавандагии иҷтимоӣ инсон дар шароити муосир мавриди бозхост қарор гирифтааст. Дар ин бора таҳқиқотҳои П.Я. Галперин, А.Н. Леонтев, С.Л. Рубинштейн ва дигарон мавҷуд мебошанд, ки ба онҳо олимони хориҷӣ «зимни асосноккунии тарҳҳои ҳамгироёнаи таҳсилот» таъя мекарданд [8]. Дар доираи анъанаҳои классикӣ таҳсилоти дар Россия ғояи муносибати босалоҳият ба таълим аз ҷониби педагогҳои ватанӣ бо вусъат фарқ мекунад. Аввалан, аз мавқеи ҳифз кардани бунёди ва ҳамҷониба будани таҳсилот, концепсияҳои он дар сатҳи қобили истифода будани донишҳо дар равиши талимӣ баррасӣ мешавад, ки равиши маърифатро амсиласозӣ мекунад. Бинобар ин он аз ҷаҳонии лоиҳавӣ-таҳқиқотӣ хусусияти назариявӣ ва амалидошта иборат аст (В.А. Болотов, В.В. Краевский, В.В. Сериков, А.В. Хуторской ва дигарон). Сониян, чунин шуморида мешавад, ки муносибати босалоҳият бо пуррагии худ имкон медиҳад то таълими ба шахсият нигаронидашуда татбиқ карда шавад (В.А. Болотов, П.П. Борисов, В.В. Краевский, Г.В. Пичугина, А.Ф. Присяжная, В.В. Сериков, И. Фрумин, А.В. Хуторской ва дигарон), зеро «салоҳиятҳои таҳсилоти натиҷаи муносибати ҷаҳонии шахсият ба таҳсилот мебошад. Онҳо ба шахсияти хонанда нисбат дошта, ташаккул меёбанд, инчунин танҳо дар равиши иҷроӣ маҷмӯи ба таври муайян тартиб додашудаи амалҳо аз ҷониби ӯ мавриди санҷиш қарор дода мешаванд» [12]. Сеюм, муносибати мазкур ҳамчун воситаи татбиқи ғояи ҳамгироии байнифанӣ дар сатҳи нав аз ҳисоби шомил кардани ҷузъи умумифанӣ ба мазмуни таҳсилот «дар шакли нуқтаҳои асосӣ баррасӣ мешавад. Ва ин барои он ки хонанда тасвири яқиндорро воқеияти мавриди омӯзишро дарк карда, азхуд кунад, зарурӣ ва кофӣ мебошанд.

Ба сифати «нуқтаҳои мураккаб», ки дар гирди он маводи мавриди омӯзиш таваҷҷуҳро ҷалб мекунад, объектҳои бунёдии таҳсилоти – моҳиятҳои қалидӣ, ки ягонагии оламро инъикос намуда, дар худ воқеияти ҳастии даркшавандаро инъикос мекунад, амал мекунад» [163]. Илова бар ин, «муносибати босалоҳият ҳамчун ҳамбастагии муосири муносибатҳои сершумори нисбатан анъанавӣ, аз ҷумла муносибаҳои фарҳангшиносӣ (В.В. Краевский), илмӣ-таҳсилотӣ (С.А. Пиявский), дидактикӣ-марказӣ (Н.Ф. Виноградова), амали ба ҷаҳонии нигаронидашуда-иртиботӣ (В.И. Капинос) ва ғайра баррасӣ мешаванд», аз мавқеи олимони Россия оид ба шарҳи муносибати босалоҳият ба таълим Г.В. Пичугин ба хулоса меояд, ки он «ба арзишҳои анъанавӣ таҳсилотӣ, самтгирӣ ба фаҳмиши тасвири илмӣ олам, манавиёт, ҷаҳонии иҷтимоӣ мувофиқат мекунад» [14].

Бояд зикр намуд, ки масъалаҳои татбиқи муносибати босалоҳиятро дар низоми ватании маориф фарқгӯзорӣ қардан зарур аст. Анъанаҳои таҳсилоти бунёди маҳорати барои ҳар гуна соҳаи ҷаҳонии арзишмандӣ ҳалли вазифаҳоро дар шакли умумӣ ташаккул медиҳанд. Аммо, тамоюли мавҷуди зиёдкунии ҳаҷми иттилооти таълимӣ «боиси он мегардад, ки маълумоти илмӣ дар шакли ҳарчи мураккабтар ва муҳтасар баён карда мешаванд. Азбаски натиҷаҳои асосии илмӣ (мафҳумҳо, қонунҳо, назарияҳо, концепсияҳо) ба хонандагон бояд мувофиқи талаботҳои барнома иттилоъ дода шаванд,

асоси таҷрибавие, ки дар он назарияҳои илмӣ асос меёбанд, коҳиш меёбад. Дар натиҷа, хонандагон мушоҳида кардани олами атроф, пешниҳод кардани фарзияҳо, гузаронидани озмоишҳоро оид ба санҷиши онҳо ёд нагирифта, маҷбур мешаванд ҳукмбарорихоӣ сершуморро дар бораи олам рӯякӣ азхуд карда, онҳоро мавриди таҳлили интиқодӣ қарор надода, пайдоиши онҳоро намефаҳманд» [1, с. 5]. Вазъияти мазкурро бо ворид кардани донишҳои амалиявӣ-меҳвар ба ҳаҷми мазмуни таълимӣ ислоҳ кардан мумкин аст, ки ба он муносибати босалоҳият нигаронида шудааст. Аммо, чи тавр зимни норасоии мавҷудаи вақт, ки барои омӯзиши фанҳо ҷудо карда шудааст, омезиши ҳамоҳанги ҷузъҳои назариявӣ ва амалии донишҳоро ёфтадан мумкин аст? Аксари олимони тамоюли бо сабаби норасоии вақт ва зимни ақидаи мавҷудаи муносибати босалоҳият ба таълим бавучудоянда, зоҳир кардани диққати асосиро ба ташаккули малакаҳои умумитаълимӣ қайд карда, дар бораи хатари ба сатҳи паст коҳиш ёфтани сатҳи бунёдии таҳсилот нисбат ба сатҳи корбарӣ огоҳ мекунанд (Т.В. Иванова, А.Ю. Пентин, И. Фрумин, Е.А. Ямбург ва дигарон). Аввалан, ин боиси вайрон шудани мазмуни ташаккулёфтаи фанӣ мегардад [10, с. 18]. Сониян, тобеъкунии пурраи раванди таълимӣ ба ғояи таҷриба боиси харобшавии фарҳанг мегардад. Аксари олимони ҳалли масъалаи мазкурро дар андарёфти механизми муносиби ҳамгирозии байнифанӣ мебинанд, ки имкон медиҳад дар речаи сарфакоронаи вақти таълимӣ робитаҳои заруриро байни ҷузъҳои назариявӣ ва амалии мазмун барқарор карда шаванд. Яке аз чунин механизмҳо даст кашидан аз таълими анъанавӣ ва гузариш ба лоиҳаҳо, курсҳои ҳамгирושуда шуморида мешавад.

Лозим ба таъкид аст, ки рушди назария ва амалияи муносибати босалоҳият ба таълим мавҷудияти таърифҳои сершумори мафҳумҳои салоҳият ва салоҳиятнокиро душвор мегардонад. А.С. Белкин зеро салоҳиятҳо «маҷмӯи он вазифаҳои иҷтимоие, ки онҳоро шахс зимни татбиқи ҳуқуқҳо ва уҳдадорихоӣ аз ҷиҳати иҷтимоӣ муҳимми узви ҷомеа, гурӯҳи иҷтимоӣ доро мебошад», ва аз дидгоҳи педагогӣ салоҳияти омӯзгорро ҳамчун «маҷмӯи ваколатҳо, вазифаҳои касбӣ, ки шароити мусоидро барои фаъолияти самаранок дар раванди таҳсилотӣ фароҳам меоранд» мефаҳмад. Аз мавқеъҳои касбӣ-педагогӣ ӯ «салоҳиятнокиро ҳамчун маҷмӯи сифатҳои касбӣ-шахсиятӣ, ки татбиқи самарабахши салоҳиятҳоро таъмин менамоянд» баррасӣ менамояд. Муаллиф шартан «салоҳиятро ҳамчун маҷмӯи он ҷизе, ки шахс дар ихтиёр дорад, ва салоҳиятнокӣ ҳамчун маҷмӯи он ҷизе, ки ӯ доро мебошад», ишора мекунад [4, с. 4]. И.А. Зимняя салоҳиятҳоро ҳамчун «баъзе ташаккулҳои нави ботинӣ, эҳтимолӣ, ниҳонии психологӣ: донишҳо, тасаввурот, барномаҳои (алгоритмҳои) амалҳо, низомҳои арзишҳо ва муносибатҳои, ки баъдан дар салоҳиятҳои инсон ошкор карда мешаванд» таъриф карда, сохтори охириҳоро дар асоси сохтори салоҳиятҳо баррасӣ намуда, салоҳиятро ҳамчун салоҳиятнокии мубрам баррасӣ менамояд [9, с. 41]. Ҷ. Равен салоҳиятнокиро ҳамчун қобилияти мушаххасе таъриф мекунад, ки барои иҷрои самарабахши амали дақиқ дар соҳаи мушаххаси фанӣ зарур буда, донишҳои маҳдуди маҳсус, навъи хоси малакаҳои фанӣ, усулҳои тафаккур, инчунин фаҳмиши масъулиятнокиро барои амалҳои худ дар бар мегирад [16, с. 6].

Мо дар таҳқиқоти худ салоҳиятро ҳамчун омодагӣ ба истифодаи самараноки захираҳои дохилӣ ва берунӣ барои ноил шудан ба мақсади гузошташуда таъриф карда, инчунин таъкид менамоем, ки асоси ташаккули салоҳият маҷмӯи салоҳиятнокии калидӣ – натиҷаи воқеии таҳсилот, ки дар азхудкунии маҷмӯи муайяни усулҳои фаъолият аз ҷониби хонанда ифода меёбад. Ба туфайли он «хонанда таҷрибаи ҳамгирозии натиҷаҳои гуногуни таҳсилот (донишҳо, маҳоратҳо, малакаҳо, арзишҳо) ва гузориши (ё азхудкунии) мақсадро ба даст меорад, яъне, раванди идоракунии фаъолияти худро дарк мекунад. Маҷмӯи усулҳои азхудшавандаи фаъолият бояд аз ҷиҳати иҷтимоӣ мавриди бозхост қарор гирифта, ба хонанда имкон диҳад то ба вазъиятҳои маъмулӣ ҷавобгӯ бошад».

Мо дар таҳқиқоти худ ба таърифҳои А.В. Хуторской самтгирӣ мекунем: «салоҳияти таҳсилотӣ» талабот ба омодагии таҳсилотие мебошад, ки бо маҷмӯи тамоюлҳо бо ҳамдигар алоқаманди маъноӣ, донишҳо, маҳоратҳо, малакаҳо ва таҷрибаи фаъолияти хонанда нисбат ба доронаи муайяни объектҳои ҳақиқати воқеӣ ифода ёфта, барои амалисозии фаъолияти аз ҷиҳати шахсиятӣ ва иҷтимоӣ муҳимми маҳсулнок» зарур буда, «салоҳиятнокӣ азхудкунӣ, доро будани салоҳияти дахлдор аз

ҷониби шахс мебошад, ки муносибати шахсият ба он ва мавзӯи фаъолиятро дар бар мегирад» [18]. Таърифиҳои мазкур имкон медиҳанд муносибати босалоҳият на танҳо ба таълими фанҳои марбут ба иртибот, балки инчунин ба ҳамаи фанҳои, ки дар онҳо «ҷузъи донишмарказӣ бартарӣ дорад» [10, с. 20], татбиқ карда шавад.

Хусусияти фанҳои таълимӣ дорои омилҳои мебошанд, ки имкон медиҳанд муносибати босалоҳият ба таълим ба таври боварибахш татбиқ карда шавад. Татбиқи муносибати салоҳият ба таълим ҳалли масъалаҳои интихоби мазмун, муайян кардани принципҳои ва технологияҳои асосии таълими фанҳои муассисаи таҳсилоти миёнаи умумӣ, инчунин таҳияи низомҳои супоришҳои ва меъёрҳои ташаккули фаъолиятнокиҳои талаб мекунад. Ин вазифаҳо дар ҳамаи фанҳои таълимии муассисаи таҳсилоти миёнаи умумӣ ҳанӯз ҳалли хусусиро доранд, ки асосан ба ташаккули маҳоратҳои таҳқиқотӣ зимини ҳалли вазифаҳои амалӣ, ғайристандартӣ нигаронида шудаанд.

Ҳамин тавр, масалан, Т.В. Алникова дар [2] ташаккули салоҳияти лоиҳавӣ-таҳқиқотиро дар синфҳои 9 – 10 мавриди баррасӣ қарор медиҳад. Ҷузъи фаъолияти он маҳоратҳои пешниҳод ва асоснок кардани фарзия, ба нақша гирифтани фаъолият, эҷод кардани мақсад, дарк ва таҳлили иттилоот, иҷрои озмоиш, пешниҳоди натиҷаи озмоиш, амалисозии таҷрибаи ҳосилшударо ташкил медиҳанд.

С.А. Герус ва С.О. Пустовит дар [6] яке аз шартҳои зарурии татбиқи муносибати босалоҳиятро дар гузориши вазифаҳои маърифатӣ меҳисобанд, ки маълумоти барои хонандагон маълум ва ҳанӯз наvero дар бар мегиранд, ки ба эҷод ва рушди вазиятҳои оварда мерасонанд, ки дар ҳалли онҳо салоҳият ҳамчун ҳислати шахсиятӣ (ҳалли вазифаҳои ғайристандартӣ) татбиқ карда мешавад. Мисоли чуни вазифа: «Шумо оё маълум кардашударо харидорӣ намудед, аммо маълум шуд, ки ба шумо моли аз муҳлаташ гузаштаро фурӯхтаанд. Шумо молро бармегардонед ё, шояд, онро истифода мебаред: оё фарқ дар истифодаи оёки қўҳна ва тозаи маълумшуда вучуд дорад?» [14].

Барои татбиқи пурратари ҳамгирозии байнифанӣ фарқ кардани низоми ягонаи салоҳиятҳои калидӣ ва байнифанӣ зарур аст, ки ба таҳсилоти миёнаи умумӣ дар соҳаи фанҳои таълимӣ мувофиқат мекунад, ки аз як тараф, хусусиятҳои худро дар ҳар як фанӣ мушаххас хоҳад дошт, аз тарафи дигар бошад, якпорчагии онҳоро сабт хоҳанд кард. Аммо ин нокифоя хоҳад буд, зеро зарур аст амсилаи дахлдори таълим тарҳрезӣ карда шавад, зеро ҳамаи фанҳо ҳамчун воситаи ташаккули низоми ягонаи салоҳиятҳои хоҳанд буд.

Ҳамин тариқ, татбиқи муносибати босалоҳият ба таълими ҳамаи фанҳои таълимӣ аз масъалаи бисёрҷабҳаи педагогӣ иборат аст, ки барои ҳалли он, аз ҷумла, муайян кардани низоми салоҳиятҳои байнифанӣ ва таҳияи технологияи ташаккули онҳо зарур мебошанд.

## АДАБИЁТ

1. Алексеев, М.В. Проект новой гуманитарной реальности: теоретическая концепция российской школы будущего [Текст] / М.В. Алексеев, – 2007. – №2. – С.3 – 53.
2. Альникова, Т.В. Формирование проектно-исследовательской компетенции учащихся на элективных курсах по физике [Текст] / Т.В. Альникова: автореф. дисс. ... канд. пед. наук: 13.00.02. – Томск, 2007. – 21 с.
3. Башмаков, М.И. Методические рекомендации по использованию учебника М.И. Башмакова «Алгебра и начала анализа. 10 – 11 классы» при изучении математики на базовом и профильном уровне [Текст] / М.И. Башмаков. - М.: Дрофа, 2004. – 48 с.
4. Белкин, А.С. Компетентность. Профессионализм. Мастерство [Текст] / А.С. Белкин. – Челябинск: ОАО «Юж.-Урал. Кн. изд-во», 2004. – 176 с. С.4 – 8.
5. Бермус, А.Г. Проблемы и перспективы реализации компетентного подхода в образовании [Текст] / А.Г. Бермус // Интернет-журнал «Эйдос». – 2005. – 10 сентября. – <http://www.eidos.rn/journal/2005/0910-12.htm>.
6. Герус, С.А., Пустовит, С.О. Методика формирования компетенций: опыт, теория, перспективы [Текст] / С.А. Герус, С.О. Пустовит // Химия в школе. – 2007. – №10. – С.13-17.

7. Голуб, Г.Б., Чуракова, О.В. Портфوليو в системе педагогической диагностики [Текст] / Г.Б. Голуб, О.В. Чуракова // Педдиагностика. – 2005. – №3. – С. 56 – 62.
8. Зеер, Э.Ф. Компетентностный подход к образованию [Текст] / Э.Ф. Зеер // Образование и наука. – 2004. – №4. – С. 34 – 42.
9. Зимняя, И.А. Ключевые компетенции – новая парадигма результата образования [Текст] / И.А. Зимняя // Высшее образование. – 2003. – №5. – С. 34 – 42.
10. Иванова, Т.В. Компетентностный подход к разработке стандартов для 11-летней школы: анализ, проблемы, выводы [Текст] / Т.В.Иванова // Стандарты и мониторинг в образовании. – 2004. – №1. – С. 16-20.
11. Ключевые компетенции и образовательные стандарты. Стенограмма обсуждения доклада А.В. Хуторского в РАО [Текст] / А.В.Хуторской // Интернет – журнал «Эйдос». – 2002. – 23 апреля, <http://www.eidos.ru/journal/2002/0423-1.htm>.
12. Краевский, В.В., Хуторской, А.В. Предметное и общепредметное в образовательных стандартах [Текст] / В.В. Краевский, А.В. Хуторской // Педагогика. – 2003. – № 3. – С.3-10.
13. Лебедев, О.Е. Компетентностный подход в образовании [Текст] / О.Е. Лебедев // Школьные технологии. – 2004. №5. – С.3 – 12.
14. Пичугина, Г.В. Компетентностный подход к разработке стандартов технологической подготовки школьников и его реализация в учебном процессе [Текст] / // Профильная школа. – 2004. – №2. – С. 23 – 31. с.23.
15. Пичугина, Г.В. Химия и повседневная жизнь человека [Текст] / Г.В. Пичугина. – М.: Дрофа, 2004.
16. Равен, Дж. Педагогическое тестирование: проблемы, заблуждения, перспективы: [пер. с англ.] [Текст] / Джон Равен. – М.: Когито-Центр, 1999. – 144 с. С.6.
17. Хомский, Н, Аспекты теории синтаксиса Н. Хомский. – М., 1972.
18. Хуторской, А.В. Технология проектирования ключевых и предметных компетенций [Текст] / А.В. Хуторской // Интернет-журнал «Эйдос». – 2005. – 12 декабря, <http://www.eidos.ru/journal/2005/1212.htm>.

## ТАТБИҚИ МУНОСИБАТИ БОСАЛОҲИЯТ БА ТАЪЛИМ ТАЛАБИ ЗАМОН

*МАДАТЗОДА Манзура – номзади илмҳои педагогӣ, дотсенти кафедраи педагогикаи Донишгоҳи давлатии омӯзгори Тоҷикистон ба номи Садриддин Айни, ш. Душанбе, хиёбони Рӯдакӣ, 121, тел: + (992) 98 792 22 00.*

Дар мақола сухан дар бораи зарурияти татбиқи муносибати босалоҳият ба таълим меравад, ки яке аз роҳҳои тақмили ислоҳоти соҳаи маориф арзёби қарда мешавад. Дар мақола зимни ба роҳ мондани муносибати босалоҳият ба таълим нуқтаҳои назари зерини методологӣ пешниҳод қарда шудааст: рушд ёфтаи салоҳиятҳо хонандагонро ба мустақилият ва эҷодкорӣ тайёр менамоянд; мувофиқи методологияи худ салоҳиятҳо ба азхудкунии асосҳои илм аз ҷониби таълимгирандагон ва инкишофи тафаккури созандаи онҳо мусоидат мекунанд; хангоми татбиқи салоҳиятҳо вазифаҳои асосан азхудкунии донишҳо, маҳоратҳо, малакаҳо ҳал қарда шуда, рушди салоҳиятнокии иҷтимоии таълимгирандагон таъмин қарда мешавад; салоҳиятҳо барои аз ҷониби хонандагон мустақилона иҷро намудани супоришҳои таълимӣ ва мушқилоти хангоми таҳсил ба амаломатад хизмат мекунанд; барои ислоҳоти тамоми низоми таҳсилот қудрати ҳар яке аз салоҳиятҳо ҳамчун замина хизмат мекунанд.

*Вожаҳои асосӣ: тақмили таҳсилот, рушди салоҳиятҳои хонандагон, сатҳи салоҳият, салоҳиятҳои қалидӣ, маҳорат, малака.*

## ОСУЩЕСТВЛЕНИЕ КОМПЕТЕНТНОСТНОГО ПОДХОДА К ОБУЧЕНИЮ – ТРЕБОВАНИЕ ВРЕМЕНИ

*МАДАТЗОДА МАНЗУРА – кандидат педагогических наук, доцент кафедры педагогики Таджикского государственного педагогического университета имени Садриддина Айни, г. Душанбе, проспект Рудаки, 121, тел: + (992) 98 792 22 00.*

В статье речь идёт о необходимости осуществления компетентного подхода к обучению, который является одним из путей совершенствования реформы системы образования. Утверждается, что в процессе осуществления компетентного подхода к обучению следует учитывать методологию проблемы развития компетенции учащихся к самостоятельности и творчества. Согласно своей методологии компетенция содействует научному усвоению основ науки у учащихся и развитие их мышления. В процессе формирования компетенции решаются задачи усвоения знаний, умений, навыков и обеспечивается развитие социальных компетенций. Компетенции служат с цели самостоятельного выполнения учебных заданий со стороны учащихся и решение возникших проблем во время обучения. Потенциал каждой компетенции для исправления всех систем образования служат как основа.

**Ключевые слова:** совершенствование образования, развитие компетенции учащихся, уровень компетенции, ключевые компетенции, умение, навыки.

### IMPLEMENTING A COMPETENCY APPROACH TO LEARNING - A REQUEST OF TIME

**MADATZODA MANZURA** - Candidate of Pedagogy, Associate Professor of the Department of Pedagogy, Tajik State Pedagogical University named after Sadriiddin Aini, Dushanbe, Rudaki Avenue, 121, **mob:** + (992) 98 792 22 00.

The article deals with the need to implement a competency-based approach to learning, which is one of the ways to improve education reform. It is proposed that in the process of implementing the competence-based approach to teaching, one should take into account, from the methodological point of view, the problems of developing students' competence for independence and creativity; according to its methodology, competence contributes to the scientific assimilation of the foundations of science among students and the development of their creative thinking; in the process of implementing the competence, the tasks of assimilating knowledge, abilities, skills are solved and the development of social competencies is ensured; competence to serve for the purpose of independent fulfillment of educational tasks on the part of students and solving problems that have arisen during training; the potential of each competence to rectify all education systems to serve as a foundation.

**Key words:** improvement of education, development of students' competence, level of competence, key competencies, ability, skills.

Шароити кунунӣ тақозо мекунад, ки барои пешравии ҳамаи соҳаҳои ҳаётан муҳимми ҷомеа роҳҳои тақсилотро бояд ҷуст. Албатта тақсилот бе ислоҳот имконнопазир аст. Аз ин ҷост, ки имрӯз ислоҳоти соҳаи маориф аз ҳарвақта дида бештар мубрамтар мегардад. Вобаста ба ин Ҳукумати Ҷумҳурии Тоҷикистон ва Вазорати маориф ва илми Ҷумҳурии Тоҷикистон пайваста дар роҳи амалишавии ислоҳоти соҳаи маориф тадбирҳои судмандро ба роҳ монда истодаанд.

Яке аз самтҳои, ки давлат дар роҳи ислоҳоти соҳаи маориф пеш гирифтааст, ин ба роҳ мондани тақсилот бо назардошти муносибати босалоҳият ба таълим мебошад. Татбиқи муносибати босалоҳият ба таълим ҳамчун падидаи нав барои Ҷумҳурии Тоҷикистон мусоидат менамояд, ки ҳам сифати тақсилот баланд бардошта шавад ва ҳам тақзимбахши тақсилоти касбӣ гардад.

Масъала бо он мубрам мегардад, ки ислоҳот бояд бидуни қатъ кардани раванди тақсилот амалӣ карда шавад. Бо эҳтиром гузоштан ба ҳама назарияҳои маълуми дар илми педагогика ва психологияи ватанию хориҷӣ мавҷудбуда, ҳангоми арзёбии имкониятҳои ба роҳ мондани муносибати босалоҳият ба таълим нуқтаҳои назари методологии зеринро ба назар гирифта лозим аст:

- аз ҳама бештар рушд ёфтаи салоҳиятҳо ҳонандагонро ба мустақилият ва эҷодкорӣ тайёр менамоянд;
- мувофиқи методологияи худ салоҳиятҳо ба азхудкунии асосҳои илм аз ҷониби таълимгирандагон ва инкишофи тафаккури созандаи онҳо мусоидат мекунад;
- ҳангоми татбиқи салоҳиятҳо вазифаҳои асосан, азхудкунии донишҳо, маҳоратҳо, малақаҳо ҳал карда шуда, рушди салоҳиятнокии иҷтимоии таълимгирандагон таъмин карда мешавад;

– салоҳиятҳо барои аз ҷониби хонандагон мустақилона иҷро намудани супоришҳои таълимӣ ва мушкилоти ҳангоми таҳсил ба амалномада хизмат мекунад;  
 – барои ислоҳоти тамоми низоми таҳсилот кудрати ҳар яке аз салоҳиятҳо то ки ҳамчун замина дар асоси салоҳиятнокӣ хизмат кунад нокифоя, аст.

Аз нуқтаи назари педагогӣ-психологӣ гузариши тамоми низоми таҳсилот ба амсилаи салоҳиятнокӣ бояд ба як қатор талабот ҷавобгӯ бошад:

1. Раванди гузариши тамоми низоми таҳсилот ба амсилаи салоҳиятнокӣ асос ёбад ва бояд ба як қатор талабот ҷавобгӯ бошад.

2. Аз ҷониби ҷомеаи илмӣ ва педагогӣ эътироф карда шавад.

3. Дорои кудрати зарурӣ барои фаҳмидан ва шарҳ додани доираи васеи маълумот ва далелҳои бештар хусусият амалидошта бошад.

3. Имкониятҳо барои пешбинӣ, асосноккунии илмӣ ва татбиқи пурсамари қадамҳои амалии ислоҳоти тамоми таҳсилотро дар асоси салоҳиятнокӣ фароҳам оварад.

4. Ҷанбаҳои фанӣ-технологӣ (таълим) ва иҷтимоӣ-ахлоқӣ ва таҳсилоти фаъолияти таълимгирандагонро фаро гирад.

5. Дорои хусусияти технологӣ будан бошад ва ҳангоми татбиқи он усулҳои мушаххаси тарҳрезӣ ва амалисозии раванди инноватсионии таҳсилот дида шаванд.

Бояд зикр намуд, ки як хусусияти махсуси фарқкунандаи муносибати босалоҳият ба таълим аз он иборат аст, ки хонанда ҳангоми иҷрои супоришҳои таълимӣ на танҳо дорои дониш, маҳорат ва малакаи муайян мегардад, балки бо азхуд кардани донишҳои мукамал дар ҷараёни таълим ва дар вазъиятҳои мухталиф ҳамчун шахсият, узви ҷомеа инкишоф меёбад. Л.Я. Зорина ба таври озмоишӣ исбот кардааст, ки «танзим ба дарку андарёфти донишҳо дар сохтори муайян таълимгирандаро ба ифодаи масъалаҳое, ки барои онҳо ӯ бояд ҷавобро дар сарчашмаҳои гуногун ҷустуҷӯ кунад, ба баррасии мунаққидонаи иттилооти нав оварда мерасонад. Ҳамаи ин унсурҳои зарурии тафаккури эҷодӣ буда, ба шавку ҳаваси хонандагон ба илм таъсири мусбат мерасонад» [7]. Бо дарназардошти ин, азнавсозии заминаҳои иҷтимоии муносибати босалоҳият ба таълим ба раванди таҳсилотӣ ба вучуд меояд ва имкониятҳои иловагиро барои татбиқи мазмуни нави муносибати босалоҳият фароҳам меорад, аз ҷумла: бонизомӣ ва байнифанӣ будани донишро таъмин менамояд; имкон медиҳад вусъати тағйирёбандагии мазмуни таълим таъмин карда шавад, ки одатан дар шакли проблемагузорӣ пешниҳод карда шудааст; хонандагонро бо вазифаҳо ва уҳдадорихои таълимӣ шинос мекунад; нақши амалҳо ва рафтору кирдорро дар ҷараёни таълим таъмин мекунад. Аз сӯи дигар доштани салоҳият маъноӣ доштани ҳама чизи барои ҳалли муваффақонаи ягон ҳел вазифаҳои заруриро дорад. Ҳамзамон доштани дониш ва ягон намуди маҳорат маъноӣ босалоҳият буданро надорад. Масалан, донишдани техникаи шиноварӣ маъноӣ тавонистани шиновариро надорад. Донишдани методҳои андозагирӣ ва методҳои математикии таҳлили натиҷаҳои онҳо маъноӣ тавонистани гузаронидани таҳқиқоти озмоиширо надорад.

Салоҳият – ин ташаккули ҳамгиросудаи психологӣ мебошад, ки ҳам донишҳои барои ҳалли навъи дахлдори вазифаҳои зарурӣ, ҳам маҳорати гузоштани вазифаҳои навъи додашуда, ба нақша гирифтани ҳалли онҳо, интиҳоб ва истифодаи воситаҳои мувофиқи ҳал, арзёбии натиҷаҳои амалҳо дар бар мегирад. Ташаккули салоҳият маъноӣ ташаккул додани низоми мувофиқи ба фаъолият вобаста бударо ҳамчун ташаккули якпорчагӣ ва ҳамгиросудаи ифода мекунад. Дар мазмуни ҳар як салоҳият мо чор ҷузъ: дониш, маҳорат, амалиёт ва таҷрибаро фарқгузорӣ мекунем. Ҷузъи маърифатии салоҳият маҷмӯи донишҳоро дар бар мегирад, ки доштани онҳо барои ҳалли супоришҳои таълимӣ дахлдор зарур аст. Ҷузъи маҳорат ба таври боварибахш тайёр будан ба иҷрои супоришҳои таълимӣ дар назар дорад. Ба ҷузъи амалиётӣ усулҳои иҷрои амалҳое дохил мешаванд, ки барои ҳалли вазифаҳои таълимӣ заруранд. Таҷриба бошад, як ҷузъи салоҳият аст, ки ба шарофати он ҷузъҳои дигар дар усули ҳалли вазифаҳои навъи дахлдор ҳамгиро мешаванд.

Боз як мафҳуми муҳимро ҳангоми муайян кардани мафҳуми салоҳият зикр намудан зарур аст. Ин мафҳуми сатҳи салоҳият аст. Вазифаҳо бо ҳадафҳо ва шароити ба даст овардани онҳо аз ҳам фарқ мекунад. Вазифаҳои ҳамон як навъ вобаста аз шароит барои ҳалли худ истифодаи воситаҳои гуногунро талаб карда, бо мураккабӣ фарқ мекунад. Сатҳи олиӣ салоҳиятро шахсе соҳиб аст, ки қобилияти ҳалли ҳама гуна вазифаи навъи додашударо дошта бошад.



Ҳамин тарик, одамон метавонанд аз рӯйи сатҳи салоҳияти худ дар ҳалли ҳар як навъи вазифаҳо тафовут дошта бошанд. Аз ин рӯ, вақте ки ҳадаф ташаккул додани ин ё он салоҳият гузошта мешавад, сатҳи ин салоҳият бояд муайян карда шавад: оё хонанда қодир хоҳад буд, ку ҳар гуна вазифаҳои навъи дахлдор ё фақат баъзе намудҳои махсуси вазифаҳоро ҳал кунад.

Таъкид менамоем, ки ҳар як салоҳият метавонад дар ҳалли вазифаҳои сершумор зоҳир шавад, ва баръакс, ҳар як вазифа метавонад зоҳиркунии салоҳиятҳои сершуморро талаб кунад. Аҳамияти методологии доираи мувофиқсозии салоҳиятҳо аз он иборат аст, ки бо кумаки он робитаи муҳимтарин – салоҳиятҳо бо воситаҳои арзёбӣ ошкор карда мешавад.

Дар айни замон, муаммои дигаре ба миён меояд, яъне на ҳамаи омӯзгорон аллакай дорои низоми муосири донишҳои иттилоотӣ-технологӣ мебошанд, ки бидуни он муосиркунонии куллиро татбиқ кардан дар гумон аст. Чавҳари ин кор на танҳо эҷоди дидактикаи навро дар таҳсилоти мактабӣ, балки таъя ба беҳтарин намунаҳои таҳсилоти милли низ мебошад. Дар баробари ин баъзе ихтилофҳо низ ба вучуд меояд, ки бидуни ҳалли онҳо бунёди таҳсилоти нав душвор аст: байни салоҳиятҳои, ки дар Стандарти давлатии таҳсилот муқаррар шудаанд ва мазмуни босуръат кӯҳнашавандаи академӣ; байни донишҳои анъанавӣ фаҳмидашаванда ва иттилоотнокии оддӣ оид ба ягон мафҳуме, ки аз Интернет ба даст оварда шудааст (ин ивазкунии боиси аз байн рафтани азхудкунии воқеан маводи таълимӣ мегардад); байни салоҳияти методии матлуб ва зарурии омӯзгори муосир, ки бояд ҷавонро ба касбан ба зиндагӣ ва кор дар ҷомеаи иттилоотӣ ва воқеиятҳои имрӯза омода созад.

Ногуфта намонад, ки дар саросари ҷаҳон айни замон муносибати босалоҳият ба таҳсилот мавриди бозхост қарор гирифтааст. Зарурат ба он дар таҳсилоти миёнаи умумии ватанӣ низ эҳсос карда мешавад. Ба дараҷаи назаррас ин ба хусусияти академии таҳсилоти миёнаи умумӣ вобаста аст, ки боиси қодир набудани хонандагон ба истифодаи донишҳои гирифташон дар ҳалли масъалаҳои ҳаёти мегардад. Донишҳои мавҷуда дар майнаи хонандагон ҳамчун бори зиёдатӣ қарор дошта, мавриди бозхост қарор нагирифтаанд, ки ин ба ташаккули ноқаноатмандии онҳо аз раванди таълим, коҳиши шавқи маърифатдӯсти мусоидат мекунад.

Бояд як нуктаи дигарро ба эътибор гирифт, ки муносибати босалоҳият ба амалияи муассисаи таҳсилоти миёнаи умумӣ бо мушкилот ру ба рӯ шуда истодааст. Омӯзгорони зиёд ба маънии муносибати босалоҳият ба таълим дуруст сарфаҳм нарафта, тасдиқ мекарданд, ки салоҳиятҳо – ин ҳамон маҳоратҳо ва малакаҳо мебошанд. Ҳоло таърифи салоҳиятноки ташаккул ёфта, дар он тавачҷух ба истифодаи донишҳои азхудшуда аз ҷониби шахс дар вазъиятҳои гуногун зикр карда мешавад.

Дар луғатномаҳо ду маънои калимаи «салоҳият» фарқ карда мешаванд. Якум, доираи масъалаҳои мебошад, ки касе аз онҳо хуб огоҳ аст, донишҳо, таҷриба дар ин ё он соҳа ва, сониян, доираи вақолатҳо, ҳуқуқҳои касе, ки ба мақомоти мушаххас ё шахси мансабдор дода шудааст. Босалоҳият – дорои салоҳият мебошад. Муносибати босалоҳият дар муассисаҳои таҳсилоти умумӣ таркиби бештар ҷудонашаванда мебошад. Одам дар ин ё он соҳа босалоҳият аст ва умуман дар мактаб суҳан дар бораи ҷунин салоҳиятҳои меравад, ки ба ҳар як одам, новобаста аз касби ояндаи ӯ лозиманд. Ҷунин салоҳиятҳоро салоҳиятҳои калидӣ меноманд.

Салоҳияти калидӣ – ин қобилияти аз ҷониби шахс даркшудаи ҳалли масъалаҳои ҳаёти дар вазъиятҳои мушаххас мебошад. Моҳияти исботи робита байни вазифаҳои дониши илмӣ, маҳоратҳои умумитаълимӣ ва салоҳиятҳои калидӣ аз он иборат аст, ки: 1) салоҳиятҳои калидӣ ҳам қисмҳои тағйирнаёбанд ва ҳам тағйирёбандаро дар бар мегиранд; 2) гуногуннавьии ба фаъолият нигаронидашудаи маҳоратҳо ва малакаҳои умумитаълимӣ дар он зоҳир меёбад, ки алоқамандии онҳо бо сохтори фаъолияте ки дар он ҷузъҳои ҳавасмандӣ – мақсаднок, самтдиҳанда, иҷроишӣ ва арзёбӣ – натиҷавӣ ҷой доранд, имкон медиҳад вазифаҳои методологии онҳо фарғузурӣ карда шаванд. 3) калимаҳои калидӣ, ки моҳияти татбиқи вазифаҳои дониши илмиро мекушоянд, нишон медиҳанд, ки маҳоратҳои иттилоотӣ бо вазифаҳои тавсифӣ, ва малакаҳои зеҳнӣ бо вазифаи тавзеҳотӣ алоқаманданд; 4) салоҳиятҳои калидӣ дар қисми фавқи фаннии худ (дар стандартҳои нав ин ба натиҷаҳои ҳамгирии фанҳо мувофиқат мекунад) низ бо вазифаҳои дахлдори дониши илмӣ алоқамандӣ доранд. Мураттабсозӣ, низомбандии салоҳиятҳои калидӣ ва маҳорату малакаҳои умумитаълимӣ нисбати вазифаҳои дониши илмӣ имкон медиҳад то онҳо ҳамчун маҷмуи нисбатан устувор ва замина барои ҳалли масъала умдаи таълимӣ баррасӣ карда шаванд.

Ба таркиби салоҳият донишҳо, маҳоратҳо ва малакаҳо (ҳамчун усулҳои азхудшудаи ҷабҳият), таҷрибаи ҳалли масъалаҳо, ки дар соҳаи салоҳият қарор доранд, дохил мешаванд. Салоҳиятноки мавҷудияти тамоюлҳои муайяни арзиши мебошад, ки дар онҳо муносибати мусбат ба соҳаи ҷабҳияти ҳаётӣ, ки бо салоҳият муайян карда мешавад, инъикос хоҳад ёфт. Ғайр аз он, ба таркиби салоҳият дохил намудани рушди сифатҳои муайяни шахсият, ки барои амалисозии бомуваффақияти ин ё он ҷабҳият заруранд, мувофиқи мақсад аст. Дар салоҳиятҳои гуногун ин сифатҳо гуногун хоҳанд буд.

Нуктаи марказӣ дар салоҳият таҷрибаи амалисозии ҷабҳият дар вазъиятҳои мушаххаси ҳаётӣ мебошад. Маълум аст, ки сухан дар бораи таҷрибаи шахсиятӣ меравад, ки дар ҳонанда ташаккул ёфта, берун аз шахсият вучуд дошта наметавонад. Ба салоҳиятҳои калидӣ, ки ташаккули онҳоро дар таҳсилоти миёнаи умумӣ амалӣ кардан зарур аст, инҳоро нисбат додан мувофиқи мақсад мебошад: салоҳияти умумифарҳангӣ; донишҳои забони фарҳанг, усулҳои шинохти ҷаҳон, қобилияти самтӣ дар фазои фарҳанг (салоҳияти мазкур салоҳиятҳои таълимӣ, маърифатӣ ва иттилоотиро дар бар мегирад); салоҳияти иҷтимоӣ-меҳнатӣ (аз худ кардани меъёрҳо, усулҳо ва воситаҳои ҳамкориҳои иҷтимоӣ, самтӣ дар бозори меҳнат ва қобилияти самаранок амал кардан дар раванди ҷабҳияти меҳнатӣ); салоҳияти иртиботӣ (ташаккули омодагӣ ва қобилияти фаҳмидани шахси дигар); самаранок бунёд кардани ҳамкорӣ бо одамон; салоҳият дар соҳаи худмуайянкунии шахсият (ташаккули таҷрибаи худшиносӣ, дарки ҷойгоҳи худ дар ҷомеа, интихоби муносибатҳои арзишӣ, мақсаднок, маъноӣ барои амалҳои худ).

Рӯйхатҳои салоҳиятҳо, ки дар адабиёти педагогӣ пешниҳод шудаанд, гуногун буда, аз 4 то 37 салоҳиятҳоро дар бар мегиранд. Қайд менамоем, ки дар адабиёти хориҷӣ вазифаи ба низом даровардан ва таснифи маҷмӯи пешниҳодшавандаи салоҳиятҳо гузошта намешавад. Ҳамзамон, дар рӯйхат метавонанд салоҳиятҳои гуногунтартиб ҳамҷавор буда, салоҳиятҳои гуногун, қисман яке ба дигаре зам шуда, пайваст шаванд, ва ғайра.

Барои ҳонанда зарур нест, ки феврал пурра мустақилона ба ҳалли масъалаҳо шуруъ кунад, аввал ӯ ошкор кардани масъаларо меомӯзад, ифода мекунад, сипас муайян мекунад, ки оё масъала усулан ҳалшаванда аст ё не, оё барои ҳалли масъала дар ӯ захираҳои кофӣ мавҷуд аст ё не. Ба таври алоҳида ҳонанда ташкили ҷабҳияти худро меомӯзад: гузоштани мақсад, ба нақша гирифтани, интихоб кардани усулҳои дурусти ҷабҳият ва ғайра. Арзиши комили дигарро дар ин ҳолат, амалҳои ҳамаҷонибаи таълимӣ, ки дар раванди таълим ҳамчун маҳоратҳои умумии таълимӣ ташаккул меёбанд, касб мекунанд. Барои ҳонанда маҳоратҳои қор бо иттилоот: таҳлил, низомбандӣ, табдил, истифодаи он; маҳорати ташкили ҷабҳият, муаррифии натиҷаи бадастомада махсусан муҳим мегарданд.

А.В. Хуторской чунин мешуморад, ки зимни муносибати мазкур сохторбандии иттилооти таълимӣ бояд бо назардошти сохтори муайян кардашудаи салоҳиятҳои умумитаҳсилотӣ амалӣ карда шавад [13]. Дар ин ҳолат зарур аст механизми муқоисаи низоми зинавии салоҳиятнокиҳои умумитаҳсилотӣ бо низоми анъанавии донишҳо, маҳоратҳо ва малакаҳо таҳия карда шавад.

Таъкид менамоем, ки мо ҷонибдори даст кашидан аз таълими анъанавӣ нестем. Ин ҷо сухан дар бораи мазмун ва раванди таълим дар доираи фанҳои мавҷуда меравад. Аввалан, омӯзгор маълум месозад, ки дар ҳонандагон дар бораи мавзӯ чӣ гуна тасаввурот мавҷуд аст, сипас маводи асосиро ба таври хулоса баён намуда, донишҳои на танҳо заминавиро қор мекунад, балки ба он самтҳои ғанигардонии мазмуни мавод равшанӣ меандозад, ки дар онҳо ҳонандагон метавонанд мустақилона амал намоянд.

Ҳангоми таҷрибаи муносибати босалоҳият ба таълим амалҳои ҳатмӣ заруранд, ки онҳо инъикоси натиҷаҳои мушаххасе мебошанд, ки ҳонандагон бояд ба даст оранд. Амалҳои ҳатмӣ инчунин нишон додани аҳамияти амалӣ ва назариявии маводи мавриди омӯзиш мебошад. Пас аз муаррифии баъзе пораҳои маводи назариявӣ қоркарди малакаҳои истифодаи он ҷараён гирифта, сипас ҳонандагон ба мустақилона ҳал кардани масъалаҳои ба амалия нигаронидашуда мегузаранд. Масалан, аз ҳонандагон хоҳиш карда шуд, ки дар бораи омӯзиши забони тоҷикӣ фикру ақидаи худро иброз намоянд. Мақсад чунин буд: истифодаи босамари забони тоҷикӣ барои расидан ба мақсадҳои худ; истифодаи забон – ин қор бо матн; навъҳои асосии қор бо матн: (фаҳмидан) ва таҳияи (эҷоди) матн аст. Ба ҳонандагон супориш дода шуд, ки вобаста ба саволҳо ба гурӯҳҳо ҷудо шуда, мавқеи худро асоснок намоянд. Мақсадҳо чунин

буданд: дониستاني қоидаҳои наҳви забони тоҷикӣ; дониستاني ҳиссаҳои нутқ; дониستاني миқдори пасванду пешояндҳо; дониستاني услубҳои нутқ; Зуд ва дуруст навишта тавонистани суҳанони шахсони дигар; гуфта тавонистани суҳани табрикӣ ба муносибаҳои гуногун, дар имлои каллимаву ибораҳо ғалат накардан; беғалат ва мувофиқи мақсад навиштани ариза, баёнот, гузоришу ҳисобот.

Маълум карда шуд, ки хонандагони синфҳои 5 – 7 ҳанӯз ба андозаи нокифоя дорои фарҳанги тафаккури эҷодӣ ва амалӣ (38,6%), худсамаранокии хеле пасти муошират (0,6%) ҳамчун унсур таркибии ҳадафҳои ҳаёти буда, инчунин ҳанӯз на он қадар пурра дорои маҳоратҳои амалӣ (38,6%) мебошанд. Натиҷаи бадастомада аз рӯи маълумот барои салоҳиятҳо комилан мантикист, зеро малакаҳои фаъолияти илмӣ ва идоракунӣ дар зинаи қаблии таълим дар хонандагони синфҳои 5–7 ба таври мақсаднок ташаккул наёфтаанд. Инчунин хонандагон эҳтимолан, ҳанӯз ба таври ҷиддӣ дар бораи ҳадафҳои муайяни донишазхудкунӣ фикр накардаанд. Дар айни замон, хонандагони синфҳои 8 – 11 аллақай дорои тасаввуроти кофӣ дар бораи ҳадафҳои донишандӯзӣ (55,5%) буда, бетарафӣ ва зуҳури вазъияти масъулиятро дар омезиш бо худсамаранокии кофии фаъолияти худ нишон медиҳанд. Хонандагон муоширати худро дар асоси баробарҳуқуқӣ ва шарикӣ бунёд карда, сабӣ мекунанд ақидаи шахсии худро дифоъ кунанд. Хонандагон баъзан дар вазъиятҳои баҳснок афтода, кӯшиш мекунад вазъиятро бо ақли солим арзёбӣ кунанд. Дар ин зимн нутқи ҷамъиятӣ дар хонандагони синфҳои болоӣ ба таври хуб ташаккул ёфтааст, аммо дар онҳо ҳануз изтиробии иртиботӣ бартарӣ дорад.

Бояд зикр намуд, ки «Таҳсил ба қисми хурди ҳаёти маънавии хонандагон он гоҳ таъдил меёбад, ки донишҳо аз фаъолияти фаъол ҷудонопазир бошанд. Даст ёфтани ба он, то ки хонандаро худ ба худ ҷадвали зарб ё қоидаи ҳисоби майдони росткунҷа ҷалб намоянд, душвор аст. Донишҳо ба дастоварди матлуби инсонӣ хурд ба шарте таъдил меёбанд, вақте ки онҳо ҳамчун воситаи дастёбӣ ба ҳадафҳои эҷодӣ, меҳнатӣ бошанд. Вазифаи муҳими мактаб тарбия кардани инсонӣ кӯшишкунанда, эҷодкор, ҷустуҷӯкунандаи фикр мебошад» [11]. Бинобар ин, маъноии психологӣ-дидактикӣ ва педагогӣ муносибати босалоҳият ба таълим маҳз дар он аст, ки он ба хонанда самтҳои мусабт, аксар вақт ҳамаҷониба (донишҳо, маҳоратҳо, малакаҳо, усулҳои фаъолият, амалҳо, арзишҳо)-ро пешниҳод намуда, ба азхудкунии онҳо кумак карда, шароити махсусро барои худрушдидӣ, худпешбарии хонанда дар маҷрои таҳсилотӣ фароҳам меорад.

Таносубҳои маҳоратҳо ва амалҳоро (дидактикӣ ва психологӣ)-ро ба тариқи зайл тавсиф кардан мумкин аст:

1. Маҳорат шакли пешниҳоди амал ва нишондиҳандаи ташаккулёфтаи он дар фаъолияти хонанда мебошад. Маҳорат нишондиҳандаи сифати доштани амал (амалҳо) мебошад.

2. Маҳорат воқеист, амал дар маҳоратнокии субъект ифода ёфтааст.

3. Маҳорат ва амал ба таври ҷудонашаванда ба ҳам алоқаманданд.

4. Маҳорат шакли олии татбиқ ва амалигардонии маҳорат ва малакаҳо мебошад.

Аз ин рӯ, фаъолият дар ҳамон дараҷа аз амалиётҳо ва амалҳо, чи қадар аз маҳоратҳое низ ташкил ёфтааст, ки дар бораи сифат (ташаккулёбӣ)-и онҳо дар фаъолияти маърифатӣ ва амалии хонанда ба таври аёнӣ шаҳодат медиҳанд.

5. Маҳоратҳои ҳамаҷонибаи хонандагон (маҳоратҳо ва малакаҳои умумитаълимӣ) дар асоси худ амалҳои ҳамаҷониба (ҳамаҷонибаи таълимӣ)-ро доранд, ки маҷмӯъ ва низомии онҳо метавонанд хусусияти тағйирёбандае дошта бошанд, ки аз мазмуни супоришҳои таълимӣ вобаста мебошад.

6. Ҳамаҷониба будани маҳоратҳои умумитаълимӣ ва амалҳои тарбиявӣ аз он иборат аст, ки онҳо дар сатҳҳои иҷтимоӣ, таҳсилотӣ ва шахсиятӣ зоҳир мешаванд.

## АДАБИЁТ

1. Альникова, Т.В. Формирование проектно-исследовательской компетенции учащихся на элективных курсах по физике [Текст] / Т.В. Альникова: автореф. дисс. ... канд. пед. наук: 13.00.02. – Томск, 2007. – 21 с.

2. Белкин, А.С. Компетентность. Профессионализм. Мастерство [Текст] / А.С. Белкин. – Челябинск: ОАО «Юж.-Урал. Кн. изд-во», 2004. – 176 с. С. 4 – 8.

3. Бермус, А.Г. Проблемы и перспективы реализации компетентного подхода в образовании [Текст] / А.Г. Бермус // Интернет-журнал «Эйдос». – 2005. – 10 сентября. – <http://www.eidos.ru/journal/2005/0910-12.htm>.
4. Голуб, Г.Б., Чуракова, О.В. Портфлио в системе педагогической диагностики [Текст] / Г.Б. Голуб, О.В. Чуракова // Педдиагностика. – 2005. – №3. – С. 56 – 62.
5. Зеер, Э.Ф. Компетентный подход к образованию [Текст] / Э.Ф. Зеер // Образование и наука. – 2004. – №4. – С. 34 – 42.
6. Зимняя, И.А. Ключевые компетенции – новая парадигма результата образования [Текст] / И.А. Зимняя // Высшее образование. – 2003. – №5. – С. 34 – 42.
7. Зорина, Л.Я. Системность – качество знаний [Текст] / М., «Знание», 1976. – 64 с.
8. Иванова, Т.В. Компетентный подход к разработке стандартов для 11-летней школы: анализ, проблемы, выводы [Текст] / Т.В.Иванова // Стандарты и мониторинг в образовании. – 2004. – №1. – С. 16-20.
9. Лебедев, О.Е. Компетентный подход в образовании [Текст] / О.Е. Лебедев // Школьные технологии. – 2004. №5. – С.3 – 12.
10. Лутфуллозода М., Бобизода Ф. Андешаҳо перомуни салоҳиятҳо ва ташаққули онҳо. Душанбе, – 2017.– 88 с.
11. Муносибати босалоҳият ба таълим (Дастури методӣ). Мураттибон: Ғ. Бобизода, Д. Имомназаров, Ш. Исрофилниё, А. Байзоев, – Душанбе: «Ирфон», 2018.– 72 с.
12. Ушинский, К.Д. Сочинения. Т.6. [Текст] / К.Д.Ушинский. – М.Л., 1949. – 300 с.
13. Хуторской, А.В. Технология проектирования ключевых и предметных компетенций [Текст] / А.В. Хуторской // Интернет-журнал «Эйдос». – 2005. – 12 декабря, <http://www.eidos.ru/journal/2005/1212.htm>.

**ТЕХНОЛОГИЯИ ТАЪЛИМ  
ТЕХНОЛОГИЯ ОБУЧЕНИЯ  
TEACHING TECHNOLOGY**

УДК:510.6(072)

**МЕТОДИКА ОБУЧЕНИЯ И ПРИМЕНЕНИЯ ТОЖДЕСТВЕННО ИСТИННЫХ  
ФОРМУЛ В ЭЛЕКТРИЧЕСКИХ ЦЕПЯХ И ДРУГИХ СФЕРАХ НАУКИ**

**СОБИРОВ Абдусабур Шукурович** – доцент кафедры алгебры и теории чисел механико-математического факультета Таджикского национального университета, г. Душанбе, пр. Рудаки, 17, **E-mail:** [abdusabur-sobi@mail.ru](mailto:abdusabur-sobi@mail.ru), тел.: +(992) 907 38 80 38

**СОБИРОВА Гулжахон Абдусабуровна** - ассистент кафедры общей математики Таджикского аграрного университета им.Ш. Шотемура, г. Душанбе, пр. Рудаки, 146, **E-mail:** [teacher125@mail.ru](mailto:teacher125@mail.ru), тел.: +(992) 907 38 80 38

Данная статья является продолжением статьи “Методика обучения и применения законов тавтологических формул в естественных, математических, юридических и гуманитарных науках”, в которой всесторонне разъяснены шесть тождественно истинных (тавтологических) формул. Содержание, новизна и применение данной тематики подробно изложены в названной статье. В этой статье продолжены исследования остальных пяти тавтологических формул. Кроме того, составлены подходящие примеры для взаимно - однозначного соответствия между множеством логических формул и релейно-контактных схем, а также, по возможности, упрощение сложных электрических и релейно-контактных схем и некоторых практических импликаций.

**Ключевые слова:** тавтологические, тождественно ложные и выполнимые формулы, релейно-контактные схемы, закон расширенной контрапозиции, практические импликации.

**МЕТОДИКАИ ТАЪЛИМ ВА ТАТБИҚИ ФОРМУЛАҲОИ АЙНИЯТАН ҲАҚ ДАР  
ЗАНЧИРҲОИ ЭЛЕКТРИКӢ ВА РАВИЯИ ИЛМӢОИ ДИГАР**

**СОБИРОВ Абдусабур Шукурович** – дотсенти кафедраи алгебра ва назарияи ададҳои факултети Механика ва математикаи Донишгоҳи миллии Тоҷикистон, ш. Душанбе, хиёбони Рӯдакӣ, 17, **E-mail:** [abdusabur-sobi@mail.ru](mailto:abdusabur-sobi@mail.ru), тел.: +(992) 907 38 80 38

**СОБИРОВА Гулҷаҳон Абдусабуровна** – ассистенти кафедраи математикаи умумии Донишгоҳи аграрии Тоҷикистон ба номи Ш. Шохтемуrow, ш. Душанбе, хиёбони Рӯдакӣ, 146, **E-mail:** [teacher125@mail.ru](mailto:teacher125@mail.ru), тел.: +(992) 907 38 80 38

Мақолаи мазкур давоми мақолаи “Методи таълим ва татбиқи қонунҳои формулаҳои тавтологӣ дар фанҳои табиӣ, математикӣ, ҳуқуқӣ ва гуманитарӣ” буда, дар ин ҷо панҷто формулаҳои навбатии тавтологӣ ҳаматарафа таҳлил карда шудаанд. Оид ба навигарӣ, моҳият ва татбиқи тематикаи мазкур дар мақолаи номбаршуда пурра маълумот дода шудааст. Дар қори мазкур тадқиқоти панҷто формулаҳои тавтологии дигар давом дода шудааст. Ғайр аз ин оид ба мувофиқии байниҳамакқимата доштани формулаҳои мантиқӣ ва схемаҳои релле-контактӣ мисолҳои муносиб оварда шудааст. Ба монанди ҳамин, барои то ҳаққи имкон содашудани занҷирҳои мураккаби барқӣ, яққатор мисолҳои нисбатан имплицатсияи таркибӣ дошта тартиб дода шудаанд.

**Вожаҳои асосӣ:** формулаҳои тавтологӣ, айниятан ноҳақ ва иҷрошаванда, занҷирҳои реле-контактӣ, қонуни кантропозитсияи васеъ карда шуда, имплицатсияи амалӣ.

## METHODS OF TEACHING AND APPLYING IDENTICALLY TRUE FORMULAS IN ELECTRICAL CIRCUITS AND OTHER FIELDS OF SCIENCE

**SOBIROV Abdusabur Shukurovich** - Associate Professor of the Department of Algebra and Number Theory, Faculty of Mechanics and Mathematics, Tajik National University, Dushanbe, 17, Rudaki Ave., **E-mail:** [abdusabur-sobi@mail.ru](mailto:abdusabur-sobi@mail.ru), **mob.:** +(992) 907 38 80 38

**SOBIROVA Guljakhon Abdusaburovna** - Assistant of the Department of General Mathematics, Tajik Agrarian University named after Sh. Shotemur, Dushanbe, Rudaki ave., 146, **E-mail:** [abdusabur-sobi@mail.ru](mailto:abdusabur-sobi@mail.ru), **mob.:** +(992) 907 38 80 38

The article is a continuation of the theme, “Methods of teaching and applying the laws of tautological formulas in natural, mathematical, legal and humanitarian sciences,” which comprehensively explains six identically true (tautological) formulas. The content, novelty and application of this topic are detailed in the named topic. In this work, research continues as the other five tautological formulas. In addition, suitable examples are provided for a one-to-one correspondence between many logical formulas and many ladder circuits, and where possible simplify complex electrical and ladder circuits and some practical implications.

**Key words:** *tautological, identically false and feasible formulas, relay-contact circuits, the law of extended contraposition, practical implications.*

### Введение

Каждый жизнеспособный человек часто встречается со следующими понятиями и выражениями:

1. Равносильность двух учеников и отличников учёбы;
2. Равносильность двух формул;
3. Равносильность двух слов или двух предложений;
4. Равноценность двух разных товаров;
5. Равномощность двух двигателей;
6. Равнодействующих двух лекарств или двух лечебных трав;
7. Равно объёмность двух кувшин;
8. Подобность двух геометрических фигур;
9. Равносильность двух шахматных фигур;
10. Подобность двух близнецов;
11. Равноправие супругов;
12. Равноправие граждан;
13. Знак равенства ( $=$ ), или тождества ( $\equiv$ );
14. Подобие двух музыкальных инструментов;
15. Подобие голосов двух певцов, и т.д.

Содержание и смысл этих предложений действует на кругозор и логическое развитие учеников, студентов и исследователей. Действительно, эти взаимно параллельные, равносильные высказывания украшают жизнь человека. Они серьёзно и уверенно помогают решению поставленных задач. Они будут свидетелями того, что в науке и в жизни встречаются задачи, которые имеют одно решение и есть задачи, имеющие несколько решений. Есть одно решение вопроса или несколько решений вопроса, это уже говорит, что в данной задаче есть развитие. Узнав об этих рассуждениях, ученики, студенты и исследователи будут стараться, чтобы они в своей учебно-производственной работе тоже получили хорошие равносильные результаты.

Кроме того, по сравнению с другими дисциплинами и науками, равносильных формул очень много встречаются в математических, физических и химических науках. Это тоже повышает авторитет естественных и точных наук.

С помощью структуры всех логических, математических и других равносильных формул, прекрасно оформляется и отражается истинность логических предложений во всех отраслях науки.

Например: были такие времена, когда человек не имел весы и деньги, но люди могли обменять свои товары и имущества между собой сообразно умственной, совестной и сравнительной торговли.

Такие понятия, как равновесие, равенство и подобно тому изложенные выше, являются прекрасными понятиями и словами, которые совместно живут с человеком.

Чтобы дать достойную оценку роли названным параметрам и их помощи в повседневной жизни людей, надо постоянно соблюдать законы логики, математической логики и их словосочетаний.

Поэтому, необходимо обучать таким подобным грамматическим и логическим рассуждениям учеников школ и студентов высших учебных заведений. Действительно, с ранних лет жизни ученикам, студентам и исследователям надо уверенно и устойчиво добиваться усвоения знаний и опыта отдать свою изобретательскую силу и применять законы математической логики для решения семейных, общественных и государственных задач.

Таким образом, далее приводятся логические разъяснения, разные способы доказательства, особенно с помощью таблицы истинности, физических комментариев и подходящих примеров для практического обоснования пяти тождественно истинных (тавтологических) формул. Кроме того, приведены примеры во взаимно-однозначном соответствии между множеством электрических цепей с множеством логических (булевых) функций.

**1. Необходимые предложения и продолжение разнообразных доказательств тавтологических формул**

При доказательстве всех тавтологических формул применяется равносильная формула:  $A \Rightarrow B \equiv \bar{A} \vee B$ . (1)

Всегда умножение высказываний означает конъюнкцию высказываний.

Тавтология 1. Закон расширенной контрпозиции.

$$f(p, q, r) = (pq \Rightarrow r) \Leftrightarrow (p\bar{r} \Rightarrow \bar{q}) \vdash \quad (2)$$

1. Доказательство с помощью таблицы истинности.

Таблица 1.

Всевозможные значения аргументов и простых формул, содержащие в формуле(2)

p	q	r	pq	pq ⇒ r	r̄	p r̄	q̄	p r̄ ⇒ q̄	f(p, q, r)
1	1	1	1	1	0	0	0	1	1
1	1	0	1	0	1	1	0	0	1
1	0	1	0	1	0	0	1	1	1
1	0	0	0	1	1	1	1	1	1
0	1	1	0	1	0	0	0	1	1
0	1	0	0	1	1	0	0	1	1
0	0	1	0	1	0	0	1	1	1
0	0	0	0	1	1	0	1	1	1

Таблица 1.

2. Доказательство методом преобразования основной теоремой о тавтологии.

$$p\bar{r} \Rightarrow \bar{q} \equiv \overline{p\bar{r} \vee \bar{q}} \equiv \overline{\bar{p} \vee r \vee \bar{q}} \equiv \overline{\bar{p} \vee r \vee \bar{q}} \equiv (\bar{p} \vee \bar{q}) \vee r \equiv \overline{p \wedge q} \vee r \equiv pq \Rightarrow r$$

3. С помощью формулы (1), формулы де-Моргана и преобразования, получим ассоциативный закон:  $\overline{p \vee \bar{q} \vee r} \equiv \overline{p \vee r \vee \bar{q}}$ ,

где на языке контактов получается три параллельно расположенных контакта, которые имеют одинаковую способность проводимости тока.

4. Если четырёхугольник прямоугольный (p) и с равными сторонами (q), тогда он является квадратом (r) ≡ Если четырёхугольник прямоугольный (p) и не является квадратом (r̄), тогда его стороны неравны (q̄).

5. Если студент посещает все занятия ( $p$ ) и хорошо готовится ( $q$ ), тогда он успешно сдает экзаменационную сессию ( $r$ )  $\equiv$  Если студент посещал все занятия ( $p$ ), но не сдал экзаменационную сессию ( $\bar{r}$ ), тогда он не готовился ( $\bar{q}$ ).

6. Если землю хорошо обработать ( $p$ ) и качественные семена засеять ( $q$ ), тогда вырастит высокий урожай ( $r$ )  $\equiv$  Если землю хорошо подготовить ( $p$ ), но получить низкий урожай ( $\bar{r}$ ), тогда семена оказались некачественными ( $\bar{q}$ ).

**Тавтология 2.**  $(p, q, r) = p \Rightarrow (q \Rightarrow r) \Leftrightarrow (pq \Rightarrow r) \vdash$  (3)

1. Доказательство посредством таблицы истинности.

Таблица 2.

Всевозможные значения аргументов и простых формул, содержащие в формуле (3)

$p$	$q$	$r$	$q \Rightarrow r$	$p \Rightarrow (q \Rightarrow r)$	$pq$	$pq \Rightarrow r$	$f(p, q, r)$
1	1	1	1	1	1	1	1
1	1	0	0	0	1	0	1
1	0	1	1	1	0	1	1
1	0	0	1	1	0	1	1
0	1	1	1	1	0	1	1
0	0	0	1	1	0	1	1
0	1	1	1	1	0	1	1
0	0	0	1	1	0	1	1

Таблица 2.

2. Доказательство методом преобразования и основной теоремой о тавтологии.

$$p \Rightarrow (q \Rightarrow r) \equiv \bar{p} \vee (\bar{q} \vee r) \equiv (\bar{p} \vee \bar{q}) \vee r \equiv \bar{p} \wedge \bar{q} \vee r \equiv pq \Rightarrow r.$$

3. В переходах второго доказательства имеется закон ассоциативности  $\vee$ , а это на языке контактов даёт параллельно расположенные контакты в электрической цепи и поэтому они равносильны.

4. Если имеется пшеница ( $p$ ), тогда можно готовить муку ( $q$ ), а затем можно печь хлеб ( $r$ )  $\equiv$  Если имеется пшеница и мука ( $pq$ ), тогда можно печь хлеб ( $r$ ).

5. Если число простое ( $p$ ), тогда оно натуральное ( $q$ ), поэтому оно является целым и положительным ( $r$ )  $\equiv$  Если число простое и натуральное ( $pq$ ), тогда оно является целым и положительным ( $r$ ).

6. Если ( $p$ ) вор, тогда он виновник ( $q$ ), поэтому он наказывается ( $r$ )  $\equiv$  Если ( $pq$ ) вор и виновник, тогда он наказывается ( $r$ ). Составленные примеры являются естественными и отвечают данной логической структуре

**Тавтология 3.**  $f(p, q) = (p \vee q) \bar{p} \Rightarrow q$  (4)

1. Доказательство с помощью таблицы истинности. Таблица 3.

Всевозможные значения аргументов и простых формул, содержащие в формуле (4)

$p$	$q$	$p \sqcup q$	$\bar{p}$	$(p \vee q) \bar{p}$	$(p \vee q) \bar{p} \Rightarrow q$
1	1	1	0	0	1
1	0	1	0	0	1
0	1	1	1	1	1
0	0	0	1	0	1

Таблица 3.

2. Доказательство с помощью формулы (1), де Моргана, двойного отрицания, закона дистрибутивности и закона исключённого третьего:

$$(p \vee q) \bar{p} \Rightarrow q \equiv (\bar{p} \vee q) \bar{p} \vee q \equiv (\bar{p} \wedge \bar{p}) \vee p \vee q \equiv (\bar{p} \vee p \vee q) \wedge (\bar{p} \vee p \vee q) \equiv 1 \wedge 1 \equiv 1.$$

3. Из второго доказательства для релейно-контактной схемы, получим:





Рис.1.

Контактная схема для тавтологии 3.

Релейно-контактная схема, функция проводимости которой есть логическая функция  $f(p, q) \equiv (\bar{p} \wedge \bar{q}) \vee p \vee q$ .

Эта цепь в любом состоянии контактов проводит ток.

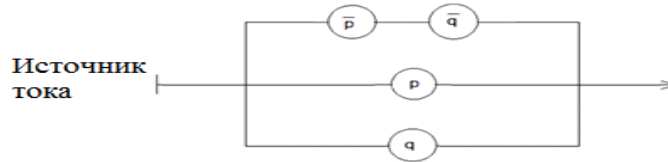
4. Я сегодня ( $p$ ) или завтра ( $q$ ) навещу тебя, если сегодня не смогу ( $\bar{p}$ ), тогда завтра приду ( $q$ ).

5. Больной выздоровеет ( $q$ ) или не выздоровеет ( $p$ ) и некоторые исследования показали, что есть сдвиги на улучшение ( $\bar{p}$ ), тогда больной выздоровеет ( $q$ ).

Эти примеры ярко отражают логическую структуру данной тавтологии .

**Тавтология 4.**  $f(p, q) = (p \Rightarrow q\bar{q}) \Leftrightarrow \bar{p}$  (5)

1. Доказательство посредством таблицы истинности. Таблица 4.

Всевозможные значения аргументов и простых формул, содержащих Формуле (5)

$p$	$q$	$\bar{q}$	$q\bar{q}$	$p \Rightarrow q\bar{q}$	$\bar{p}$	$(p \Rightarrow q\bar{q}) \Leftrightarrow \bar{p}$
1	1	0	0	0	0	1
1	0	1	0	0	0	1
0	1	0	0	1	1	1
0	0	1	0	1	1	1

Таблица 4.

2. Доказательство методом преобразования:  $p \Rightarrow q\bar{q} \equiv p \Rightarrow 0 \equiv \bar{p} \vee 0 \equiv \bar{p}$

3.  $p \Rightarrow q\bar{q} \equiv \bar{p} \vee q\bar{q}$



Рис. 2

4. Релейно-контактные схемы, функции проводимости которых являются  $f_1(p, q) = \bar{p} \vee (q \wedge \bar{q})$  и  $f_2(p) = \bar{p}$ .

Эти релейно-контактные схемы равносильны, т.е. у них одинаковая способность проводимости тока.

5. На полях проводили химическую обработку посевов растений ( $\bar{p}$ ), или исчезли некоторые насекомые ( $q$ ), а некоторые насекомые не исчезли ( $\bar{q}$ )  $\equiv$  На полях проводили химобработку ( $\bar{p}$ ).

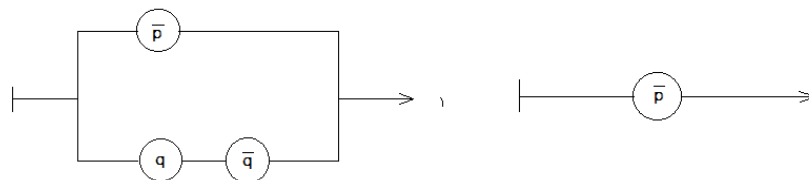
6. Число 5 натуральное или нечётное и чётное  $\equiv$  число 5 натуральное.

7. Подозреваемый ( $p$ ), то отвечает правду, то нет (то есть ответы двойкие), тогда это равносильно тому что он виновен ( $\bar{p}$ ).

**Тавтология 5.**  $f(p, q, r) = (p \Rightarrow q) \wedge (q \Rightarrow r) \Rightarrow (p \Rightarrow r)$ . (6)

Закон силлогизма-умозаключения. Эта формула содержит цепочки импликации.

1. Доказательство с помощью таблицы истинности. Таблица 5.

Всевозможные значения аргументов и простых формул, содержащих в формуле (6)

$p$	$q$	$r$	$p \Rightarrow q$	$q \Rightarrow r$	$(p \Rightarrow q) \wedge (q \Rightarrow r)$	$p \Rightarrow r$	$(p \Rightarrow q) \wedge (q \Rightarrow r) \Rightarrow (p \Rightarrow r)$
1	1	1	1	1	1	1	1
1	1	0	1	0	0	0	1
1	0	1	0	1	0	1	1
1	0	0	0	1	0	0	1
0	1	1	1	1	1	1	1

0	1	0	1	0	0	1	1
0	0	1	1	1	1	1	1
0	0	0	1	1	1	1	1

Таблица 5.

2. Доказательство методом преобразования и равносильных формул:

$$\begin{aligned}
 f(p, q, r) &\equiv (\bar{p} \vee q)(\bar{q} \vee r) \Rightarrow (\bar{p} \vee r) \equiv (\bar{p} \vee q)(\bar{q} \vee r) \vee \bar{p} \vee r \equiv \\
 &\equiv p\bar{q} \vee q\bar{r} \vee \bar{p} \vee r \equiv (p\bar{q} \vee \bar{p}) \vee (q\bar{r} \vee r) \equiv (p \vee \bar{p})(\bar{q} \vee \bar{p}) \vee (q \vee r)(\bar{r} \vee r) \equiv \\
 &\equiv \bar{p} \vee \bar{q} \vee p \vee r \equiv 1 \vee \bar{q} \vee r \equiv 1
 \end{aligned}$$

3. Комментарий через электрические цепи (рис. 3).



Рис. 3.

Релейно-контактная схема имеет следующую функцию проводимости  $f(p, q, r) = (p\bar{q} \vee \bar{p}) \vee (q\bar{r} \vee r)$

Данная схема проводит ток, так как функция проводимости которой является тождественно истинной формулой.

4. Доказательство методом от противного. Пусть данная формула не образует тавтологию, тогда найдётся такой набор аргументов  $(\alpha, \beta, \gamma)$ , для которых высказывание

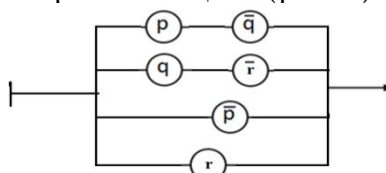
$$f(\alpha, \beta, \gamma) = [(\alpha \Rightarrow \beta) \wedge (\beta \Rightarrow \gamma) \Rightarrow (\alpha \Rightarrow \gamma)] = 0.$$

$$\text{Тогда } (\alpha \Rightarrow \beta) \wedge (\beta \Rightarrow \gamma) = 1, (\alpha \Rightarrow \gamma) = 0$$

$$(\alpha \Rightarrow \beta) = 1, (\beta \Rightarrow \gamma) = 1, \alpha = 1, \gamma = 0$$

$$(1 \Rightarrow \beta) = 1, (\beta \Rightarrow 0) = 1,$$

$$\beta = 1 \beta = 0$$

$$1 \neq 0$$

$$И \neq Л$$

Это противоречие доказывает, что сделанное предположение неверно и данная формула образует тавтологию.

Доказательство от противного, как следует из анализов рассуждений и переходов, тоже является успешно ярким методом установления истины.

5. Если (p) больной тогда его надо обследовать (q), и если завершено обследование (q), тогда надо его лечить (r),  $\Rightarrow$  (отсюда следует, что): Если (p) больной, тогда его надо лечить (r).

6. Если имеются пчёлы (p), тогда надо их вывозить на подходящее поле цветов (q) и если поле цветов хорошее (q), тогда можно получить хороший урожай мёда (r),  $\Rightarrow$  (отсюда следует, что): Если имеются пчёлы (p), тогда можно получить хороший урожай мёда (r).

7. Если имеет место наука (p), тогда она имеет своё новшество (q) и если имеется новшество в науке (q), тогда его надо применять на производстве (r),  $\Rightarrow$  (отсюда следует, что): Результаты, новости науки (p) применяются в производстве (r).

Можно сказать, что для любой булевой функции можно построить релейно-контактную схему и для любой релейно-контактной схемы можно составить проводимую функцию и по возможности упростив его, составить упрощённую схему, а это имеет производственную и экономическую пользу обществу в области энергетики, аграрной системы, мелиорации, системы нефтепровода, газопровода и других подобных областей.

## 2. Упрощение релейно-контактных схем

Рассмотрим пример.

Упростить следующую релейно-контактную схему и заменить её на более простую (рис. 4).



Рис. 4.

Пример некоторой электрической цепи.

Решение. Составим проводимую функцию этой цепи и пользуясь свойствами логических операций и равносильных формул, её упростим.

$$\begin{aligned} \Phi(x, y, z) &= \\ & x \wedge \{ (y \wedge (x \vee \bar{y})) \wedge \bar{x} \} \vee (y \wedge z) \} \vee \{ \bar{y} \wedge \{ (y \wedge \bar{z}) \vee (\bar{x} \wedge \bar{z}) \} \vee \{ y \wedge ((x \wedge \bar{z}) \vee \bar{x}) \wedge z \} \} \equiv \\ & x y x \bar{x} \vee x y \bar{y} \bar{x} \vee x y z \vee \bar{y} y \bar{z} \vee \bar{y} \bar{x} \bar{z} \vee y x \bar{z} z \vee y \bar{x} z \equiv x y z \vee \bar{x} \bar{y} \bar{z} \vee \bar{x} \bar{y} z \equiv y z (x \vee \bar{x}) \vee \bar{x} \bar{y} \bar{z} \equiv y z \vee \bar{x} \bar{y} \bar{z} \end{aligned}$$

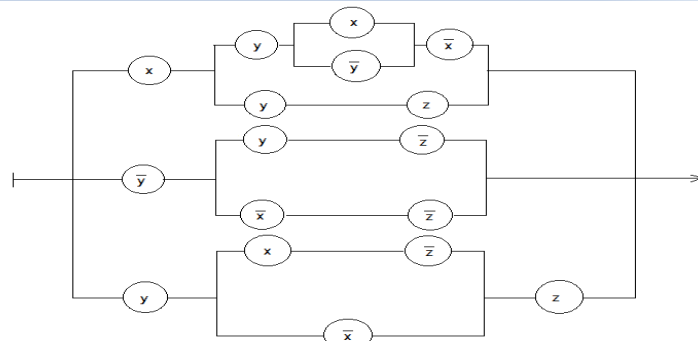
Для последней формулы соответствует следующая простая схема:



Рис. 5.

Упрощённая схема рис. 4.

Схемы рис. 4 и рис. 5 равносильны, потому что они связаны законами логики и имеют одинаковую способность проводимости тока.

Исследователям, ученикам и студентам из этой задачи будет понятно, что можно разysкивать и часто найдутся варианты упрощения и решения многих трудных задач как в науке, так и в жизни. Проблемы отношения людей и отношения между государствами, при этом всегда бережливая исправедливая роль математической логики есть основной алгоритм жизни, а его результат есть мирный труд и спокойная жизнь. Упрощения решения любой задачи за счёт новых идей, новой техники или нового сырья в производстве всегда завершается успехами. Процветание нашей жизни тесно связано с мирным трудом, взаимопониманием, дружбой между народами, развитием в науке, технике широкого производства и богатой экономики.

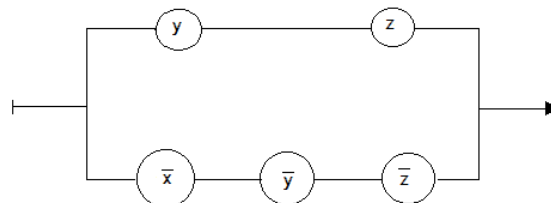
### 3. Переход от логической формулы к электрической цепи

Для логической функции

$$f(p, q, r, s) = [(p \Leftrightarrow q)r] \Rightarrow s \quad (7)$$

составим соответствующую электрическую цепь. Сперва проведём соответствующие равносильные логические преобразования:

$$(p \Leftrightarrow q)r \Rightarrow s \equiv (\bar{p} \vee q)(\bar{q} \vee p)r \Rightarrow s \equiv \overline{(\bar{p} \vee q)(\bar{q} \vee p)r \vee s} \equiv (p \bar{q} \vee q \bar{p} \vee \bar{r}) \vee s$$

и для неё составим контактную схему рис. 6.



Рис. 6.

Соответствующая контактная схема для данной логической формулы (7).

Таким образом, между алгеброй логики высказываний и алгеброй релейно-контактных схем имеются взаимно однозначные соответствия, а в науке говорят, что между ними установлен изоморфизм.

Переход от любой логической формулы к электрической цепи и наоборот, является весьма интересным и научным явлением, такое отношение встречается не во всех задачах науки, жизни или природы.

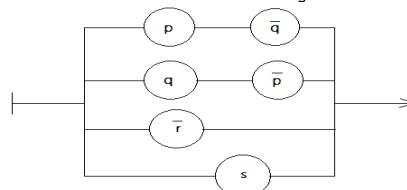
Например, археологи из костей представляют эскиз человека. (Хотя это понятие сравнительное), а из человека представляют его кости (например, через рентген). Кроме того, у человека, после изучения костей, можно характеризовать, но из ряда перечисленных свойств нельзя представить человека.

Поэтому, изучение, развитие и применение любой науки перед человечеством ставит новые интересные задачи.

Постановка подобных задач призывает учеников, студентов и исследователей заниматься научно-практическим изучением науки и жизни. Все эти исследования требуют очень глубокого, тонкого и основательного логического кругозора.

Иногда одно успешное изобретение в науке и жизни ведёт к различным успехам.

Поэтому, общество развивается и идёт вперёд, надо, чтобы оно было всегда здоровым. Здоровье общества сохраняется с помощью защиты народа. Изложенные научно-методические материалы для молодёжи и исследователей являются богатым основанием для продолжения научно-исследовательской работы.

1. Наука всегда ярко отражает жизнь и ценит время.
2. Методика обучения, это путеводитель, который указывает путь в науку, развитие общества в целом и дружбы.
3. Математическая логика охраняет науку, методику обучения и радостную жизнь людей.

### Заключение

Применение равносильной формулы  $A \Rightarrow B \equiv \bar{A} \vee B$  (1) в математической логике оказалось величайшим успехом для её развития.

Закон достаточного основания-это закон науки и проблемы жизни, а они имеют логическую структуру в виде импликации  $A \Rightarrow B$ . Эта импликация читается так: “Если дано  $A$ , тогда следует  $B$ ”, где  $A$  называется основанием и  $B$  заключением импликации. Применение формулы (1) при доказательстве всех тавтологических формул (1-11) (в двух статьях) и переход к релейно-контактным схемам являются центральными в содержании этой работы.

Вспомогательные примеры:

1. Если иметь хорошую логическую основу ( $A$ ), тогда можно получить хороший результат ( $B$ ).
2. Аккуратный трудовой коллектив ( $A$ ), всегда достигает успехов ( $B$ ).
3. Тщательное ( $A_1$ ) и целесообразное занятия наукой ( $A_2$ ), всегда дают полезные научные результаты ( $B$ ).

$$(A_1 \wedge A_2) \Rightarrow B.$$

4. Если иметь землю ( $A_1$ ), хорошую почву ( $A_2$ ), воду ( $A_3$ ), рабочую силу ( $A_4$ ) и технику ( $A_5$ ), и безопасность организации труда ( $A_6$ ), тогда можно получить хороший урожай ( $B$ ).

Это сложное высказывание имеет следующую логическую структуру:

$$(A_1 \wedge A_2 \wedge A_3 \wedge A_4 \wedge A_5 \wedge A_6) \Rightarrow B$$

5. Если диагноз ( $A_1$ ), анализы ( $A_2$ ) и другие данные ( $A_3$ ) говорят о поправлении больного ( $B$ ), тогда можно принимать соответствующие процедуры ( $C_1$ ) и лекарства ( $C_2$ ) с большой уверенностью (вероятности) ( $C_3$ ).

$$((A_1 \wedge A_2 \wedge A_3) \Rightarrow B) \Rightarrow (C_1 \wedge C_2 \wedge C_3)$$

6. Чистый ( $A_1$ ) и приятный ( $A_2$ ) голос певцов ( $B_1$ ) и актёров ( $B_2$ ) есть основание для интересного прохождения концерта ( $C_1$ ) или спектакля ( $C_2$ )

$$((A_1 \wedge A_2) \Rightarrow (B_1 \wedge B_2)) \Rightarrow (C_1 \vee C_2)$$

7. Чтобы равномерно работать и завершить стройку, надо иметь достаточный сбор необходимых материалов, специалистов, современную технику и технологии.

$$(A_1 \wedge A_2 \wedge \dots \wedge A_n) \Rightarrow (B_1 \wedge B_2 \wedge \dots \wedge B_n)$$

Все вышеприведённые примеры есть цепочка жизненных и практических импликаций.

Во всех примерах участвуют простые и сложные импликации и все они в определённом виде встречаются в жизни. Поэтому надо иметь основные чёткие мысли, разум, а потом всё это выразить через подходящие слова и понятную речь, чтобы довести к сведению потребителей.

Ибн Сино тоже занимался вопросом импликации  $A \Rightarrow B$  и её заменой через формулы  $\bar{A} \vee B$ , тогда он выразил все это словами.

В данном заключении все составленные вспомогательные импликации являются выполнимыми формулами, потому что есть варианты невыполнения каких-либо из элементарных высказываний, которые могут влиять на невыполнение заключения.

Во всех примерах основание (А) играет решающую роль, а заключение (В) зависит от него. Проблемы жизни и особенно, науки, находятся в очень тесной и сложной импликационной взаимосвязи.

Для упрощения и решения задачи в форме импликации, необходимо применять определения, теоремы, формулы, правила, таблицы, кодекс конституции, проводить эксперименты в зависимости от отрасли.

## ЛИТЕРАТУРА

1. Новиков, П.С. Элементы математической логики. -М.: Наука, 1973, 399 с.
2. Шапорев, С.Д. Математическая логика.- СПб.:«БХВ -Петербург», 2014, 410 с.
3. Собиров, А.Ш. Файзиев, Р.Ф., Нозимов, А. Б., Облобердиев, Р. Элементҳои назарияи маҷмӯъҳо ва мантиқи математикӣ. –Душанбе: ДМТ, 1986, 114 с.
4. Гуц, А.Г. Математическая логика и теория алгоритмов.– Омск, 2003. 108 с.
5. Собиров, А.Ш., Рахмонов, Х.Б., Собирова, Г.А. Проблема разрешимости в дискретной математике и математической логике.-Вестник Таджикского национального университета. Сер. естест. наук, 2017, № 1/5, с. 49-51.
6. Собиров, А.Ш. Татбиқи алгебраи мулоҳизаҳо дар занҷирҳои ноқилӣ ва илми ҳуқуқ. –Паёми Донишгоҳи миллии Тоҷикистон, Бахши илмҳои табиӣ, 2019, №1, с. 26-36.
7. Кириллов, В.И. Страченко, А.А. Логика (учебник для юристов). –М.; “Высшая школа” 1987, 271 стр.
8. Столяр, А.А. Педагогика математики. –Минск.; Вышэйшая школа, 1986, 414 стр.
9. Гетманова, А.Д. Логика. М.; “Высшая школа” 1968, 286 стр.

## ИСТИФОДАИ ОСОРИ “ИҚТИСОДӢ”-И МУТАФАККИРОНИ ТОҶИКУ ФОРС ДАР РАВАНДИ ТАЪЛИМИ МУТТАСИЛИИ БАӢНИ ЛИТСЕИ ВА МУАССИСАИ ТАӢИЛОТИ ОЛИИ КАСБӢ

**ГУЛМАХМАДОВ Салоҳиддин** - унвонҷӯйи Пажӯҳишгоҳи рушди маориф ба номи Абдурахмони Ҷомии Академияи таҳсилоти Тоҷикистон, ш. Душанбе, к. Айни, 126, **E-mail:** salohiddin-70@mail.ru, **тел.:** +(992)918745072

Миллати фарҳангсозу мутамаддини мо дар тамоми давраҳои таърихи давлатдориву шаҳршиноии хеш дар самти илми иқтисод нақши омӯзандаро ниғаҳдорӣ мекард, ки аз он на танҳо худ, балки то ҳоло дигарон низ барои рушди инкишофи кишварҳои худ истифода мебаранд. Фарзандони фарзонааш мисли Имоми Аъзам аз ин суннатҳои ҳадафҳои, ки аз он фойида расонидан ба мардум будааст, мисоли гуфтаҳои боло ба ҳисоб меравад.

Густаришу равнақи муносибатҳои бозорӣ тайи асрҳо дар миёни мардумони мо фаъолияти доимӣ ба ҳисоб рафта, басо паҳн гардидаву мавриди истифодаи дигар халқҳо қарор доштанд ва бонизому манфиатовар шинохта мешуд.

Аз ҷумлаҳои боло ба хубӣ дарк кардан мумкин аст, ки гузаштагони мо тиҷоратро меҳостанд на фақат барои ғойидаи худ, балки кушиши зиёд менамунданд, то ки ба мизочон, яъне он касоне, ки барои маблағ ба даст овардан меҳнат мекунанд, низ зарар нарасад. Агар ҳамин нуқтаҳои муҳим дар раванди таълим ба донишҷӯён фаҳмонида нашаванд, онҳо иқтисоду тиҷоратро яқтар фаҳмида, танҳо ғойидаро истифода ба манфиати худ меҳисобанд.

**Вожаҳои асосӣ:** илм, рушд, мутамаддин, бозор, тиҷорат, иқтисод, ғойида, сариштакорӣ, муттасили, амонат.

## ИСПОЛЬЗОВАНИЕ «ЭКОНОМИЧЕСКИХ» РАБОТ ТАДЖИКСКИХ И ПЕРСИДСКИХ МЫСЛИТЕЛЕЙ В ПРОЦЕССЕ НЕПРЕРЫВНОГО ОБРАЗОВАНИЯ МЕЖДУ ЛИЦЕЕМ И ВУЗОМ

**ГУЛМАХМАДОВ Салоҳиддин** - соискатель Института развития образования имени Абдурахмана Джами Академии образования Таджикистана, г. Душанбе, ул. С. Айни, 126, E-mail: [salohiddin-70@mail.ru](mailto:salohiddin-70@mail.ru), тел.: +(992)918745072

На протяжении всей истории нашей государственности наша цивилизованная нация сохраняла обучающую роль в области экономики, которая используется не только ею, но и другими для развития своих стран. Его великие сыновья, такие как Великий Имам, являются примерами этих традиций, цель которых - принести пользу людям.

Развитие рыночных отношений на протяжении веков было постоянным занятием нашего народа, оно широко использовалось другими народами и признано системным и полезным.

Из вышесказанного ясно, что наши предки хотели заниматься бизнесом не только для собственной выгоды, но и для того, чтобы не причинять вред клиентам, то есть тем, кто работает, чтобы заработать деньги. Если учащимся не объяснить эти важные моменты в процессе обучения, они будут иметь одностороннее понимание экономики и торговли и будут использовать полученные преимущества только в своих интересах.

**Ключевые слова:** наука, развитие, цивилизация, рынок, торговля, экономика, прибыль, бережливость, преемственность, сбережения.

## USE OF "ECONOMIC" WORKS OF TAJIK AND PERSIAN THINKERS IN THE PROCESS OF CONTINUING EDUCATION BETWEEN LYCEUM AND HIGHER EDUCATION INSTITUTION

**GULMAKHMADOV Salohiddin** - Applicant of the IDE named after A. Jami, Dushanbe, 126 Ayni Str., E-mail: [salohiddin-70@mail.ru](mailto:salohiddin-70@mail.ru), Phone: +(992) 918745072

Our cultural and civilized nation in all periods of the history of its statehood and urbanization has maintained a learning role in the field of economics, which is used not only by itself, but also by others for the development of their countries. His great sons, like the Great Imam, are examples of these traditions, the purpose of which is to benefit the people.

The development of market relations over the centuries has been a constant activity among our people, it has been widely used by other peoples and has been recognized as systematic and beneficial.

From the above, it is clear that our ancestors wanted to do business not only for their own benefit, but also to make sure that customers, that is, those who work for money, are not harmed. If these important points in the learning process are not explained to students, they

will have a one-sided understanding of economics and trade and will only use the benefits to their advantage.

**Key words:** science, development, civilization, market, trade, economy, profit, thrift, continuity, savings.

Аз шиносӣ, таҳлил ва дарки маҳсули дастранчи иқтисоддонон хулоса бармеояд, ки падидаҳои иқтисодӣ 3-4 ҳазор сол қабл аз давраи ҳозира бо таври васеъ дар рӯи хонадориро хоҷагидорӣ ва давлату давлатдорӣ истифода шудаанд.

Дар давраи Сомониён низ амиқ гаштани чараёнҳои меҳнат (кор) обёрӣю зироат, парвариши чорвою кирми абрешим, занбӯри асалу моҳӣ, пайдо шудани шаҳрҳо, решадавонидани зиддияти байни шаҳру қишлоқ, ташаккули сохти давлатдорӣ, андозу андозбандӣ ва ғайра густариш ёфта буданд.

Миллати фарҳангсозу мутамаддини мо дар тамоми даврҳои таърихи давлатдориву шаҳршиноии хеш дар самти илми иқтисод нақши омӯзандаро ниғаҳдорӣ мекард, ки аз он на танҳо худ, балки то ҳоло дигарон низ барои рушди инкишофи кишварҳои худ истифода мекунанд. Фарзандони фарзонааш мисли Имоми Аъзам, суннатҳо, ҳадафҳои, ки аз он фойида расонидан ба мардум будааст, мисоли гуфтаҳои боло ба ҳисоб меравад.

Муносибатҳои бозорӣ тайи асрҳо дар миёни мардумони мо фаъолияти доимӣ ба ҳисоб рафта, басо паҳнгардидаву мавриди истифодаи дигар халқҳо қарор доштанд ва бонизому манфиатовар шинохта мешуд. Аз ин лиҳоз, пажӯҳишу таҳқиқи он аз нуктаи назари донишмандони асри миёна то ба Инқилоби Октябр саҳифае аз осори иҷтимоиву иқтисодии ватандоронамонро рангин намоиш меод.

Мисол овардани фаъолияти иқтисодии мардумони мо дар асрҳои қадим ва намоиш додани намудҳои тиҷорат дар дарсҳо боиси ҳам диққатҷалбкунанда гардидани он ва ҳам донишҳои наве мешаванд, ки дар оянда аз онҳо истифода хоҳанд бурд. Аз ҳаёти ҳаррӯзаи мардум дидан мумкин аст, ки ҳамон оилае соҳиби боигарӣ мешавад, ки агар сарфақор бошад ва тарзи дурусти истифодаи захираҳои дар ихтиёраш бударо донад.

Ба овардани се далел аз ҳисоби шумораи зиёди далелҳо, мардуми моро ба иқтисоди бозорӣ машғул буданашонро мешинохтанд. Аввал Имом Абуҳанифа дар Куфа дуқони фуруши молҳои ниёзи мардум дошт. Ӯ ҳамчун роҳбалад мардумони зиёдеро ҷиҳати хариду фурӯш ба мусофират мефиристод. Аз лиҳози садоқат ва ростӣ дар муомилаи байни харидоронмашхур буд. Агар ягон норасоӣ ва ё айбе дар мол ва маҳсулоте мебуд, нахуст айби онро мегуфту ба фойидаи андак қаноат мекард.

Дигар аз файласуфони машхур Закариёи Розӣ ба ҳисоб мерафт, ки дар муомилоти савдо ӯ чунин тавсия пешниҳод намуда буд: «мақсади солеҳ дар иқтисод он аст, ки дар баробари миқдори фойидаи худ миқдори фойидаи мичозро низ андеша бояд кард, то харҷҳо баробар шаванд. [8]

Мушкилоти назаррас дар давраи ҳозира ин истифода набурдани дастовардҳо ва таҷрибаи мардумонамон дар дарсҳо ба назар мерасад, ки ин идомаи таълим ва ё муттасилии таълими иқтисодӣ дар байни литсей ва муассисаи олии касбиро таъмин мекунад. Аз ҷумлаҳои боло ба хубӣ дарк кардан мумкин аст, ки гузаштагонӣ мо тиҷоратро меҳостанд на фақат барои фойидаи худ, балки кушиши зиёд менамуданд, то ки ба мизочон, яъне он касоне, ки барои маблағ ба даст овардан меҳнат мекунанд, низ зарар нарасад. Агар ҳамин нуктаҳои муҳим дар раванди таълим ба донишҷӯён фаҳмонида нашаванд, онҳо иқтисоду тиҷоратро яктарафа фаҳмида, танҳо фойидаро истифода ба манфиати худ меҳисобанд. Моҳияти илмии ҳалли масъалаи идомаи таҳсилоти иқтисодӣ дар маҷмӯи “Литсей-Донишгоҳ” азнавсозии чараёни таълим, ё ин ки пайвастанӣ донишҳои қаблӣ бо баъдӣ маҳсуб меёбад. Дар байни барномаҳо, усулҳо, шаклҳои таълим дар муассисаҳои таълимии таҳсилоти умумӣ ва касбӣ ҳоло ҳам тафовут боқимондааст. Яъне дар баробари фаҳмонидани илми иқтисод, тарбияи иқтисодӣ: кадр намудани меҳнати одамон, муҳаббат доштан ба якдигар, лӯқмаи ҳалол ба даст овардан, даст кашидан аз ришвахурӣ бояд дар мадди аввал қарор гирад.

Пешвои муаззами миллат, Президенти Ҷумҳурии Тоҷикистон, мухтарам Эмомалӣ Раҳмон дар Паёми навбатии худ ба Маҷлиси Олӣ ва Маҷлиси намоёндагон, ки 26-уми январи соли 2021 [9] баргузор гардид, бо пешниҳоди худ деҳқонон ва соҳибкоронро, ки дар истеҳсоли маҳсулоти кишоварзӣ фаъолият доранд, аз андози ягонаи замин озод намуд. Ин иқдоми Роҳбари давлат, барои дастгирӣ ва кадр намудани меҳнати истеҳсолкунандагони неъматҳои моддӣ арзёбӣ мегардад. Яъне ин ҳам барои дастгирӣ ва ҳавасманд намудани онҳо буда, мақсади баланд бардоштани некуаҳволии мардумро дорад. Дар маҷмӯи таҳсилоти "литсей - донишгоҳ" ташкили машғулиятҳоро бо истифодаи қисматҳои тарбиявии фаъолияти иқтисодидошта, алалхусус таҷрибаи мардумонамон ҳанӯз аз асрҳои гузашта истифода бояд кард.

Нуқтаи назари Шайх Саъдӣ чунин буд: «Бозаргонро дидам, ки саду панҷох шугур бор дошт ва чихил бандаву хидматгор. Шабе дар ҷазираи Кеш маро ба хучраи хеш даровард. Ҳама шаб наёрамид аз суханҳои парешон гуфтан, ки фалон анборам ба Туркистон аст ва фалон бизоат ба Ҳиндустон ... Саъдиё сафари дигар дар пеш аст., Гуфтам: Он кадомсафараст? Гуфт: Мол ба Чин хоҳамбурдан, кишундам, киматеазимдорад. Ва аз он ҷо косаи чинӣ ба Рум оварам ва дебои румӣ ба Ҳинд ва фулоди ҳиндӣ ба Ҳалаб ва обгинаи ҳалабӣ ба Яман ва бурди яманӣ ба Порс ва з-он пас тарки тичорат кунаму ба дуконе бинишинам.

Ин гуна далелу маълумотҳоро мисол овардан ва ба ҳаёти имрӯзаамон муқоиса намудан барои пурра намудани мавзӯҳои дарсӣ дар дарсҳои фанни иқтисодиёт кумак мерасонад. Дар раванди таълими муттасили фаъолият намуда, таҳсилотро ба натиҷаҳои назаррас расонидан, донишҳои баланди иқтисодиро ба донишҷӯён бо таври кифоя таъмин намудан танҳо дар натиҷаи ҷӯстҷӯи омӯзгору хонанда ва истифодаи маълумотҳои қаблӣ баъдӣ осонтар мегардад. Барои ин омӯзгорон дар ҳамкорӣ ҳаллу фасл намудани масъалаҳои ҳалталаби ин раванд, пешниҳод намудани тавсияю навоариҳо, ташкилу баргузор намудани муҳоҷимҳои характери иқтисодидошта, инчунин фаёл гардонидани донишҷӯёну таълимгирандагони литсей барои омода намудан ва намоиш додани лоиҳаҳои иқтисодӣ ва ғайраҳо метавонанд, робитаи байни зинаҳои таҳсилотро мустаҳкам созанд.

Агар ба таърихи фаъолияти иқтисодии ниёгон назар наафканем ва ва онро ба таълимгирандагон шинос нанамоем, ба назари онҳо чунин мерасад, ки гӯё инҳо ҳама маълумотҳои навад. Ҳол он, ки барои мисол масъалаҳои иқтисодӣ дар "Сиёсатнома"-и Низомулмулк ҳанӯз чанд аср қабл васеъ дарҷ ёфта, тасвири ҳаёти иҷтимоӣ иқтисодӣ, масъалаҳои хоҷагидорӣ, давлатдорӣ сиёсатмадорӣ, муносибатҳои бозаргонӣ, пур кардани ҳазина, ҳисобу китоби дахлу харҷ бо далелҳо нишон дода шудаанд.

Тасвири тичорат дар "Футувватномаи"-и Кошифӣ оиди таълимоти ахлоқан баробарию хайрхоҳӣ, кумақрасонӣ, дастгирии фақерон, одоби хариду фурӯш, васфи меҳнат, фаъолияти истеҳсолӣ ҳамчун қисми таркибии тарбияи ахлоқӣ таълимот медиҳад.

Ҳамин тавр сарнавишти илми иқтисоди бозорӣ, ки умдатан онро "Тадбири манзил" унвон бурдаанд, ба қисмату сарнавишти ҳалқи бостонии мо дар раванди дарози таърих душодуши ҳамдигар ривож дошта, тайи ҳазорсолаҳо барои ҳамнавьону бегонагон тавассути «Роҳи абрешим» нақши роҳнамоеро ба мавриди иҷро мерасонид.

Муттафақири дигари бузургу беҳамто ва шуҳратёфтаи ҳалқамон Абуалӣ ибни Сино мебошад. Ибни Сино бартариву афзалияти инсонро дар фаъолияти меҳнати вай мебинад. Яъне одамоне меҳнат карда, ба туфайли ин меҳнаташон назар ба тамоми ҷондорҳои маҳлуқоти рӯи замин бартариҳо пайдо мекунанд. Ҳарчанд рисола зиёда аз ҳазор сол пеш аз мо навишта шудааст, вай амалан аз меҳнат шурӯъ шуда, мавқеи ҳаётии ин ҳодисаро дар ҳаёт дуруст нишон додааст.

Аз ин рӯ ҳулоса баровардан мумкин аст, ки донишҳои иқтисодӣ барои мардуми мо чизи нав набуда, балки онро дар ҳама намуди фаъолиятҳои онҳо, аз ҷумла дар самти тичорат, сохтмон, хоҷагии қишлоқ ва ҳамкориҳои, ки бо савдогарони дохилу хориҷи давлат ба анҷом мерасиданд, истифода мебаранд.

Мисолҳои ҳаёти қадимаи фаъолияти иқтисодии мардумонамонро мисол овардан маъноӣ онро дорад, ки таълим ва фарҳангии имрӯзаи насли наврас ва ҷавонон низ ба он алоқаманд бояд бошанд. Яъне ба он монанд, пеш аз он, ки донишҷӯи макотиби олии



мутахассиси ба бозори меҳнат рақобатпазир ба воя расад, зарур аст, ки дар муассисаи таҳсилоти умумӣ (литсей, гимназия ва колледжҳо) барои гирифтани донишхо, алалхусус донишҳои иқтисодӣ диққати ҷиддӣ диҳад. Аз тарафи дигар ҳамкориҳои байни омӯзгорони муассисаҳои таҳсилоти умумӣ, алалхусус литсейҳо бо олии касбӣ, зарур ва ҳатмӣ мебошад.

Дар айни замон бошад, фарқияти назаррас дар нақшаю барномаҳои кори литсей ва муассисаҳои таҳсилоти олии касбӣ вучуд дорад. Набудани робитаи байни онҳо дар раванди таълими фанҳои иқтисодӣ, шакл ва усулҳои таълим, хусусиятҳои фаъолияти таълимӣ ва маърифатии хонандагону донишҷӯён баръало ҳис карда мешавад.

Дар адабиёти фалсафӣ муттасилӣ ҳамчун пайванди зарурии байни нав ва кӯҳна доништа мешавад, ки дар раванди рушд, яке аз хусусиятҳои муҳимтарини пайваस्तкунии донишхо ва таҷрибаҳои пешқадами қаблӣ дар фаъолияти кунунӣ муҳим арзёбӣ мегарданд ва ин қонуни радкунӣ доништа мешавад.

Муттасилии таҳсил дар таълими иқтисодӣ ба самаранокӣ, фаъолияти донишу малакаҳои иқтисодӣ, қобилияти истифодаи онҳо дар ҳалли масъалаҳои амалӣ ва назариявӣ мусоидат мекунад. Дар шароити гузариш ба иқтисоди бозорӣ муҳимтарин омодагии иқтисодии донишҷӯён мебошад ва риояи муттасилӣ дар таълими иқтисодӣ имкон медиҳад, ки чараҳои таълим дар сатҳҳои гуногун идома ёбад.

Иттилооти мавҷудаи психологӣ ва педагогӣ нишон медиҳанд, ки дар дохили таълими фан аллақай таълими фанҳои ҳамҷонибаи назариявӣ ташкил карда мешавад. Мувофиқати усули таълим ба хусусиятҳои синнусолии донишҷӯён ба мо имкон медиҳад, ки муттасилии таҳсилро дар байни литсей ва муассисаҳои таҳсилоти олии касбӣ ба роҳ монем ва фарқияти сатҳҳои гуногуни таҳсилро баргараф созем.

Амалисозии пайваста дар таълими иқтисодӣ омӯзиши хусусияти ояндадорро фароҳам меорад, ки дар он мавзӯҳои ҷудогона дар алоҳидагӣ дида намешаванд, балки дар робита имкон медиҳад, омӯзиши ҳар як мавзӯи ҷорӣ на танҳо дар асоси гузашта, балки бо тавачҷуҳи васеъ ба мавзӯҳои баъдӣ сохта шаванд. Масалан, донишҷӯён ба омӯхтани чунин як мавзӯи душвор, ба монанди макроэкономика дар муассисаҳои таҳсилоти олии касбӣ ҳангоми омӯхтани мавод дар бораи иқтисодиёти миллӣ, системаи молиявӣ, таваррум, бекорӣ, давраҳои иқтисодӣ ва рушди иқтисодӣ ва ғайра омодагӣ мегиранд. Барои аз худ намудани чунин мавзӯҳо лозим аст, ки мавзӯҳои содаи ба онҳо алоқамандро ба хонандагон дар зинаҳои поёнии таҳсилот омӯзонанд.

Дар дарс муаррифии тиҷорати мардум таввасути ҳаракати роҳи абрешим, намоиши муомилоти бозорӣ, дуруст истифода бурдани пул, мубодилаи мол, ташкили реклама (таблиғот) ва ғайра шавку ҳаваси онҳоро ба фанни иқтисодиёт зиёд намуда, ҷаҳонбинияшонро васеъ мегардонад. Муттасилии таълими иқтисодӣ алоқаи доимии байни омӯзгорони мактабҳо ва муаллимони муассисаҳои таҳсилоти миёнаи махсус ва муассисаи олии касбиро пайдо мекунонад.

Талабот ба сатҳи илмӣ ва нерӯи эҷодии мутахассисони сатҳи гуногуни касбӣ якбора баланд мешавад. Ба ивази ҳайати қалоне, ки омӯзиши муттаҳид доранд, иқтисоди бозаргонӣ мутахассисони дорои ҷаҳонбинии васеъ ва тафаккури васеъро талаб мекунад. Ин самтҳои асосии таҳияи мундариҷаи нав ва ташкили таълими меҳнати шогирдон ва донишҷӯёнро ҳамчун асос барои таҳсилоти касбӣ муайян мекунад. Бояд гуфт, ки дар Ҷумҳурии Тоҷикистон чандин сол аст, ки барои синфҳои 11-и муассисаҳои таҳсилоти миёнаи умумӣ таълими фанни «Асосҳои иқтисодиёт» ҷорӣ карда шудааст, ки муаллифони ин адабиёти иқтисодӣ Мирбобоев Р., Саидмуродов М. ва дигарон мебошанд.

Дар китоби дарсии мазкур доир ба ҳамаи паҳлуҳои илми иқтисодиёт номгӯи мавзӯҳо гирд оварда шудаанд. Аз ҷумла, талаботи инсон, пайдо кунонидани маводҳои қонькунандаи талабот, интиҳоби мол, рақобатпазирӣ, тарзи истифодаи неъматҳои моддӣ, гардиши пул, ташкили бозор, бочу хироч, роҳбарӣ ба хоҷагиҳо, ситонидани андоз ва ғайра фанни мазкурро дар бар мегиранд. [2] Лекин агар дар таҳияи китобҳои дарсии иқтисодиёт дар баробари фаҳмонидани мафҳумҳои иқтисодӣ расмҳо, нақшҳо, ёдоштҳо, қиссаҳо аз осори мардумони Осиёи миёна, махсусан маҳалҳои тоҷикнишин

иловаҳо ворид карда мешуданд, барои таълимгирандагон возеҳу равшан хоҳад шуд. Зеро то давраи ба донишгоҳҳои оли иқтисодӣ дохил шудан хатмкунандагони литсей аз бисёр мафҳумҳо ва амалиётҳои иқтисодӣ бархурдор мегарданд.

Абуалӣ Ибни Сино таснифи масоили «тадбири манзил»-ро давом дода, нишон додааст, ки фармонвари хонавода-мардонанд, мавриди дар сафар будани онон танзимгарӣ ба зиммаи ҷойнишин-зан ( бонуи хона) вогузошта мешавад. Минбаъд вай масоили дигари ҳавлидориро нисбати касб омӯзонидани фарзандон, дахлу харчи хонавода, интиҳоб ва муомила бо тоҷирон, масъалаҳои «раиси хонавода», «корфармо» ва монанди инҳоро ба тасвир овардааст.

Ҳадаф аз мисол овардани ин таҷрибаи ҳаёти мардумони қадим ёд додани сарфаю сариштакорӣ ва роҳҳои ғани гардонидани бучаи оила ба наврасон арзёбӣ мегардад.

Барои ба даст овардани маълумоти дақиқ ва босифат, ҳадафҳои таълимӣ бояд ба он равона гарданд, ки натиҷаи он донишҷӯёнро ба ҳаёти мустақилона омода намояд ва аз ин рӯ ҳадафҳо низ бояд бо пешгӯии оянда тафаккури нави иқтисодӣ ва фарҳанги иқтисодиро созгор бошад.

Дар шароити ислоҳоти куллии иқтисодии Тоҷикистон, ҳангоми таҷдиди сохторҳои анъанавии он ва инчунин рушди босуръати соҳаҳои нави бозор ва роҳҳои фаъолияти самарабахши системаи маориф дар маҷмӯъ таълими иқтисодӣ низ вазифаи таъхирнопазир мебошад, дар шароите, ки ба талаботи усули нави бозории хоҷагидорӣ мувофиқат намояд.

Барои донишҷӯи он, ки хатмкунанда дар оянда ба ҷӣ соҳиб мешавад ва ба ҷамъияту давлат ҷӣ саҳм гузошта метавонад, мактаби хуб вазифадор аст, барои донишҷӯ ва хонанда донишҳои аввалаи иқтисодиро: малакаҳои гуногун аз ҷумла соҳибкориро, ки яке аз хусусиятҳои зарурӣ барои муваффақ шудан дар иқтисодии муосир ба ҳисоб меравад, омӯзонад.

Таҳсилоти иқтисодӣ дар ҷаҳонбинии умумии шахс, тарбияи фарҳангии ӯтаъсир мегузорад ва ба ташаккули дониши мувофиқдар бораи дигаргуниҳои иқтисодии атрофи он мусоидат менамояд. Омӯзиши иқтисодӣ ба мактаббачагон кӯмак мекунад, ки дарки ташаккул ва рушди ҷомеа, сабабҳои на танҳо иқтисодӣ, балки бисёр падидаҳои иҷтимоии ҳаётро ҳамаҷониба аз худ намоянд ва ба онҳо имкон медиҳад, ки мавқеи худро дар зиндагӣ муайян намоянд.

“Қобуснома”-и Унсурмаолии Кайковус [7] яке аз пандномаҳои аввалини асри миёнагӣ буда, тасвири масъалаҳои иқтисодӣ, баёни фазилатҳои хуби инсонӣ, некию накукорӣ, Ҳимматбаландию сариштакорӣ, омӯзиши касбу ҳунар, ташкили хоҷагии хонагӣ, тарзу усулҳои тиҷорат, харидани манзил ва замин, ҷамъ овардани мол, нигоҳ доштани амонат, маслиҳат дар хусуси тақсими даромад, андухти амвол ва маблағ.

Нишон дода шудааст, ки тағирпазирии мундариҷа ва мӯҳлати таълими иқтисодии донишҷӯдар доираи раванди «литсей-донишгоҳ» бо назардошти зинаҳои қаблӣ, мукамалгардонии донишҳои тахассусӣ дар системаи таълими давомдори касбӣ, тарбияи мутахассисро бо сатҳи баланди касбӣ ва рушди зеҳнии он таъмин менамояд.

Таълими муттасили иқтисодӣ метавонад барои онҳое, ки литсейро хатм мекунанд ва сатҳи гуногуни омӯзиши касбҳои иқтисодиро пеша кардаанд, барои гирифтани маълумоти мукаммали касбии иқтисодӣ дар сатҳи зарурӣ кӯмак расонад.

Ҳамин тариқ, яке аз роҳҳои ҳалли мушкилоти муттасилии таълими иқтисодии донишҷӯён бо иҷрои як қатор шартҳои ташкилӣ алоқаманд аст, ки ин имкон медиҳад мушкилоти таълими босифати иқтисодӣ дар системаи таълими давомдори иқтисодии "литсей - донишгоҳ" ба роҳ монда шавад.

Фаъолияти якҷояи таълимӣ ва илмии байни омӯзгорони ҳарду зина барои таъмини раванди таълим бо нақшаи ягонаи таълимии муттасил ва пайдо кунонидани имконияти васеъ барои рушди ҳар ду муассиса дар ҳамон маврид шароит муҳаё месозад, агар аз ҷумла омода, нашр ва таҳияи ҳуҷҷатҳои методӣ, нақшаҳои корӣ, нақшаҳои инфиродии омӯзгорони ҳарду зинаи таҳсилот ба воситаи қобилиятҳои эҷодии худ онҳо сурат гирад. Дар ин маврид омӯзиши мавзӯҳо зина ба зина аз осори мутафаккирон – иқтисоддонҳои гузашта низ ба нақша гирифта бояд шаванд. Ин аз як

гараф омезиши хуччатҳои таълимӣ-барномавӣ ва методӣ мебошад, ки онҳо барои таълими босифати фанҳо ҳам дар Донишгоҳ ва ҳам дар литсей шароит фароҳам меоварад. Чунин ҳамкориҳои якҷояи муассисаҳои таълимӣ имкон медиҳанд, ки ба донишҳои захиравии мутахассисони соҳа маводи иловашавандаи зарурӣ, пешниҳод карда шаванд.

Сатҳи баланди тайёрии назариявӣ ва амалӣ дар якҷоягӣ бо қобилиятҳои пешрафтаи касбии хонандагони дар ҷаҳорҷӯбаи раванди таълими муттасили таҳсилкарда имконият медиҳад, ки онҳо нисбат ба хонандагони дар муассисаҳои таҳсилоти умумӣ таълимгирифта, хубтару беҳтар ба рақобатпазирӣ омода гарданд ва дар солҳои минбаъдаи таҳсил ба талаботҳои таҳсили муассисаҳои таҳсилоти олии касбӣ одат кунанд.

### АДАБИЁТ

1. Исоматов, Б. «Назаре ба афкори иқтисодии ниёгон» (Душанбе, Маориф) с 2009 сах.15-25
2. Мирбобоев, Р., Саидмуродов М. «Асосҳои иқтисодиёт» (Душанбе, "Маориф") с.2015 сах.276 с
3. Каримзода, О. "Таърихи афкори иқтисодӣ" (Душанбе "Эр –граф, с. 2012")
4. Нугмонов, М. Преемственность в обучении математике в средней общеобразовательной школе. Монография. – Душанбе: АПН, 2005. - 84 с.
5. Оқилов, Н. «Ҷанбаҳои омодагии иқтисодӣ» (Душанбе «Масъалаҳои маориф» 2011, №5 с.28-30).
6. Раззоков, А.А. Реализация принципа преемственного обучения геометрии в средней школе и на первом курсе педагогического вуза в условиях кредитного обучения. Автореф. дис. ... канд. пед. наук. –Душанбе: 2011, -22 с.
7. Унсурмаолии Кайковус "Қобуснома". Дар зери таҳрири А. Самадов, Ш. Исрофилниё, Б. Мақсудов, 2016, Душанбе : «Маориф»
8. Акрамӣ, З., Қурбонов, Б. «Ҳаёт ва фаёлияти Закариёи Розӣ» 2016 Муаррих (мачаллаи илмӣ) №2 с3-4
9. Паёми Президенти Ҷумҳурии Тоҷикистон ба Маҷлиси миллӣ ва Маҷлиси намояндагон аз 26.01.2021. Душанбе, Омӯзгор № 5.с 2021.

УДК-371

ББК 74.03

### АСОСҲОИ НАЗАРИЯВИИ ТАШАККУЛИ ФАРҶАНГИ ИТТИЛООТӢ ДАР ДОНИШҶУӢН

*АХМЕДОВА Манижаҳон Фарруҳҷонова - муаллими кафедраи умумидонишгоҳии педагогикаи умумии МДТ "Донишгоҳи давлатии Хуҷанд ба номи академик Бобоҷон Ғафуров", ш. Хуҷанд, гузаргоҳи Мавлонбеков, 1, тел.: + (992) [937 75 08 00](tel:+992937750800), E-mail: [Manija94farrukhi@mail.ru](mailto:Manija94farrukhi@mail.ru)*

Дар мақола оварда шудааст, ки истифодаи самараноки иттилоот дар тамоми соҳаҳои ҳаёти иҷтимоӣ ва дар заминаи он дар амалия мавриди истифода қарор додани навгонӣ пеш аз ҳама дар иқтисодиёт беҳтар намудани сифати ҳаёт, зиндагиро тақозо менамояд.

Ҳаллу фасли созмони ҷомеаи иттилоотӣ аз ҳалли муаммоҳо ва масъалаҳои соҳаи маориф вобаста аст, ки яке аз асоситарини онҳо иттилоотикунони соҳаи маориф маҳсуб меёбад. Аз ин лиҳоз стратегияи "таҳсилот барои оянда" ба принсипи истехсоли иттилоот-идоракунии иттилоотӣ таъя менамояд. Созмони ҷомеаи иттилоотӣ аз созмони муҳити иттилоотӣ вобаста аст. Дар навбати худ ҳар як аъзои муҳити иттилоотӣ ҳамчун субъекти муҳити иттилоотӣ дар истехсол ва истифодаи иттилоот дар ҳаёт ба дониш, маҳорат ва малакаи худ, ҷаҳонбинии иттилоотии худ таъя намуда, мавқеи бошуурона ва фаёлоноро дар ҷомеа ишғол менамояд. Вобаста ба ин дар ҳар як аъзои муҳити иттилоотӣ бояд фарҳанги иттилоотӣ ташаккул дода шавад. Дар ҳаллу

фасли ин вазифаи муқаддас нақш ва мақоми ҳалқунандаро маҳз омӯзгор мебозад, ки ӯ бояд дорои салоҳияти баланди фарҳанги касбӣ – иттилоотӣ бошад ва танҳо тавассути иқтидори эҷодӣ, қобилияти рушди касби худ, дарси танқидии раванди доимоафзоюнда, тағйирёбандаи иттилоот медахад дар муҳассилин низ фарҳанги иттилоотиро ташаккул диҳад.

***Вожаҳои асосӣ:** фарҳанги иттилоотии донишҷӯён, ҷомеаи иттилоотӣ, идоракунии иттилоот, рушди фарҳанги иттилоот, технологияҳои иттилоотӣ, малакаҳои иттилоотӣ, муҳити иттилоотӣ, системаи самтҳои арзишӣ.*

## ТЕОРЕТИЧЕСКИЕ ОСНОВЫ ФОРМИРОВАНИЯ ИНФОРМАЦИОННОЙ КУЛЬТУРЫ СТУДЕНТОВ

***АХМЕДОВА Маниҷахон Фаррухджонова** - преподаватель кафедры общей педагогики ГОУ “Худжандского государственного университета имени академика Бободжона Гафурова”, г. Худжанд, проезд Мавлонбеков 1, тел.: + (992) [937 75 08 00](tel:+992937750800), E-mail: [Manija94farrukhi@mail.ru](mailto:Manija94farrukhi@mail.ru)*

Статья посвящена одной из самых актуальных проблем современной системы высшего образования - информационной культуре студентов. Создание информационного общества, основу натурой составляет управление информацией, предполагает эффективное использование информации во всех сферах общественной жизнедеятельности и на его базе применение инновации прежде всего в экономике для кластерного улучшения жизни людей.

Проблемы создания информационного общества зависит от проблем и задач образования, одна из которой является информатизация сферы образования. Создание информационного общества зависит от создания информационный среды. В решении этой задачи ключевую роль и место занимает учитель, который должен обладать высокой информационной культурой.

***Ключевые слова:** информационная культура студентов, информационное общество, управление информацией, развитие информационной культуры, информационные технологии, информационные навыки, информационная среда, система ценностей.*

## THEORETICAL BASES OF FORMATION OF INFORMATION CULTURE IN STUDENTS

***AKHMEDOVA Manijakhon Farrukhjonovna** - teacher of the department of general pedagogy of SEI Khujand State University named after academician Bobodjon Gafurov, Khujand, Mavlonbekov passage 1, mob.: + (992) [937 75 08 00](tel:+992937750800), E-mail: [Manija94farrukhi@mail.ru](mailto:Manija94farrukhi@mail.ru)*

This article describes the organization of the information society, which is based on information management. The effective use of information in all spheres of social life and, in this context, the practical application of innovations requires, above all, in the economy to improve the quality of life.

The solution of the organization of the information society depends on the solution of problems and issues in the field of education, one of the main of which is the informatization of education. Therefore, the “education for the future” strategy is based on the principle of information production and information management. The organization of the information society depends on the organization of the information environment. In turn, each member of the information environment as a subject of the information environment in the production and use of information in life, relying on their knowledge, skills and abilities, their information worldview, takes a conscious and active position in society.

In this regard, an information culture should be developed in each member of the information environment. In solving this sacred task, the role and command status is played

by the teacher, who must have a high competence of professional-information culture, he teaches information culture only through creative potential, ability to develop his profession, a critical lesson of the ever-increasing, changing information process to form.

**Key words:** *student information culture, information society, information management, development of information culture, information technology, information skills, information environment, value system.*

Гузариш ба ҷомеаи иттилоотӣ тағйироти назаррасро дар тамоми низоми иқтисодии давлат пешбинӣ мекунад, ки ин бунёди заминаи нави идоракунии иттилоотӣ барои рушди ҷомеа, ташаккули ҳавасмандии принсипан нави иҷтимоӣ ва имкониятҳои технологӣ, истифодаи васеи амалии навовариҳо ва донишҳо барои афзоиши босуръати маҳсулнокии меҳнат ва дар ин замина беҳтар шудани сифати зиндагиро нишон медиҳад. Комилан возеҳ аст, ки ҳалли масъалаҳои мубрами ҷомеаи иттилоотӣ ба ҳалли масъалаҳои системаи муосири маориф вобаста аст, ки онҳо бояд таҳлил ва ҳалли мушкилоти иттилоотие, ки дар ҷомеа ба миён меоянд, бояд ба шароити муосири ҷомеаи иттилоотӣ тавассути иттилоотикунонии маориф мутобиқ карда шаванд. Амсилаи нави таълимиро шартан метавон стратегияи “таҳсилот барои оянда” номид, зеро имрӯз мо метавонем дар бораи принсипи нави эҷоди иттилоот - идоракунии иттилоотӣ сӯҳбат кунем. Истеҳсол ва истифодаи иттилоот самти муҳими истифодаи дониш, маҳорат ва малакаи ҳар як иштирокчии муҳити иттилоотӣ шуда истодааст. Дар робита ба ин, бояд қайд кард, ки дониши назариявии иттилоотӣ як навъ модели идеализатсия мебошад, ки номутаносибии рушди иттилооти ҷомеаро ба назар намегирад, ки он инҳоро дар бар мегирад:

1. Тағйирёбии доимии ҷомеаи иттилоотӣ, ки аз иқтисодиёт, ҳуқуқ ва назарияи педагогӣ пеш гузаштаанд;
2. Ҷараёнҳои ҷаҳонии афзоюндаи иттилооти гуногун, ки аксар вақт аз ҷиҳати меъёрҳои ахлоқӣ ва маънавият пайгирӣ карда намешаванд;
3. Афзоиши аз ҳад зиёди технологияҳои иттилоотӣ боиси нашудани мушкилоти инсонӣ дар ҷомеа мегардад;
4. Болоравии зеҳният ва бартарафсозии унсурҳои ҳассос ба маънои асли ба гуманизм, идеали гуманистии инсон ва фарҳанг зарба мезананд.

Бартараф кардани ин зиддиятҳо, пешгирӣ, таҳрифоти эҳтимолии ҷомеаи иттилоотӣ, инчунин дар бунёди заминаи нави идоракунии иттилоот барои рушди ҷомеа, ташаккули ҳавасмандии комилан нави иҷтимоӣ ва қобилиятҳои технологӣ, ки истифодаи васеи амалии навовариҳо ва донишҳоро барои такмилдиҳии меҳнат ва дар ин замина баланд бардоштани сифат саҳм мегиранд - зиндагӣ, фарҳанги иттилоотӣ номида мешавад. Ҳаллу фасли бомувафакятони ин муаммо дорои характери методологӣ буда, яке аз вазифаҳои асосии илмӣ педагога дар замони муосир маҳсуб меёбад. “Аз илми педагогика дархост карда мешавад, ки ҳамаи ҷораҳои имконпазирро нисбат бардоштани самаранокии таҳқиқотҳои гузаронидашаванда ба сомон расонад, натиҷаҳои ба даст омадаро дар тавсифномаҳо, роҳномаҳо ва китобҳои дарсии муайян таҷассум намуда, ба мактаб ёрии бевоста расонад. Дар чунин шароит мубраммияти маҳсуро таҳқиқотҳои муаммоҳои методологӣ педагогика касб менамоянд, ки аз ҳалли онҳо аз бисёр ҷиҳат самаранокии ҷустуҷӯи посухҳо нисбати вазифаҳои дар назди педагогика истода, вобаста аст”. (1, 3)

Ҳадафи глобалии стратегияи фарҳанги иттилоотӣ - ташаккули идорашавандаи ҷомеаи иттилоотии устувор ва шахси нав дар он мебошад. Ин ҳадафи стратегиро метавон бо талошҳои пайвастаи шахс, ҷомеаи ҷаҳонӣ бо мавқеи пешрафта ва фаъоли давлат ва субъектҳои системаи таълимӣ, ки ба рушд ва баланд бардоштани сатҳи фарҳанги иттилоотӣ равона шудаанд, ноил шудан мумкин аст, дар ҳоле ки тамаркузи нокифояи кӯшишҳо барои рушди ҷудонашавандаи он метавонад боиси он гардад, ки дар шароити иттилоотӣ тарқиш дар ягон минтақа фаъолияти пурсамари имконпазир нахоҳад буд. Нақши бартаридоштаи фарҳанги иттилоотиро дар соҳаи иттилоотикунонии таълим бисёр муҳаққиқони муосир Ю.С. Брановский, Ю.С. Зубов,

Г.И. Иброҳимов, Э.М. Ибрагимова, Н.В. Макарова дар ҷомеаи ҷаҳонӣ эътироф мекунад. Аз ин рӯ, ташаккул ва рушди фарҳанги иттилоотӣ дар муҳити таълимӣ ин як фармоиши иҷтимоии ҷомеаи нави иттилоотӣ мебошад, ки пайванди марказии он - шахс ҳамчун субъекти фарҳанги иттилоотӣ мебошад. Вазифаи роҳбарикунандаи системаи таҳсилоти олии фароҳам овардани шароит барои ташаккул ва рушди сатҳи воқеии касбии нигаронидашудаи фарҳанги иттилоотии донишҷӯён иборат аст, ки ба қадами умедбахши пешрафтаи рушди ҷомеаи иттилоотӣ мувофиқанд, ки ин аз баланд бардоштани самаранокии таҳсилот вобаста аст. “Зарурияти воқеии баланд бардоштани самаранокии таҳсилот ҳар сари чанд вақт ба вақт ба вайрон кардани намурааттаб дар истифодаи ташкили меҳнати ҳамаи субъектҳои фаъолияти таҳсилотии хонандагон, омӯзгорон, коркунони соҳаи идоракунии меоварад. Ба қатори чунин воситаҳо, ҷӣ тавре, ки қобили қабул аст, ҳамандоза бо аҳамияти худ бо ҷорӣ кардани хат ва китобчопкунӣ ва даъво кардан ба истилоҳоти куллии тасаввуротҳои дар ӯли асрҳо арзи вучуддошта доир ба вазифаҳои меҳнатии ҳамаи иштирокчиёни раванди таҳсилотӣ, воситаҳои гуногуни компютерӣ ва техника ва технологияи иттилоотиро маҳсуб доништан лозим аст” (2, 326).

Вобаста ба ин масъалаи ташаккул ва рушди фарҳанги иттилоотии омӯзгор маҳсусан муҳим аст. Ҷомеаи иттилоотӣ ба муаллими типӣ нав – шахси дорои иқтидори эҷодӣ, қобилияти рушди касбии худ ва дарки танқидии ҷараёни доимоафзоиандаи иттилоот ниёз дорад. Танҳо омӯзгор ба туфайли хусусиятҳои касби худ, ки худ фарҳанги баланди иттилоотӣ дорад, метавонад онро дар байни донишҷӯён ташаккул ва инкишоф диҳад. Аммо, таҳлилҳое, ки дар ҷараёни таҳқиқот гузаронида шуданд, нишон доданд, ки дар системаи муосири маориф, мушкилоти ташаккул ва рушди фарҳанги иттилоотӣ то ҳол мақоми яке аз ҳадафҳои пешбарандаи тайёрии касбии донишҷӯёнро ба даст наовардааст ва бо вучуди доираи хеле васеи нашрияҳо оид ба фарҳанги иттилоотӣ, имрӯз ягон ҳаҷми муқарраршудаи ин мафҳум, инчунин тафсири он вучуд надорад. Рушди ноқофии ин муаммо дар системаи муосири таълим боиси он мегардад, ки рушди фарҳанги иттилоотии омӯзгори оянда аз бисёр ҷиҳатҳо ба таври эпизодӣ ба амал меояд. Аз ин рӯ зарурати воқеӣ бармеояд нисбати истифодаи бархӯрда системавӣ зимни ташаккул ва рушди фарҳанги иттилоотӣ дар донишҷӯён. Дар ин саволе ба миён меояд, ки бархӯрди системавӣ дар раванди фаъолияти маърифатӣ ҷӣ тавр амалӣ карда мешавад? Ба ин савол муҳаққиқ А.Н. Аверьянов чунин посух медиҳад. “Дар раванди маърифатӣ ба қисмҳои ихтиёрӣ, ҷӣ тавре, ки ин ба эмпиризм хос буд, балки ҷудокунии ҳақиқии унсурҳои мавҷудоти система ба амал меояд, ки онҳо дар тафаккур ба ҳайси мафҳумҳои муайян фаъолият мебаранд. Унсурҳои системаи маърифатиро аз ҳам ҷудо намуда, тафаккур дар як вақт, алоқаи байни онҳоро низ муайян менамояд” (3,9)

Тибқи бархӯрди системавӣ ва сохторӣ, фарҳанги иттилоотӣ ташаккули микёси калон ва бисёрсатҳӣ буда, маҷмӯи таркибии категорияҳои асосие мебошад, ки ғояҳо дар бораи ҷомеаи иттилоотӣ дар “дониш”, “иттилоот” ва “фарҳанг” асос меёбанд: Онҳо захираҳоеро инъикос мекунад, ки табиати беназир доранд ва аз ҳисоби истифодаи онҳо ҳаҷм ва арзиши онҳо меафзояд. Ин категорияҳо аз ҷиҳати захираҳои оянда баррасӣ карда мешаванд, зеро онҳо ба шарофати кӯшишҳои зеҳнии инсон нав мешаванд.

Ҳамкориҳои субъектҳои фарҳанги иттилоотӣ ҳам дар сатҳи ҷомеа ва ҳам дар сатҳи шахс ба амал меояд ва ҳарду дар шароити баррасӣ хусусиятҳои хоси табдили иттилоотӣ ва равандҳои фарҳангиро ба шаклҳои нав ошкор месозанд. Пас, ба маънои васеъ, дар бораи фарҳанги иттилоотии тамаддун, давлат, миллат, минтақа, системаи маориф (масалан, фарҳанги иттилоотии системаи таҳсилоти олии ва муассисаи мушаххаси таълимӣ), ҷомеаи илмӣ ва омӯзгорӣ, омӯзгорони мактабҳои олии, донишҷӯён ва ғайра мо метавонем гӯем.

Фарҳанги иттилоотӣ ва механизми фаъолияти онро метавон дар сатҳҳои зерин баррасӣ кард:

1. Фарҳанги иттилоотӣ ҳамчун ягонагии диалектикаи фарҳанги маънавӣ ва моддӣ, яъне ҳамчун ҷузъи таркибии фарҳанги умумии шахс;
2. Фарҳанги иттилоотӣ ҳамчун ҷузъи фарҳанги касбии гурӯҳҳои муайяни одамон;

3. Фарҳанги иттилоотӣ ҳамчун ҷузъи фарҳанги педагогии омӯзгор;

4. Фарҳанги иттилоотӣ ҳамчун ҷузъи салоҳияти касбии омӯзгор. Дар педагогика дар масъалаи муайян кардани ҷузъҳои асосии функционалӣ ва сохторӣ ягонагӣ вучуд надорад.

Ҷудокунии қисмҳо, зерсистемаҳо дар системаи намунавӣ абстраксияи анъанавӣ мебошад. Ҷузъҳои ин система бояд табиати диалектикӣ, бисёрсатҳии фарҳанги иттилоотӣ, табиати яклухт, инкишофёбандаи онро инъикос кунанд ва инчунин барои ҳифз ва рушди фарҳанги иттилоотӣ ҳамчун система зарур ва кофӣ бояд пешниҳод карда шаванд. Дар асоси омӯзиши назариявии муаммои муайян кардани моҳияти мафҳуми “фарҳанги иттилоотӣ”, ҷузъҳои пешбарандаи муҳтавои ин мафҳумро фарқ мекунем:

1. Маърифатӣ (системаи асосии дониш дар бораи фарҳанги иттилоотии омӯзгори муосир);

2. Аксиологӣ (системаи самтҳои арзишӣ, меъёрҳо ва қоидаҳои рафтори шахс ҳамчун субъекти иттилоот дар фазои иттилоотӣ);

3. Иродаи қавӣ (ангезаҳои истифодаи дониш, малака ва малакаҳои фарҳанги иттилоотӣ);

4. Психофизиологӣ (қобилиятҳои, ки барои амалисозии фаъолияти иттилоотӣ заруранд);

5. Методологӣ (усулҳои оқилонаи фаъолияти иттилоотӣ);

6. Иттилоотӣ (маҳорат ва малакаи муошират тавассути технологияҳои иттилоотӣ).

Арзишҳо асоси фарҳанг мебошанд, зеро онҳо асоси меъёрҳои иҷтимоӣ барои амалиёт дар ҷомеаи муайян паҳн шудаанд. Меъёрҳо арзишҳои ҷомеаро татбиқ мекунанд. Арзишҳо ва меъёрҳо тавассути афзалиятҳо - афзалиятҳои маҳсулоти иҷтимоӣ зохир мешаванд. Системаҳои афзалиятнок аз гузаштаи таърихӣ одамон ва гурӯҳҳои иҷтимоӣ реша мегиранд ва хеле суст тағйир меёбанд.

Дар натиҷа, имрӯз як масъалаи шадиди меъёрҳои таснифи баъзе падидаҳои фарҳангӣ ҳамчун арзишҳои воқеӣ ба миён омадааст. Ҷараёни босуръат афзояндаи иттилооти гуногун, чун қоида, зиёдтӣ ва сифати номуайян доранд ва бо ин мураккабтарин муаммои зиндагии ҷомеаҳо дар муҳити нави иттилоотӣ ба вучуд меоранд. Аз ин рӯ, фарҳанги иттилоотӣ барои ҳамоҳанг соختани ҷаҳони иттилоот ва фарҳанг, тағйир додани муносибатҳои амик, арзишӣ тавассути муносибати гуманистӣ ба иттилоот тарҳрезӣ шудааст, ки бояд бо бартарияти ғояи инсон дар муҳити иттилоотӣ ва фарҳангӣ ҳамчун интиқолдиҳандаи фаъолияти иҷтимоӣ, ки бо муносибати муайян ба технология, инъикоси фарҳанг дар он ва анъанаҳо алоқаманд бошад.

Ҳангоми иҷрои нақшаҳои иҷтимоӣ дар асоси маълумот аз хусусияти майлҳо қобилиятҳо ташаккул меёбанд. Онҳо роҳи эҳтимолии татбиқро муайян мекунанд, яъне ки чӣ гуна инсон метавонад имконоти худро дарк кунад. Андозаи фаъолияти одамон дар суботкорӣ онҳо дар иҷрои нақшаҳо яшон мебошад. Манбаи фаъолияти шахсӣ, ки барои ин таҳқиқот муҳим аст, эҳтиётоте мебошад, ки Д.И.Блуменау ҳамчун “эҳтиётот” ба манфиатҳои муайяни иҷтимоӣ муайян кардааст. Дар робита ба ин, ба масъалаи таносуби ниёзҳои иттилоотии шахс ва захираҳои иттилоотӣ, ки онҳо ро таъмин мекунанд, рӯ овардан лозим аст.

Имрӯз механизми рушди иттилоот тағйир меёбад. Агар пештар ҳавасмандгардонии рушд фосилаи байни ду вазифаи баррасишаванда буд, имрӯз афзоиши босуръати арзиши вазифаи захираҳо ба назар мерасад. Ба андешаи мо, ин аз он сабаб ба амал омадааст, ки амалияи ҳаёт аз назарияи педагогӣ пештар аст, ки ҳоло дар марҳилаи ҷамъоварии таҷриба барои пешгирии таҳрифоте, ки дар натиҷаи ба амалҳои воқеӣ дар соҳаи иттилоот мебошад.

Дар баробари ин аксарияти одамон танҳо аз миқдори иттилооте, ки барои таҳияи ҳалли аз ҷиҳати иқтисодӣ, ё ба даст овардани натиҷаи бехтарин заруранд, маълумоти маҳдуд доранд. Ниёзҳо худ аз худ пайдо намешаванд, онҳо ҳавасмандии рафторро муайян мекунанд ва дар фаъолият ошкор карда мешаванд. Тадқиқоти мазкурро дар доираи фаъолияти омӯзгорӣ маҳдуд карда, мо мундариҷаи фаъолияти педагогиро дар муҳити нави иттилоотӣ ва таълимӣ ҳамчун: а) маълумоти доимӣ; б)

маълумоти тағйирёбанда; в) маълумоти чорӣ ва ниҳойи дида мебароем. В.А. Кан-Калик фаъолияти педагогиро ҳамчун ҷанбаи иттилоотӣ ва иҷроия муайян мекунад, ки ҳамаи ҷузъҳои муҳими дигарро муттаҳид мекунад ва дар роҳҳои фаъолияти онҳо миёнаравӣ мекунад [5,110]. Аз ин рӯ, фаъолияти омӯзгориро ҳамчун як раванди иттилоотӣ ва иртиботӣ метавон баррасӣ кард, ки муваффақияти онро қобилияти омӯзгор дар амалисозии “алоқа” бо донишҷӯён ҳангоми кор бо иттилооти тағйирёбанда муайян мекунад.

Интенциональность яке аз ҷузъҳои муҳими фарҳанги иттилоотии шахсияти омӯзгори оянда мебошад, ки имконият медиҳад, ки ба умқи рафтори иттилоотии донишҷӯён ворид шавад. Рушди он дар раванди таълимӣ (иттилоотӣ) тадриҷан ва мақсаднок гузаштани шахсро аз сатҳи “поёнии” ниёзҳои иттилоотӣ ва самтҳои арзишӣ ба як навъ, сифатан фарқкунанда пешбинӣ мекунад. Азҳудкунии малакаҳои зарурии иттилоотӣ, ки онҳоро мо малакаҳои тафсир кардани амалҳои иттилоотӣ тавассути коркарди иттилоот ва интиқол аз нуктаи назари истифода бурдани технологияҳои ҳам анъанавӣ ва ҳам иттилоотии нав медонем.

Технологияҳои иттилоотӣ ва асбобҳои компютерӣ системаи сифатан нави иттилоотии компютериро ташкил медиҳанд, ки заминаҳои пурзӯргардонии раванди таълимро ҳамчун намуди муҳимтарини фаъолияти зехнӣ фароҳам меоранд. Дар натиҷа, омӯзгор ба сатҳи кофӣи баланди фарҳанги иттилоотӣ ниёз дорад, ки унсури ҷудонашавандаи фарҳанги умумӣ ва касбии ӯст, ки имкон медиҳад истифодаи барномаҳои дидактикии беасоси компютериро бо мақсадҳои таълимӣ, беасос тақрор кардани таълими анъанавӣ маҳдуд созад. Аммо, дар марҳилаи кунунии истифодаи технологияҳои иттилоотӣ дар раванди таълим, баъзе камбудихоро метавон муайян кард: ҳалли сусти масъалаҳои ташкилӣ ба истифодаи пурраи онҳо дар раванди таълим имкон намедиҳад; аксар вақт барои онҳо ягон ҳуҷҷати баландсифат вучуд надорад, ки мувофиқати истифодаи онҳоро муайян мекунад; ҳангоми банақшагири шароити кор ва сатҳи ибтидоии фарҳанги иттилоотии ҳайати омӯзгоронро пурра (баъзан комилан) ба назар намегиранд.

Аз ин лиҳоз ҳаллу фасли масъалаҳои мазкур аз чорӣ кардани ташкили илмӣ мехнати омӯзгор вобаста аст, ки ин : “ Таъминоти баландтарини самаранокии таълим ва тарбия зимни истифодаи оқилонаи вақт, қувва ва воситаҳои ҳамаи иштирокчиёни раванди мехнат – ин аст ҷадибии асосии ташкили илмӣ мехнати омӯзгор” (4, 19).

Ҳамин тариқ, дар амал таъминоти илмӣ асосноки иттилоотӣ ва технологияи унсуриҳои автоматизатсияи раванди таълим ва таҷҳизоти техникаи зарурӣ барои васоити компютерӣ омӯзгорӣ зарур аст. Бо чунин таъминот, имкони пешрафти мунтазам дар фазои иттилоотии соҳаи педагогӣ ва бартарафсозии пайвастаи марҳилаҳои мунтазами рушди он фаъол карда мешавад. Фарҳанги иттилоотӣ ҳамчун мафҳуми педагогӣ буда, ба мисли мафҳуми ҳар як илми дигар, доимо дар инкишоф аст; он фасеҳ ва ояндабин аст; он зери таъсири омилҳои мухталиф (сиёсӣ, иҷтимоӣ - иқтисодӣ, илмӣ ва техникӣ) тағйир меёбад, ки мустақиман ё ғайримустақим ба рушди он таъсир мерасонанд.

Ҳамгироии фарҳанги иттилоотӣ имкон медиҳад, ки дар раванди таълим ташаккул ва рушди ҳамаҷонибаи ҷаҳонбинии иттилоотии донишҷӯён, ки ба талаботҳои принципҳои асосноккунӣ ва гуманизатсияи таълимот ҷавобгӯ мебошанд, ташаккули дониши муҳимтарин, устувор ва дарозмуддат, ки дар асоси дарки ҳамаҷонибаи тасвири муосири ҷаҳон, ки аз ҷониби олами кайҳонӣ, олами инсонӣ ва ҷомеа муаррифӣ шудааст, ҳамкориҳои инсон бо табиат тавассути фаъолияти башардӯстона ва технологӣ, ташаккули назари ҳамаҷонибаи энциклопедии дунёи муосир ва мавқеи инсон дар ин ҷаҳон; азҳудкунии асосҳои фарҳанги ягонаи инсонӣ дар инъикоси гуманитарӣ ва табиӣ он; таъмини сатҳи системавии маърифати воқеият, қобилияти дидан ва истифода бурдани механизмҳои худтанзимкунии падидаҳо ва равандҳо; фароҳам овардани заминаи фарҳанги касбии мехнат ва малакаҳои касбӣ; ташаккули ниёзҳо ва омодагӣ ба худомӯзиро баррасӣ менамояд

Ташаккул ва нигоҳдории фарҳанги иттилоотӣ дар тӯли ҳаёт идома меёбад ва бидуни арзиши таърихӣ ва шахсан асоснокшуда ва муносибати маърифатии субъектҳо,



ки ба талаботи чома оид ба тайёрии касбии омӯзгор чавобгӯ мебошанд, ғайривоқеӣ мебошанд. Комилан аён аст, ки сатҳи фарҳанги иттилоотӣ бо сабабҳои объективӣ ва субъективӣ яқсон буда наметавонад.

### АДАБИЁТ

1. Аверьянов, А.Н. Системные познание мира: Методика проблемы. – М. : Политизарт, 1985- 263 с.
2. Гершунский, Б.С. Философия образования.- М.: Московский психолого-социальность институт, Флипия, 1998-432 с.
3. Раченко, И.П. НОТ учился. М: Просвещения, 1982. – 208.
4. Методические проблемы развития педагогической науки/ П.Р. Атутова, М.Н. Спятина, П.С. Турзовского. – М. Педагогика 1985. – 240 с.
5. Краткий психологический словарь. Под общ. ред. А.В. Петровского и М. Г. Прошевского.-М.: Политиздат, 1985 – 431 с.
6. Краткий словарь по социологии. Сост. Э.М.Коржаева, Н.Ф.Наумова. – М.Политиздат, 1988 – 479 с.
7. Таланчук, Н.М. Неопедагогика в пед. практике: Опыт реализации системно-синергетической концепции педагогики и уч.-восп. процесса Сб. трудов научно-мет. материалов. Казань, 1997 – 197 с.
8. Блюменау, Д.И. Информация и информационный сервис. Л., 1989 – 180 с.
9. Кан – Калик, В.А. Основы профессионально-педагогического общения: Учебное пособие. Грозный, 1979 - 186 с.
10. Дридзе, Т.М. Две новые парадигмы для социального познания и социальной практики. Социальная коммуникация и управление в экоантропоцентрической и семиосоциопсихологической парадигмах: Книга 1. М., 2000 – 284 с.

### ТЕХНОЛОГИЯҲОИ ИНФОРМАТСИОНӢ ҲАМЧУН ОМИЛИ ФАЪОЛСОЗИИ РАВАНДИ ТАЪЛИМИ ДОНИШЧӢӢНИ ИХТИСОСҲОИ ГУМАНИТАРӢ

**ВОҲИДОВА Зебо Рустамбоевна** - ассистенти кафедраи технологияҳои иттилоотию коммуникатсионӣ ва барномарезии Донишгоҳи давлатии ҳуқуқ, бизнес ва сиёсати Тоҷикистон, ш. Хучанд, мкр-н. 17, хонаи 1, **E-mail:** [zohidova\\_zebo@mail.ru](mailto:zohidova_zebo@mail.ru), **тел.:** +(992)92 715 79 77

**ХОҶАЕВА Мубина Чалоловна**, доктори илмҳои педагогӣ, профессори Донишгоҳи давлатии ҳуқуқ, бизнес ва сиёсати Тоҷикистон, ш. Хучанд, мкр-н. 17, хонаи 1, **E-mail:** [mubinakhon@inbox.ru](mailto:mubinakhon@inbox.ru), **тел.:** +(992)93 473 99 00

Мақолаи мазкур ба омӯзиш ва татбиқи технологияҳои информатсионӣ ҳамчун омили фаъолсозии раванди таълими донишчӯёни ихтисосҳои гуманитарӣ бахшида шудааст. Муаллифон дар мақола оид ба нақши иттилоот ва истифодаи технологияҳои информатсионӣ дар фаъолсозии раванди таълими донишчӯёни ихтисосҳои гуманитарӣ маълумот дода, нақши онро дар ташаккули фаъолсозии донишчӯён нишон додааст. Истифодаи технологияҳои информатсиониро дар раванди таълим таҳлил намуда, онро дар таълимдихии донишчӯёни ихтисосҳои гуманитарӣ ба сифати ояндадор ва афзал барои фаъолсозии идроки ояндаи касбӣ, ҷӣ гуна истифода намуд мумкин изҳори ақида карда аст. Муаллифон ҳадафи ошкор намудани роҳҳои фаъолсозии раванди таълим ва муайян кардани моҳияту аҳамияти истифодаи технологияҳои информатсиониро дар ташаккули салоҳияти касбии донишчӯёни донишгоҳ, таҳқиқ намудаанд. Ҳамчунин дар мақолаи илмӣ нақши технологияҳои информатсиониро дар баланд бардоштани савияи дониш, малака, мубодилаи иттилоот дар раванди таълими донишчӯёни равияи гуманитарӣ ва ниҳоят зарур будани истифодаи он иброи андеша кардаанд.

*Вожаҳои асосӣ: технологияи информатсионӣ, ғаболсоӣ, раванди таълим, донишҷӯён, ихтисосҳои гуманитарӣ, ғаболияти маърифатӣ, ғаболияти педагогӣ, барномаи давлатӣ, нақши технологияи муосир, ташаккули нерӯи илмӣ-маърифатии донишҷӯён, мустақилият.*

### ИНФОРМАЦИОННЫЕ ТЕХНОЛОГИИ КАК ФАКТОР АКТИВИЗАЦИИ УЧЕБНОГО ПРОЦЕССА СТУДЕНТОВ ГУМАНИТАРНЫХ СПЕЦИАЛЬНОСТЕЙ

*ХОДЖАЕВА Мубина Джалоловна, доктор педагогических наук, профессор, Таджикский государственный университет права, бизнеса и политики, г. Худжанд, мкр-н. 17, дом 1, E-mail: mubinakhon@inbox.ru, тел.: + (992) 93 473 99 00*

*ВОХИДОВА Зебо Рустамбоевна - ассистент кафедры информационно-коммуникационных технологий и программирования Таджикского государственного университета права, бизнеса и политики, г. Худжанд, мкр-н. 17, дом 1, E-mail: zohidova\_zebo@mail.ru, тел.: + (992) 92 715 79 77*

Статья посвящена изучению и применению информационных технологий как фактор активизации учебного процесса студентов гуманитарных специальностей. В статье автор приводит информацию об использовании информационных технологий в активизации учебного процесса студентов гуманитарных специальностей и показывает их роль в формировании активизации студентов. Анализируется использование информационных технологий в образовательном процессе и то, как их можно использовать в обучении студентов-гуманитариев как перспективных и предпочтительных для активизации будущего профессионального восприятия. Автор исследует цель выявления способов активизации учебного процесса и определения характера и значения использования информационных технологий в формировании профессиональной компетентности студентов вузов. В данной статье также обсуждается роль информационных технологий в повышении уровня знаний, навыков, обмена информацией в учебном процессе студентов-гуманитариев и необходимость ее использования.

*Ключевые слова: информационные технологии, активация, учебный процесс, студенты, гуманитарные науки, познавательная деятельность, педагогическая деятельность, государственная программа, роль современных технологий, склонность к использованию технологий, формирование научного и образовательного потенциала студентов, самостоятельность.*

### INFORMATION TECHNOLOGIES AS A FACTOR IN THE ACTIVITY OF THE EDUCATIONAL PROCESS OF STUDENTS OF HUMANITARIAN SPECIALTIES

*VOKHIDOVA Zebo Rustamboevna - assistant of the information and communication technologies and programming department of the Tajik State University of Law, Business and Politics, Khujand, microdistrict 17, building 1, E-mail: zohidova\_zebo@mail.ru, mob.: + (992) 92 715 79 77*

*KHODJAEVA Mubina Jalolovna, Doctor of Pedagogical Sciences, Professor, Tajik State University of Law, Business and Politics, Sughd region, city of Khujand, microdistrict 17, building 1, E-mail: mubinakhon@inbox.ru, mob.: + (992) 93 473 99 00*

The article is devoted to the study and application of information technologies as a factor in enhancing the educational process of students of humanitarian specialties. In the article, the authors provide information and the use of information technologies in enhancing the educational process of students of humanitarian specialties and shows their role in the formation of students' activation. The article analyzes the use of information technologies in the educational process and how they can be used in teaching humanities students as promising and preferable for enhancing future professional perception. The author investigate

the purpose of identifying ways to activate the educational process and determining the nature and significance of the use of information technologies in the formation of professional competence of university students. The scientific article also discusses the role of information technology in increasing the level of knowledge, skills, information exchange in the educational process of humanities students and the need for its use.

**Key words:** *information technology, activation, educational process, students, humanities, cognitive activity, pedagogical activity, state program, the role of modern technologies, the propensity to use technology, the formation of the scientific and educational potential of students, independence.*

Мархилаи муосири рушди тамаддун бо афзоиши технологияҳои информатсионӣ тавсиф мешавад. Тахти таъсири равандҳое, ки дар ҷомеа ба амал меоянд, равандҳои информатсионӣ дар тамоми соҳаҳои ҳаёт: иқтисодиёт, сиёсат, фарҳанг, маориф ва ғайра тағйирот ба амал меоранд.

Нақши иттилоот ва дониш дар рушди иҷтимоӣ дар мафҳумҳои ҷомеаи иттилоотӣ инъикос карда мешавад. Ҳангоми пешрафт ва рушди иҷтимоӣ, тамоюли возеҳ зоҳир мешавад, ки дониш ва усулҳои истифодаи амалии онҳо ҳарчи бештар ҳамчун рушд амал мекунанд.

Муаммои истифодаи технологияҳои информатсионӣ дар раванди таълим ё худ фаъолони истифоданамоии онҳо ва воситаҳои интерактивӣ дар низоми маорифи кишвари мо то ба ҳол мушоҳида мегардад. Аз ин лиҳоз масоили мазкурро роҳбарияти кишвар зерин назорати ҷиддии худ қарор дода аст. Асосгузори сулҳу ваҳдати миллӣ, Пешвои миллат, Президенти Ҷумҳурии Тоҷикистон муҳтарам Эмомалӣ Раҳмон таъкид намудаанд, ки: «Давлат доир ба масъалаи татбиқи технологияҳои компютерӣ дар муассисаҳои таълимӣ диққати калон зоҳир мекунад, зеро қарни XXI замони технологияҳои информатсионӣ ва иртиботӣ мебошад. Татбиқи техникаи нав, бахусус бо компютерҳо таъмин намудани муассисаҳои таълимӣ имкон медиҳад, ки сатҳ ва сифати таълим бештар карда шуда, методҳои муосири гирифтани донишҳо мавриди истифода қарор бигиранд» [1, с.26-27].

Қобилияти истифодаи технологияҳои информатсионӣ барои ҳалли масъалаҳои касбӣ ва таълимӣ чунин ҳатмии омодагии ҳар як мутахассис мебошад. Бинобар ин, дар назди таҳсили ҳама гуна сатҳҳо масоили омодагии мутахассисон барои корбасти технологияи информатсионӣ дар фаъолияти касбии оянда меистад. Дар шароити таъсири афзоюндаи иттилоотонӣ ба соҳаи касбӣ муҳим аст, ки ҳар як мутахассиси оянда ба дараҷаи муайяни мукамалӣ дар ҳама намудҳои имконпазири кор бо иттилоот ноил гардад: аз ҷумла гирифтани он, ҷамъоварӣ, рамзгузорӣ ва коркарди ҳама гуна намуди маълумот, дар ин замина сохтани маълумоти сифатан нав, интиқол ва истифодаи амалии он. «Тасарруфи маданияти иттилоотӣ ... сатҳи баланди таҳсилотро таъмин мекунад, барои сохторбандии дониш заминаи мустаҳкам фароҳам меорад, воситаҳо ва усулҳои ташаккули қобилияти роҳнамоӣ дар ҷаҳони босуръат тағйирёбандаро фароҳам меорад ва имкон медиҳад, ки дилхоҳ соҳа бомуваффақият аз худ карда шавад, қобилияти назари кушод ба масъалаҳои фаъолияти касбии худ талқин мекунад. Албатта, ҳар як инсон имрӯз ба саводи компютерӣ ва таҷрибаи истифодаи амалии компютери фардӣ ниёз дорад» [4, с.76-77].

Солҳои охир густариши васеи технологияҳои информатсионӣ ба раванди таълим мушкilotи ба мақсад мувофиқ будани баррасии фаъолияти маърифатиро тавассути нуқтаи назари технологияҳои нави таълимӣ ба миён меорад.

Истифодаи технологияҳои информатсиониро дар раванди таълим таҳлил карда, тамоюлҳои асосии истифодаи технологияҳои информатсиониро дар таълими донишҷӯёни ихтисосҳои гуманитарӣ ба сифати ояндадор барои фаъолсозии идрок дар фаъолияти ояндаи касбӣ муайян хоҳем кард. Нерӯи омӯзиши технологияи информатсиониро, ки барои фаъол сохтани фаъолияти маърифатии донишҷӯён заруранд, муайян мекунем.

Мафҳуми технологияҳои информатсионӣ дар айни замон яке аз маъмултарин ва доимо истифодашаванда мебошад. Чунин маъруфият на танҳо ба афзоиши аҳамият, балки ба рушди босуръати ҳуди технологияи информатсионӣ низ вобаста аст. Умуман, технологияи информатсионӣ муосирро тавсиф кардан мумкин аст:

➤ аввал, паҳнои фарогирии онҳо дар соҳаҳои фанҳои мухталифи “ғайрииттилоотӣ”;

➤ дурум, дуруст истифода карда тавонистани технологияҳои информатсионӣ аз ҷониби мутахассисони соҳаҳои гуногун воситаи ҳалли масъалаҳои амалӣ мегардад;

➤ севум, таъсири назаррас аз истифодаи технологияи информатсионӣ имкон медиҳад, ки дар равандҳои тақмили техника ва технология тағйироти нав ба амал оварда шаванд.

Дар заминаи Концепсия дар зери технологияҳои информатсионӣ низоми донишҳои илмӣ ва муҳандисӣ, ҳамчунин усулҳо ва воситаҳои, ки барои сохтан, ҷамъоварӣ, интиқол, нигоҳдорӣ ва коркарди иттилоот дар соҳаи возеҳи маориф фаҳмида мешавад.

Одатан фаҳмиши технологияи информатсионӣ чунин аст: “тарзу воситаҳои ҷамъоварӣ, коркард ва интиқоли иттилоот барои ба даст овардани маълумоти нав дар бораи объекти таҳқиқшаванда”.

Технологияи информатсионӣ дар раванди таълим истифодаи онҳоро ҳамроҳ бо маводҳои таълимӣ-методӣ, меъёрӣ-техникӣ ва ташкилӣ-дастурӣ пешбинӣ мекунад. Ҷоринамоии технологияи информатсионӣ дар ҷараёни истифодаи педагогӣ имконотҳои дидактикии онро таъмин менамояд. Ҷоринамоии он имкон пеш меорад, ки заминаҳои зиёд воридшавии раванди таълимро ташкил намуда, методе фароҳам меоравад, ки ба рушди хиради зеҳни тақвият бахшида, ба мустақилияти ҷалбнамоии таълимгиранда ва муаррифии донишҳо, ба рушди фаъолияти зеҳнии он равона гардидааст.

Барои дар ҳаёт татбиқ намудани иқтидори илмӣ-маърифатии муассисаҳои таълимӣ таҷамӯи кӯшишҳои педагогон ва аҳли ҷамоатчиғӣ зарур мебошад. Дар айни ҳол «Таҳия ва татбиқи технологияҳои инноватсионии омодагии мутахассисон дар асоси истифодаи таҷрибаи пешқадами ватанӣ ва байналмилалӣ васеъ намудани ҳамкорихои байни миллатҳо ва байни халқҳо хеле зарур мебошад» [7, с.6]. Омодагии мутахассисони ихтисосманд бо сатҳи баланди ташаккули салоҳиятҳои касбӣ вазифаи асосии муассисаҳои таҳсилоти олии касбӣ маҳсуб меёбад. Охир, мутахассисони муосир на танҳо донишҳои назариявиро бояд донанд, балки онҳо маҳорат ва малакаҳои дар донишгоҳ азбар намудаашонро бояд мавриди истифода қарор дода тавонанд. «Дастраси ба ин мақсадҳо дар асоси бунёдгароии минбаъда ва баланд бардоштани сифати таҳсилот, тафсири эҷодӣ ва ҳаллу фасли масъалаҳои бавучудомада, ташаккули фарҳанги нави иттилоотӣ, инкишофи муассисаҳои таҳсилоти олии касбӣ ҳамчун низоми иҷтимоӣ-фарҳангии ҷавобгӯ ба талаботҳои мубрам ва дурнамои шахсият, ҷомеа ва давлат имконпазир мебошад» [7, сах. 6]

Аз ин чунин иброз намудан мумкин аст, ки технологияҳои нави иттилоотӣ – ин технологияҳои информатсионӣ дар заминаи компютерҳои инфиродӣ, шабакаҳои компютерӣ ва васоити алоқа, ки ба онҳо мавҷудияти муҳити “дӯстона” барои истифодабаранда хосанд, мебошад.

Ҳамин тариқ, Бобозода А.А. таъкид менамояд, ки “Технологияи информатсионӣ ҳамчун равандҳои системаи таълим яке аз хусусиятҳои муҳими рушд башумор меравад. Бо технологияи информатсионӣ навтарин мо ба донишҷӯ фикри худро аниқу дақиқ баён намуда метавонем, ки ин барои ба корҳои мустақилона ва ба худомӯзии донишҷӯён як заррае бошад ҳам сахмгузор мешавад. Маҳз дар ҳамин гуна ҳолатҳо омодагии донишҷӯёни донишгоҳҳо ва муассисаҳои таҳсилоти олии касбӣ ба донишомӯзӣ, худомӯзӣ ва худидорақунӣ оварда мерасонад.” [8, сах. 32-35].

Бо назардошти таърифҳои гуногуни мафҳуми “технологияҳои информатсионӣ дар таълим”, В.А. Извозчиков “Методология ва технологияи раванди таълиму тарбия бо истифода аз воситаҳои навтарини электронии таълим, дар навбати аввал, МЭХ” – ро ҷудо мекунад [9, сах. 45].

Дар луғати электронӣ таърифи зерини технологияи информатсионӣ оварда шудааст:

– ин инфрасохтори тараққикардаи канали миллии шабакаҳо дар асоси каналҳои алоқаи оптикӣ ва мохворай мебошад, ки ба дигар сохторҳои миллии дастрасӣ доранд; суръати интиқоли маълумот тавассути чунин шабакаҳо вобаста аз ҳадафҳо ва вазифаҳо аз даҳҳо килобайт то садҳо гигабайт дар як сония тағйир меёбад;

– марказҳои пурқуввати ҳисоббарбаркунии иттилоотӣ ва компютерӣ дар асоси институтҳо, донишгоҳҳо ва лабораторияҳои илмию таҳқиқотӣ; чунин марказҳо таъсиси депозиторҳои иттилоотиро, ки иқтидори онҳо бо даҳҳо терабайт чен карда мешавад, таъмин мекунанд;

– таъминоти барномавии барои истифодабаранда қулай имкон медиҳад, ки миқдори зиёди иттилоот чамъоварӣ, нигоҳдорӣ, дарёфт ва коркард карда шавад.

Мушкилоти истифодаи технологияи информатсионӣ дар раванди таълим барои маориф мӯътақидан нав нест. Масъалаи нақши технологияҳои муосири информатсионӣ дар такмилдиҳии низоми таълимии мавҷуда дар ду даҳсолаи охир мубрам боқӣ мондааст. Аз ин, аксар қорҳои диссертатсионии ба таҳқиқи масоили истифодаи технологияи информатсионӣ дар раванди таълим бахшида шуда, шаҳодат медиҳанд (Каримзода Ш. К. [11, саҳ. 155-161], Махмудов И. М. [10, саҳ. 71-75], ва дигарон).

Одатан, дар таърихи истифодаи технологияи информатсионӣ дар соҳаи маориф марҳилаҳои зеринро ҷудо мекунанд.

Марҳилаи ибтидоии иттилоотонии соҳаи маорифи ватанӣ, вақте ки компютер аз бисёр ҷиҳат чун объекти омӯзиш баррасӣ мешуд.

Масъалаи нақши технологияҳои муосири информатсионӣ дар такмили низоми маориф, дар ҷараёни қорӣ намудани компютерҳои фардӣ ба раванди таълим тезу тунд шудааст. Ин марҳилаи иттилоотонии маорифи ватанӣ - истифодаи компютер ба сифати воситаи таълим мебошад.

Дар ин робита, бисёр таҳқиқоти муосир (А.А. Андреев, Я.А. Ваграменко, А.Г. Кушниренко, М.П. Лапчик ва дигарон) ба ошқор кардани хусусиятҳои илми педагогика дар заминаи истифодаи технологияҳои информатсионӣ бахшида шудаанд. Дар ин асарҳо, масъалаҳои такмили таълим дар робита бо истифодаи технологияҳои информатсионӣ баррасӣ карда мешаванд, тағйирҳои парадигмаи раванди таълим, ҳамчунин принципҳои дидактикии таълим, ки дар заминаи истифодаи технологияҳои информатсионӣ амалӣ карда мешаванд, мавриди омӯзиш қарор гирифтааст.

Азҳудкунии китобҳои дарсии электронӣ аз фанҳои муҳталиф, истифодаи манбаҳои Интернетӣ, санҷиши компютерӣ, қор дар лоиҳаҳои гуногуни эҷодӣ боиси васеъ шудани мундариҷа, шаклҳо ва усулҳои таълим мегардад. Ин марҳила бо иштироки васеи омӯзгорони фанӣ дар таҳсил, таҳкими ҷузъи ҳамгироии информатика бо дигар фанҳо, зарурати ҳалли мушкилоти психологию педагогии иттилоотонӣ, инчунин мушкилоти самаранокии истифодаи воситаи таълимии компютерӣ дар фанҳои гуногун тавсиф карда мешавад. Истифодаи технологияҳои информатсионӣ дар раванди таълим оварда мерасонад ба: инкишофи методҳои нави педагогӣ ва усулҳои тадрис (усули худомӯзӣ, усулҳои “як ба як”, “як бар зиёд”, “бисёр ба аксар”); тағйирёбии услуби қори омӯзгор, вазифаҳои, ки ӯ ҳал мекунанд; тағйироти сохторӣ дар низоми педагогӣ. Дар ин давра, масъалаи фаъолсозии фаъолияти маърифатӣ, эҷодқории таълимгирандагон бо истифодаи компютер муҳим мегардад.

Дар муҳити таълимӣ технологияи информатсионӣ усулҳои анъанавии ҳамқории мутақобилаи байни иштирокчиёни раванди таълимро иваз намекунад. Онҳо доираи муайяни масоилҳоро ҳал мекунанд. Масалан, озод кардани вақти омӯзгор, татбиқи муносибати инфиродӣ ба донишҷӯ, мусоидат ба қори мустақилона ва эҷодии донишҷӯ, дастгирии қори дастаҷамъона ва ғайра. Омӯзгор пайванди муҳимми раванди таълим боқӣ мемонад (дастгирии ангега, арзёбии сатҳи таълимгирифта ва таълимшавандагии гурӯҳ ва хонандаи мушаххас ва дигарон). Аммо, муҳити таҳсилоти электронӣ нақши нави омӯзгорро ташаккул медиҳад. Дар чунин муҳити баланд иттилоотӣ, омӯзгор ва донишҷӯ аз ҷиҳати дастрасӣ ба иттилоот, мундариҷаи таълим, воситаҳои технологияҳои информатсионӣ баробаранд, аз ин рӯ, омӯзгор дигар наметавонад ягона манбаи далелҳо, ғояҳо, принципҳо, арзёбиҳо ва дигар маълумот бошад, нақши нави ӯро дар омӯзиш метавон ҳамчун тарбиятгар, тютер (аз вожаи англисии Tutor – мураббӣ, тарбиятгар, омӯзгор) ё фасилитейтерӣ (дар ҷомеаи ҷаҳонии таълимӣ истилоҳи facilitator – фасилитейтор хеле васеъ истифода мешавад (қасе, ки ба таҳсил қардан мусоидат мекунанд, осон мегардонад ва кӯмак мерасонад)) тавсиф қард. Вазифаҳои омӯзгор-

мураббӣ на танҳо дастгирии муоширати педагогӣ, ҳамкорию мутақобила, ҳамоҳангсозии чараёни таълим, балки инкишофи тафаккури интиқодӣ ва эҷодӣ, қобилияти мутобиқшавӣ ба дигаргуниҳо, ташаккули малакаҳои зехнӣ барои гузоштани суоли ҳаётан муҳим ва малакаҳои маърифатӣ (дарки чизҳои хондашуда, баровардани хулосаҳо дар асоси чизҳои хондашуда, муттаҳидкунии маълумот аз намудҳои гуногуни манбаъҳо, ошкоркунӣ ва ҷустуҷӯи иттилооти гумшуда, пешниҳоди қарори худ ва ғайра).

Ҳамзамон, риояи мувозинатӣ байни усулҳои беҳтарини таълими анъанавӣ ва технологияҳои нави таълимӣ хеле муҳим аст. Ин имкон медиҳад, ки муҳити таълимии тадриси муттасил ва аз ҷиҳати дидактикӣ мақсаднок ташкил карда шавад.

Умуман, як қатор вижагӣҳоро муайян кардан мумкин аст, ки марҳилаи татбиқи технологияҳои информатсиониро тавсиф мекунанд:

– истифодаи технологияҳои компютерӣ дар соҳаҳои мухталифи фаъолияти инсон васеъ мегардад, ки тағйирёбии мундариҷаи мавзӯии фанҳои таълимиро дар назар дорад;

– амсилаи сифатан нави омодагии субъектҳои ҷомеаи иттилоотӣ таҳия карда мешавад, ки “барои онҳо қобилияти муоширати одамон, азхудкунии фаъоли манзараи илмӣ ҷаҳон, тағйироти ҷаҳони вазифаҳои худ дар меҳнат, мавқеи масъулиятноки шахрвандӣ, тафаккури эҷодӣ ва шуури инкишофёфта ба зарурати ошкорои ҳаётӣ табдил хоҳад ёфт. Азбаски фаъолияти асосии аъзои ҷомеаи иттилоотӣ қор бо иттилоот мебошад, маърифат ва худомӯзӣ мақоми нави пешбари фаъолиятро ба даст меорад: “Мо метавонем дар бораи дар ҷомеаи иттилоотӣ пайдо шудани нави нави технологияи худомӯзӣ - компютерӣ, ки гузариши таҳсилотро ба сатҳи сифатан нави тавсиф мекунанд, вақте ки он омилҳои истехсолоти моддӣ ва маънавӣ мегардад, ҳарф занем” [2]. Яъне, технологияҳои информатсионӣ на танҳо маълумотҳои гуногунро ифода мекунанд, балки рушди равандҳои маърифатӣ ва худомӯзиро барои қоркарди он ҳавасманд мекунанд.

Истифодаи технологияҳои информатсионӣ ба ҳалли масъалаҳои таҳсилоти муосир дар ҳолате мусоидат мекунанд, ки агар рушди зернизомии технологияи маориф бо тағйирот дар дигар зернизомҳо мувофиқат шавад: педагогӣ, ташкилӣ, иқтисодӣ, яъне ҳамчун унсур ба низомии нави таҳсилоти ҷомеаи иттилоотӣ дохил мешаванд. Ҷолиби диққат аст, ки солҳои охир дар соҳаи маориф на мушкилоти техникӣ, балки педагогӣ, ташкилӣ, иҷтимоӣ ва иқтисодии истифодаи технологияҳои информатсионӣ мубрам гаштанд. Ва дар сатҳи давлатӣ “муносибати низомманд дар татбиқи иттилоотикунони маориф вучуд надорад, ки он ҳамчун раванди мучахҳаз қардани муассисаҳои таълимӣ бо компютерҳои нави баррасӣ карда мешавад”. Бинобар ин, масъалаи асосие, ки дар назди омӯзгор истодааст, на интиқоби худии технологияҳои информатсионӣ, балки масъалаи таҳия ва гузаронидани курси таълимӣ бо истифодаи технологияҳои информатсионӣ мебошад.

Гузариш ба технологияҳои иттилоотии таълим, фароҳам овардани шароит барои таҳия, тасвир ва татбиқи онҳо, омезиши он бо низомии анъанавии таълим мушкил буда, ҳалли як қатор масъалаҳои психологӣ-педагогӣ, методӣ ва ғайраро талаб мекунанд. Онҳоро шартан ба як қатор соҳаҳо ҷудо кардан мумкин аст:

1

- таҳияи методикаи истифодаи технологияҳои компютерӣ дар фаъолияти амалӣ;

2

- тайёр кардани кадрҳои педагогӣ барои азхудкунии технологияҳои компютерии таълим ва ба раванди таълим қорӣ намудани онҳо;

3

- омода намудани таълимӣ ирандагон барои истифодаи технологияҳои компютерӣ барои аз худ кардани дониш ва малака;

4

- таҷҳизоти моддию техникӣ муассисаи таълимӣ;

5

- ҷустуҷӯ, таҳияи таъминоти методии мувофиқ.

Накши технологияҳои информатсионӣ чун воситаи ташаккулдиҳандаи шахсияти мутахассиси муосир, ки технологияи иттилоотиро барои ҳалли масъалаҳои касбии худ бомуваффақият истифода мебарад, бузург аст. Аммо, таҳқиқоти муосир низоми шароити педагогиро, ки ба фаълосозии фаъолияти маърифатии донишҷӯёни ихтисосҳои гуманитарӣ бо истифода аз технологияҳои информатсионӣ мусоидат мекунад, ба кадрҳои кофӣ равшан намекунад (мавҷуд набудани методикае, ки фаълосозии мунтазами фаъолияти маърифатиро таъмин мекунад ва низоми таҳияшудаи супоришҳо бо назардошти тахассуси донишҷӯён ва дигарон). “Муносибатҳо барои ташаккул додани шавқу завқи маърифатӣ бо ёрии технологияҳои нави иттилоотӣ дар педагогика ба кадрҳои кофӣ асоснок нестанд, инчунин имкониятҳои ташкилии саривақт гирифтани маълумоти зарурӣ аз ҷониби донишҷӯён ва омӯзгорон ба кадрҳои кофӣ омӯхта нашудаанд” – таъкид мекунад муҳаққиқ Бобозода А.А.

Дар солҳои охир иттилоотии соҳаи маориф дар Ҷумҳурии Тоҷикистон ҳамчун маҷмӯи ислоҳот, ки ба бунёди муҳити ягонаи таълимӣ равона карда шудааст, талаботи асри XXI – ин ба ҷомеаи ҷаҳонии маориф шомил шудани ҳамаи муассисаҳои таълимии кишварҳо ба ҳисоб меравад. Омилҳои муҳими суръат бахшидани ин равандҳо тадбирҳои сиёсати давлатӣ дар соҳаи иттилоотикунории маориф мебошанд, ки аз ҷумла дар зер якчанд барномаҳои мақсадноки давлатии таҳия шударо дидан мумкин аст:

1. Барномаи миёнамуҳлати рушди Ҷумҳурии Тоҷикистон барои солҳои 2016-2020;
2. Барномаи давлатии амалӣ намудани технологияҳои информатсионӣ - коммуникатсионӣ дар муассисаҳои таҳсилоти умумии Ҷумҳурии Тоҷикистон барои солҳои 2018-2022;
3. Стратегияи миллии рушди маорифи ҷумҳурии тоҷикистон барои давраи то соли 2030;
4. Стратегияи давлатии «Технологияҳои информатсионӣ-коммуникатсионӣ барои рушди Ҷумҳурии Тоҷикистон» (Фармони Президенти Ҷумҳурии Тоҷикистон аз 5 ноябри соли 2003, таҳти №1174);
5. Стратегияи миллии рушди маорифи Ҷумҳурии Тоҷикистон то соли 2020;
6. Барномҳои давлатии компютеркунории мактабҳои миёнаи Ҷумҳурии Тоҷикистон барои солҳои 2018-2022;
7. Барномаҳои давлатии таъмини муассисаҳои таҳсилоти миёнаи умумии ҷумҳурӣ бо кабинетҳои фанӣ ва озмоишгоҳҳои мучаҳҳази таълимӣ ва илмӣ - таҳқиқотӣ барои солҳои 2011-2015, 2018- 2020;
8. Барномаи рушди илмҳои табиатшиносӣ, риёзӣю техникаӣ барои солҳои 2010-2020;
9. Барномаи давлатии амалӣ намудани технологияҳои информатсионӣ-коммуникатсионӣ дар муассисаҳои таҳсилоти умумии Ҷумҳурии Тоҷикистон барои солҳои 2018-2022;
10. Барномаи давлатии амалӣ намудани технологияҳои информатсионӣ-коммуникатсионӣ дар муассисаҳои таҳсилоти умумии Ҷумҳурии Тоҷикистон барои солҳои 2018-2022.

Доир ба барномаҳои хориҷию байналмилалӣ мебоист қайд намуд, ки охири соли 2017 - оғози соли 2018 Microsoft Corporation ба лоиҳаи INTEL ҳамроҳ шуда, ба лоиҳа маблағгузори намуд ва дар таъминоти барномавӣ ва таълимӣю методӣ ба марказҳои навтаъсис кӯмак расонид. Концепсияҳои маъруфи Microsoft дар соҳаи ҳамгироии технологияҳои информатсионӣ ва таҳсилот мавҷуданд, ба монанди “Connected Education Society”, “Connected Learning Community”, HiEdTec – “Системаи таҳсилоти олии муосир дар осеи марказӣ тавассути технологияҳои нав”, EXTEND – “Бартарӣ дар таълимоти муҳандисӣ тавассути омӯзиши муаллимон ва роҳандозии усулҳои нави педагогӣ дар Россия ва Тоҷикистон, EXTEND – “Бартарӣ дар таълимоти муҳандисӣ тавассути омӯзиши муаллимон ва роҳандозии усулҳои нави педагогӣ дар Россия ва Тоҷикистон, ки дар низомҳои воридкардашуда олами ихотакунанда ҳамчун муҳити доимо такмилёбандаи таълим баррасӣ мешавад, таҷрибаи амалии истифодаи технологияҳои информатсионӣ бошад, имкониятҳои омӯзиширо васеъ менамояд.

Дар педагогика чунин муносибат ба маърифат чун фаъолияти иҷтимоӣ дар назарияи конструктивизми иҷтимоии С. Виготский (минтақаи рушди наздиктарин) таҳия шудааст. Имкониятҳои ташаккули ҷомеаи таълимӣ, тадқиқотӣ дар заминаи чунин муҳити кушоди таълимии электронӣ амалан номаҳдуданд ва бештар аз таҳайюлотӣ эҷодӣ ва нерӯи аъзои ҷомеа вобастаанд.

Корҳо барои тарроҳии фазои ягонаи иттилоотии донишгоҳ дар заминаи маркази технологияҳои телекоммуникатсионӣ бурда мешавад. Технологияҳои информатсионӣ дар таълими донишҷӯёни равияҳои табиӣ-илмӣ, математика, хоричӣ ва гуманитарӣ истифода мешаванд.

Дар маҷмӯъ, ташкили омодагии касбии мутахассис дар донишгоҳ истифодаи технологияҳои информатсиониро пешбинӣ мекунад:

воситаҳои таълимӣ, ки фаълсозӣ ва ташаккули фаъолияти маърифатии таълимгирандагонро таъмин мекунад;

предмети омӯзиш - шиносӣ бо усулҳои муосири коркард, нигоҳдорӣ, интиқол, пешниҳоди иттилоот бо назардошти викариҳои ташкили равандҳои иттилоотӣ дар муҳити касбӣ;

абзор барои ҳалли масъалаҳои касбӣ, ки ташаккули малакаҳои қабули қарор дар муҳити иттилоотии муосирро таъмин мекунад (муайянкунӣ, ташкил ва ҷустуҷӯи иттилоотӣ аз ҷиҳати касбӣ муҳим; интихоб ва истифодаи воситаҳои ба вазифаи гузошташуда муносиб; таҳияи технологияи коркарди иттилоот: истифодаи натиҷаҳои гирифташуда).

Ин интихоби усулҳо, шаклҳои ташкилӣ ва воситаҳои таълимро муайян мекунад, ки бояд фаълнокии фаъолияти маърифатии донишҷӯёнро таъмин кунанд, вақте ки тамоми диққати онҳо ба моҳияти падида ё раванди омӯхташаванда равона карда мешавад, на ба компютер, ки ҳамчун воситаи ёрирасони таълим хизмат мекунад.

Тамоюлҳои асосии истифодаи технологияҳои информатсиониро дар тадриси донишҷӯёни ихтисосҳои гуманитарӣ муайян хоҳем кард. Таҳлил менамоем, ки кадом соҳаҳои технологияҳои информатсионӣ воситаи муассири фаълсозии фаъолияти маърифатӣ мебошанд.

Дар раванди таҳқиқоти педагогӣ самтҳои зерини истифодаи технологияҳои информатсионӣ аз ҷониби донишҷӯён муайян карда шуданд (дар мисоли ихтисосҳои гуманитарӣ). Додаҳои ҳосилшуда дар расми 1 нишон дода шудааст. Дар расми 1 автоматикунони кор бо иттилоот, истифодаи технологияҳои информатсионӣ барои нигоҳдорӣ ва коркарди маълумоти ба расмият даровардани ҳуҷҷатҳо нишон дода шуда аст.

Мухаррирони матнӣ кори иҷроӣ супоришҳои хаттиро ҳавасманд мекунад: иншоҳо, эссе, рефератҳо ва ғайра. Онҳо ба тартиби аввалин ва тағйироти минбаъдаи матн мусоидат мекунад. Вақти холишударо метавон ба ҷиҳати мӯҳтавои кор бахшид. Ин воситаи боиктидори ҳавасмандгардонии таълимгирандагон барои бештар кардани натиҷаҳои аввалини онҳост. Дар ҳуҷҷатҳои истифодаи объектҳои графикаи муҳталиф (тасвирҳо, диаграммаҳо, графикҳо, схемаҳо) имкон медиҳад, ки кор барҷаста иҷро шавад. Дар донишгоҳ маҳз чунин истифодаи технологияи информатсионӣ васеъ паҳн шудааст (90% пурсидашудагон технологияҳои иттилоотиро барои тартиб додани корҳои гуногуни хаттӣ истифода мебаранд, технологияи иттилоотӣ дар ин ҳолат нақши мошинаи чопкуниро мебозад).





**Расми 1. Тамоюлҳои истифодаи технологияҳои информатсионӣ дар таълими донишҷӯёни ихтисосҳои гуманитарӣ.**

Умуман, истифодаи технологияҳои информатсионӣ барои ворид кардани дигаргуниҳои ҷиддӣ дар фаълосозии раванди таълими донишҷӯёни ихтисосҳои гуманитарӣ имконият фароҳам меорад.

Барномаҳои мақсадноки давлатӣ ва барномаҳои хориҷию байналмилалӣ тақвиятбахшандаи технологияи информатсионӣ дар раванди таълим ба фаълосозии маърифати донишҷӯёни ихтисосҳои гуманитарӣ сабаб мегардад.

Ҳадафи асосии низоми таҳсилоти олий аз омода намудани мутахассисони баландихтисос ва рақобатпазир тавассути таълими босифат дар заминаи таҳсилоти муосир ва инноватсияҳои педагогӣ иборат мебошад. Дар чунин шароит талабот ба истифодаи дуруст ва самарабахши технологияҳои информатсионӣ дар амалияи мутахассисони оянда меафзояд. Аз ин рӯ, қорбасти технологияҳои информатсионӣ ҳамчун пойгоҳ барои таҳияи нашруяҳои электронии таълимӣ барои фаълосозии раванди таълими донишҷӯёни ихтисосҳои гуманитарӣ хизмат мекунад.

## АДАБИЁТ

1. Паёми Президенти Ҷумҳурии Тоҷикистон Эмомалӣ Раҳмон ба Маҷлиси Олий // Речаи дастрасӣ: <http://www.constcourt.tj/rus/index.php?option=comcontent&view=article&id=310:-20042011&catid=16:2017-10-11-08-35-45&Itemid=47> (Санаи муруҷиат: 23.10.2020 с.).
2. Алейников, В.В. Подготовка студентов к использованию компьютерных технологий в профессиональной деятельности: автореф. дис....канд. пед. наук. / В.В. Алейников. — Брянск, 1998. — С. 9
3. Азимова, Н.С. Модели салоҳиятҳо дар системаи кредитии таҳсилот: қоркард, татбиқ ва истифода. Паёми донишгоҳи миллий. - №8.- 2018. С. 276-280. ISSN 2074-1847.
4. Кушниренко, А.Г. Основы информатики и вычислительной техники. / А.Г. Кушниренко. — М.: Просвещение. 1990.
5. Алдушонков, В.Н. Влияние компьютерных технологий обучения на формирование познавательной самостоятельности студентов: автореф. дисс. канд. пед. наук. / В.Н. Алдушонков. - Брянск, 2001. - 18 с.

6. Туев, Ш.Ш. Инновации в подготовке студентов к применению информационно-коммуникационных технологий // Вестник Таджикский национальный университет (Научный журнал). Душанбе 2016, №3/4 (205). С. 273-279. ISSN 2074-1847.

7. Шарипов, Ф.Ф. Педагогические особенности формирования информационной культуры студентов при изучении курса информатики. Дис. ... канд. пед. наук. Курган-Тюбе, 2008. 197 с.

8. Бобозода, А. А. Информатизация образования - основа эффективного управления знаниями студентов. Материалы Международной научно-практической конференции. ЧУДПО «Научно-исследовательский и образовательный центр». Казань, 2020

9. Извозчиков, В.А. Ионосферная эдукология. Новые информационные технологии обучения. Учебное пособие / В.А.Извозчиков. — СПб.: РГПИ им. А.И. Герцена, 1991. – 120 с.

10. Махмудов, И.М. Нақши омӯзгор ва технологияи информатсионӣ дар ташаккули салоҳиятнокии раванди таълими хонандагони синфҳои ибтидоӣ [Матн] / И.М. Махмудов // «Роҳнамои омӯзгор» (Маҷаллаи таълимӣ-методӣ), №2 соли 2020. С. 71-75.

11. Каримзода, Ш.К. Махсусияти таълими фанни технологияи иттилоотӣ дар муассисаҳои таҳсилоти иловагӣ. /Ш. Норматов // [Матн] - Идоракунии давлатӣ, №3 (47), 2020. с.155-161.

### САЛОҲИЯТНОКИИ ШАХСИИ ОМУЪЗГОРИ ФАННИ ТЕХНОЛОГИЯҲОИ ИТТИЛООТӢ ДАР ЗАМОНИ МУОСИР

*ХОҶАЕВА Мубина Ҷалоловна, доктори илмҳои педагогӣ, профессори Донишгоҳи давлатии ҳуқуқ, бизнес ва сиёсати Тоҷикистон, ш. Хучанд, мкр-н. 17, хонаи 1, E-mail: [mubinakhon@inbox.ru](mailto:mubinakhon@inbox.ru), тел.: +(992)93 473 99 00*

*МАРОФИЕВ Фирдавс Муқимович – ассистенти кафедраи технологияи иттилоотӣ дар иқтисодиёти Донишгоҳи давлатии ҳуқуқ, бизнес ва сиёсати Тоҷикистон, ш. Хучанд, мкр-н. 17, хонаи 1, E-mail: [f.marofiev@mail.ru](mailto:f.marofiev@mail.ru), тел.: +(992) 92 767 35 75*

Дар мақола доир ба масъалаи салоҳиятнокии шахсии омӯзгори фанни технологияҳои иттилоотӣ сухан меравад. Салоҳиятнокии шахсии омӯзгори ин фан хусусияти умумипедагогӣ ва хусусӣ низ дорад. Дар мақола бештар сухан дар бораи такмил додани сифати салоҳиятнокии шахсии омӯзгори фанни технологияҳои иттилоотӣ дар шароити кунунии Тоҷикистон меравад. Масъалаи мазкур на танҳо барои кишвари мо, балки ба давлатҳои олам хос аст ва махсусан дар ин бора ЮНЕСКО дастури махсус таҳия ва пешниҳод кардааст. Салоҳиятнокии донишҷуи забони адабии тоҷикӣ ва истилоҳоти марбут ба технологияҳои иттилоотиро муаллиф дар баробари дигар салоҳиятҳо ба омӯзгори фанни технологияҳои иттилоотӣ зарур меҳисобад. Ба ғайр аз ин донишҷуи навигарии техника ва технологияи иттилоотӣ шартҳои асосӣ дар фаъолияти омӯзгори технологияҳои иттилоотӣ донишҷуи шудааст.

*Вожаҳои асосӣ: технологияҳои иттилоотӣ, салоҳиятнокии шахсӣ, бӯҳрони салоҳият, донишҷуи соҳавӣ.*

### ЛИЧНОСТНЫЕ КОМПЕТЕНЦИИ УЧИТЕЛЕЙ ИНФОРМАЦИОННОЙ ТЕХНОЛОГИИ В СОВРЕМЕННОМ МИРЕ

*ХОДЖАЕВА Мубина Ҷалоловна - доктор педагогических наук, профессор, Таджикский государственный университет права, бизнеса и политики, г. Худжанд, мкр-н. 17, дом 1, E-mail: [mubinakhon@inbox.ru](mailto:mubinakhon@inbox.ru), тел.: +(992) 93 473 99 00*

*МАРОФИЕВ Фирдавс Муқимович – ассистент кафедры информационных технологий в экономике, Таджикский государственный университет права, бизнеса и политики, г. Худжанд, мкр-н. 17, хонаи 1, E-mail: [f.marofiev@mail.ru](mailto:f.marofiev@mail.ru), тел.: +(992)*

В статье рассматриваются проблемы личностной компетенции учителей информационной технологии. Личностные компетенции учителей информационной технологии имеют общий педагогический и частный характер. В статье речь идет о развитии личностных качеств учителей информационной технологии в современных условиях Республики Таджикистан. Данная проблема актуальна не только в Таджикистане, но и во всем мире. Учитывая данную проблему, ЮНЕСКО издало рекомендации, помогающие развитию личностных качеств учителей информатики. В настоящее время знание таджикского литературного языка и компьютерной терминологии на таджикском языке является необходимостью для совершенствования личностной компетентности учителей информационной технологии. Автор считает, что кроме этого осведомленность новшествами техники и информационной технологии является основным требованием деятельности учителей информационной технологии

**Ключевые слова:** информационная технология, личностная компетентность, кризис компетентности, отраслевые знания.

### PERSONAL COMPETENCE OF INFORMATION TECHNOLOGIES TEACHER IN MODERN WORLD

**KHODJAEVA Mubina Jalolovna** - Doctor of Pedagogical Sciences, Professor, Tajik State University of Law, Business and Politics, city of Khujand, microdistrict, 17, building 1, E-mail: mubinakhon@inbox.ru, mob.: + (992)93 473 99 00

**MAROFIEV Firdavs Muqimovich** - assistant of the department of informational technologies in economy of the Tajik State University of Law, Business and Politics, Khujand city, 17, microdistrict, building 1, E-mail: f.marofiev@mail.ru

The article deals with the problem of personal competence of an information technology teacher. The personal competence of the teacher of this subject has both general and private pedagogical character. The article focuses on improving the quality of personal competence of information technology teachers in modern conditions of Tajikistan. This issue is specific not only for our country, but also for the countries of the world, and in particular UNESCO has developed and submitted a special guidelines in this regard. The author considers it is necessary to the teacher of information technology the competence of knowledge of the Tajik literary language and terminology related to information technology, along with other competencies. In addition, knowledge of the latest techniques and information technology is a prerequisite for the activities of information technology teachers.

**Key words:** information technology, personal competence, competency crisis, branch knowledge.

Доир ба салоҳият ва салоҳиятнокии касбии омӯзгорон асарҳои зиёд таълиф гаштаанд. Дар замони муосир, ки рушди технологияҳои иттилоотӣ ба назар мерасад, барои омӯзгори фанни технологияҳои иттилоотӣ доштани як қатор салоҳиятҳои касбӣ, ки ба шахсияти муаллим рабт доранд, зарурияти замон аст. Масъалаи салоҳият ва салоҳиятнокии касбии омӯзгор дар доираи илми педагогика дар байни олимони ватанӣ хориҷӣ мавриди баррасии фаровон қарор гирифтааст. Сухан дар бораи он меравад, ки дар доираи илми педагогика салоҳият ва салоҳиятнокии касбии омӯзгор аз ду дидгоҳ – салоҳият ва салоҳиятнокии умумии омӯзгорӣ ва салоҳиятнокии махсуси соҳавӣ мавриди бозиди педагогӣ қарор гирифтааст.

Худи мафҳуми «салоҳиятнокии муаллим» дар ҳудуди собиқ Иттифоқи Шӯравӣ солҳои 80-уми асри гузашта мавриди қорбарӣ қарор гирифта буд. Айни замон «салоҳиятнокии касбии муаллим» дар илми педагогика ҳамчун категорияи асосӣ мавриди омӯзиш ва баррасӣ қарор гирифтааст. Ҳангоми омода кардани муаллимони фанни технологияҳои иттилоотӣ «салоҳиятнокии касбӣ» меъёри баҳогузорӣ ба сифати кадрӣ тайёршуда мебошад [7, с. 7].

Масъалаи салоҳиятнокии касбии омӯзгор аз оғози асри бистум шуруъ карда, мавриди истифодабарӣ қарор гирифта, дар робита бо боло бардоштани сатҳи таълим

умуман ва сифатнокии касбӣ-педагогии омӯзгор хусусан мавриди баррасӣ қарор мегирад [7, с. 7].

Дар доираи масъалаҳо ва шарҳҳои салоҳиятнокии педагогӣ масъалаҳои марбут ба салоҳияти касбии муаллими технологияҳои иттилоотиро дида мебароем.

Аслан, мафҳуми салоҳият ва салоҳиятнокии гарчанде, ки аз лиҳози маъноӣ ба ҳам наздиканд, онҳоро ҳаммаъно гуфтан мумкин нест, зеро ки онҳо фаҳмишҳои ба ҳам мухталифро доранд. Салоҳият маъноӣ васеъ дошта, он доираи масъалаҳоеро фаро мегирад, ки аз лиҳози қонунӣ ба касе тааллуқ дошта бошад. Ҳамчунин салоҳият мафҳуме ҳафт, ки касе тавони ба сомон расонидани ин ё он корро дошта бошад. Салоҳиятнокии бошад, онро ифода мекунад, ки шахс дорои салоҳият, донишу малакаи ва ҳаллу фасли ин ё он масъаларо дошта бошад [7, с. 12].

Масъалаҳои марбут ба салоҳият ва салоҳиятнокии касбии омӯзгор, ки умумӣ аст, барои омӯзгорони ҳамаи фанҳо тавсия дода мешавад. Аммо салоҳиятнокии хусусӣ ва ё махсуси соҳавӣ танҳо марбут ба фанне аст, ки онро ҳамон омӯзгор дарс медиҳад. Масалан, салоҳият ва салоҳиятнокии махсуси соҳавии муаллими фанни технологияҳои иттилоотӣ аз салоҳиятнокии махсуси соҳавии муаллими забон ва адабиёт фарқ мекунад. Дар шароити кунунӣ, ки илму техника тараққӣ дорад, аз ҳамаи муаллимон талаб карда мешавад, ки дар истифодабарии технологияҳои иттилоотӣ ва коммуникатсионӣ салоҳият дошта бошанд. Ин вазъиятро ба назар гирифта созмони ЮНЕСКО дастуреро таҳия кард, ки мутобиқи он ҳамаи муаллимон бояд, ки сохтори истифодабарии технологияи иттилоотӣ ва коммуникатсиониро дар тамоми олам донанд. Дар муқаддимаи ин ҳуҷҷат чунин гуфта шудааст, ки иттилоотикунони таҳсил раванди серсоҳа буда, ба масъалаи салоҳиятнокии омӯзгорон иртибот дорад. Истифода бурдани технологияҳои иттилоотӣ ва коммуникатсионӣ бошад, барои рушди иқтисодӣ ва иҷтимоии давлат саҳм мегузорад [10, с. 7]. Дар ин дастур ба таври умумӣ доир ба боло бардоштани салоҳиятнокии ва салоҳияти касбии омӯзгорон сухан меравад, ки албатта дар он ҳамаи ҳолатҳои педагогӣ ба назар гирифта шудааст.

Аммо сухан агар дар бораи сифатҳо, салоҳият ва салоҳиятнокии муаллими технологияи иттилоотӣ равад, дар ин замина асарҳои илмӣ, мақолаҳои таҳқиқотӣ ва методӣ камтар ба назар мерасанд.

Дар ин мақола бо назардошти шароити кунунии Тоҷикистон мехоҳем, ки доир ба сифатҳои касбӣ ва салоҳияту салоҳиятнокии муаллимони технологияҳои иттилоотӣ изҳори ақида кунем. Муаллими фанни технологияҳои иттилоотӣ дар замони муосир бояд, ки дар баробари салоҳият ва салоҳиятнокии умумии педагогӣ салоҳият ва салоҳиятнокии касбии соҳавиро доро бошад. Барои муаллими ҷавон, ки ба мактаби деҳот меравад, чандин мушкилоти объективӣ ва субъективӣ ҷой дорад, ки барои паси сар кардани онҳо сифатҳои касбӣ ва ё худ салоҳияти соҳавӣ ва салоҳиятнокии мисли обу ҳаво зарур мебошад. Ташаккули салоҳиятнокии омӯзгори ояндаи фанни технологияҳои иттилоотӣ дар заминаи мактаби олий амалӣ мегардад. Муаллими фанни технологияҳои иттилоотӣ салоҳиятнокие доштани лозим аст, ки дар ҳама маврид тавонад, ки аз вазъи баамаломата ба сарбаландӣ баромада тавонад. Дар илми педагогика, сиёсатшиносӣ, дипломатия ва ғайра мафҳуми «шахси салоҳиятнок» мавриди таҳқиқ қарор гирифтааст. Аз нуқтаи назари педагогика «шахси салоҳиятнок» нафаре мебошад, ки дар сотсиум ба таври зарурӣ фаъолият бурда тавонад [6, с. 12]. Агар инро дар мавриди сифатҳои муаллими фанни технологияҳои иттилоотӣ татбиқ кунем, пас муаллими фанни технологияҳои иттилоотӣ ҳамчун «шахси салоҳиятнок» бояд чанд сифати махсуси соҳавиро дошта бошад. Дар поён сифатҳои шахсии муаллими технологияҳои иттилоотиро дида мебароем, ки метавонад нишонаи салоҳиятнокии касбии ӯ ҳамчун омӯзгори технологияҳои иттилоотӣ бошад.

**Салоҳияти калидӣ** ин навъи салоҳият барои муаллими технологияҳои иттилоотӣ ба он хотир зарур аст, ки муҳимтарин донишҳо ва малакаи кор бо технологияҳои иттилоотиро донанд ва дар амал татбиқ кунанд. Ба ин салоҳият – дуруст истифода карда тавонистани техникаи иттилоотӣ ва муҳим аз ҳама барои бехатар ба хонанда омӯзонидани фан, салоҳият доштани муаллим мебошад. Доир ба ин навъи салоҳият С.С. Савелева дуруст қайд кардааст, ки то кунун перомунӣ ин масъала баҳс идома дорад [7, с. 13].

Ба андешаи мо қисмати муҳими салоҳияти калидии муаллими технологияҳои иттилоотӣ зарар нарасонидан ба саломатии хонандагон аст. Муаллими технологияҳои

иттилоотӣ то чӣ андоза ба саломатии хонандагон ғоиданок ва ё зараровар будан компютерро донистанаш ҳатмӣ аст. Ташаккул додани чунин салоҳият аз курсии донишҷӯӣ ва аз омӯзиши фанни филиологияи синнусолии хонандагон оғоз мегардад. Аммо танҳо ба маълумоти аз фанни номбурда ҳосилшуда иктифо кардан дуруст нест. Дар ин замина бояд омӯзгори фанни технологияҳои иттилоотӣ пайваста дар ҷустуҷӯ бошад, китобу мақолаҳоро доир ба зарари компютер ва ё дигар воситаҳои технологияи иттилоотию коммуникатсионӣ омӯзад, роҳҳои беҳатари омӯзиш ва истифодабариро ба хонандагон ёд диҳад.

Салоҳияти иҷтимоиро ҳам мо ба як рӯки салоҳиятнокии калидии омӯзгори фанни технологияҳои иттилоотӣ шомил мекунем, зеро ки муаллим дар муҳити иҷтимоӣ фаъолият мебарад. Муаллими технологияҳои иттилоотӣ пеш аз ҳама бо насли наврас кор мекунад ва махсусияти иҷтимоии ин табақаро надонида, дарс гузаштан метавонад, ки мушкilotи зиёдро ҳам ба педагог ва ҳам ба хонанда ба вуҷуд орад. Дар баробари ин салоҳиятнокии насли наврас ҳам дар муҳити иҷтимоӣ ба вуҷуд меояд. Муҳаққиқони рус В.Н. Келасев ва И.Л. Перова вазъи иҷтимоӣ ва равонии насли навраси Руссияро таҳлил карда чунин навиштаанд: «Насли навраси имрӯза ба фардои худ бовар надорад. Равандҳои муосир вазъи иҷтимоӣ, моддӣ ва сиёсии ҷавонро зуд тағйир дод. Вақтҳои охир мушкilotи наврасону ҷавонон кам нест, ки дар байни онҳо асоситаринашон: сатҳи пасти зиндагӣ, бешуғлӣ, аз лиҳози молиявӣ ва иқтисодӣ пойбанд будан ба падару модарон, таъминоти пасти моддӣ, набудани имконият барои беҳтар гардонидани шароити зист, вазъи нохуби саломатӣ, гум гаштани идеалҳо, надоштани дурнамои иҷтимоӣ ва некбинӣ ба зиндагӣ мебошанд» [1, с. 30]. Чунин вазъро дар кишвари мо ҳам метавонем, ки ба назар гирем. Хонандагони ғайрӣ ҳастанд, аммо волидонашон барои харидани компютер ва дигар воситаҳо имкон надоранд ва ё саломатии хонандагон чандон хуб нест. Ҳамаи ин ҳолатҳои иҷтимоиро муаллими технологияҳои иттилоотӣ бояд дарк карда, мутобиқи вазъи иҷтимоии маҳал, вазъи иқтисодии оилаҳо ба хонандагон вазифа диҳад.

Дар баробари ин муаллими фанни технологияҳои иттилоотӣ муҳити иҷтимоии хонандагонро хуб донистанаш даркор аст.

Назария ва амалияро якҷоя карда тавоништан низ салоҳиятнокии касбии омӯзгори фанни технологияҳои иттилоотиро фаро мегирад [7, с. 13]. Заминаи ташаккули ин салоҳият низ дар мактаби олий гузошта мешавад. Гузашта аз ин фанни технологияҳои иттилоотӣ фанне аст, ки хусусияти пайваст кардани назария ва амалияро дорад. Ҳангоми баёни фанни нав муаллим ба тарзи шифоҳӣ метавонад, ки дарсро фаҳмонад ва дар дарси амалӣ бошад, хонандагон салоҳият пайдо мекунанд, ки донишашонро дар амал татбиқ намоянд.

Салоҳиятноки амалӣ ҳам як ҷузъи салоҳиятнокии касбии омӯзгори технологияҳои иттилоотӣ аст. Агар ҳуди муаллим назарияро донанд ва онро дар амал татбиқ карда натавонанд, пас ин ҳолат боиси паст гаштани обрӯи омӯзгори ин фан мешавад. Дар шароити кунунӣ, ки шавқмандии хонандагон барои омӯхтани технологияҳои иттилоотӣ зиёд аст, муаллими фаннӣ метавонад, ки барои ӯ беҳтарин намунаи ибрат ва ё худ идеали хонанда гардад.

Салоҳияти созанда ҳам як унсӯри салоҳиятнокии шахсии омӯзгори фанни технологияҳои иттилоотӣ мебошад. Салоҳияти созандаи муаллим дар фанҳои марбут ба муҳандисӣ бештар ба назар мерасад. Аммо салоҳияти созандаи муаллими технологияҳои иттилоотӣ бештар дар олами маҷозӣ бо истифодаи компютер сурат мегирад. Ба таври намуна сохтани барномаҳо, бозӣҳои компютерӣ, тестҳо ва саволномаҳо, ки хонандагон бо истифодаи онҳо метавонанд, ки дониш омӯзанд, ба ин унсӯри салоҳиятнокии шахсӣ ва касбии омӯзгор дохил мегардад.

Салоҳияти ташкилӣ ҳам як унсӯри салоҳиятнокии шахсии омӯзгорони фанни технологияҳои иттилоотӣ мебошад. Ин салоҳият марбут аст ба рафти ташкили дарс, озмунҳои фаннӣ, ҷалби хонандагон ба таҳияи лоиҳа ва тарҳҳои омӯзишӣ ва амсоли инҳо.

Дар доираи салоҳиятнокии шахсии омӯзгори фанни технологияҳои иттилоотӣ инчунин **рафтори салоҳиятнок** муҳим аст, зеро ки хонандагон ба хусус онҳое ки нав ба сари компютер нишастаанд, зирак ва мушоҳидакор мешаванд. Аз ин рӯ, дар истифодаи техника муаллим бояд ки салоҳиятнок рафтор кунад, тарзе кор накунад, ки ба техникаи беҳтарӣ мувофиқ набошад.

**Салоҳияти коммуниктивии** муаллими фанни технологияҳои иттилоотӣ низ яке аз унсурҳои муҳими салоҳиятнокии шахсӣ мебошад. Ин намуди салоҳиятнокиӣ бо он ифода мегардад, ки

**Салоҳияти базавӣ** ва ё пойгоҳӣ. Ин чунин навъи салоҳият аст, ки муаллими фанни технологияҳои иттилоотӣ донишҳои зарурии базавиро доштани лозим аст. Дар мисоли муаллими мактаб донишҷӯи асосӣ истифодабарии технологияҳои компютерӣ, саривақт баргараф карда тавонистани мушкилоти техникаӣ бавучудомада яке аз салоҳиятҳои базавии муаллими технологияи иттилоотӣ мебошад.

Яке аз масъалаҳои ташвишовар дар мактабҳои Тоҷикистон ҷой доштани «бухрони салоҳиятнокиӣ»-и муаллимони фанни технологияҳои иттилоотӣ мебошад. Таҳти истилоҳи «бухрони салоҳиятнокиӣ» ҳолате фаҳмида мешавад, ки ин ё он қобилияти инсон дар баробари рушди муҳити атроф, тағйироти он коста мегардад. Муҳаққиқон қайд кардаанд, ки чунин костаҳои дар самти фаъолияти касбӣ ба амал меояд [7, с. 13].

Яке аз сабабҳои ба вучуд омадани «бухрони салоҳият» рушди начандон зарурии соҳаи маориф аст, ки дар баробари он шахсият аз раванди инкишофи технологияҳои муосиру мутамаддин дур мемонад. Ин дар ҳолате ба вучуд меояд, ки инкишофи иҷтимоӣ-иқтисодӣ, сиёсӣ ва иҷтимоӣ-фарҳангӣ бо суръати тез ба амал меояд. Ин гуна ҳолат водор месозад, ки педагоги типӣ нав – мутахассиси салоҳиятнок барои баровардани хонандагон, мактабу маориф аз «бухрони салоҳият» заҳмат кашад [6, с. 14].

Дар шароити кунунии Тоҷикистон дар назди муаллими технологияҳои иттилоотӣ масъалаҳои зиёди марбут ба китобҳои дарсӣ қарор мегирад. Аз сабаби зуд тараққӣ ёфани технологияҳои иттилоотӣ, ба вучуд омадани фановариҳои нав муаллимиро зарур аст, ки аз навгониҳои илм ва техника саривақт огоҳ гардад. Мумкин аст, ки маводи китобҳои дарсӣ дар муддати кӯтоҳ кӯҳна гарданд ва ба хонанда маълумоти наву замонавӣ пешниҳод кардан лозим меояд.

Масалан, дар китобҳои дарсии «Технологияи иттилоотӣ» барои синфи 8, ки дар мактабҳои кишвар марида истифодабарӣ қарор мегиранд, ба назар мерасад, ки маълумоташ барои истифодабарӣ кӯҳна гаштааст. Ин на ба он маъност, ки маълумоти он муфид нест, балки тараққиёти техникаӣ талаб дорад, ки мавзӯҳои нав низ ба китобҳои дарсии технологияҳои иттилоотӣ барои синфҳои 9, 10 ва 11 низ ворид кардан лозим аст [ниг.: 2; 3 ва ғ.]. Ҳолати мавҷуда водор месозад, ки муаллими технологияҳои иттилоотӣ ҳамчун мунаққид бояд ба китобҳои дарсӣ муносибат намояд.

Салоҳиятнокии шахсии омӯзгори фанни технологияҳои иттилоотӣ дар замони муосир талаб мекунад, ки сатҳи донишҷӯи забони адабии тоҷикӣ ва истилоҳоти соҳавӣ дар ӯ баланд бояд бошад. Истилоҳоти соҳавӣ ба монанди «муш», ки айнан аз забони русӣ ба забони тоҷикӣ тарҷума гаштааст, чандон дуруст нест ва аслан он «мушвора» аст, ки нодуруст ба китобҳои дарсӣ ва адабиёти илмӣ ва методӣ ворид гаштааст. Ҳамчун омӯзгори технологияҳои иттилоотӣ омӯзгори ин фан ҳанӯз аз зинаи донишҷӯӣ бо истилоҳоти тоҷикии фаннаш бохабар буданаш ҳатмӣ аст. Барои саривақт огоҳ гаштан аз истилоҳоти техникаӣ ва ба даст овардани салоҳиятнокии донишҷӯи забон ва истилоҳоти касбӣ омӯзгори оянда ва дарсдиҳандаи фанни технологияҳои иттилоотӣ бояд аз лугатномаҳои соҳавии «Вожаномии компютер»-и Толиби Розӣ [ниг.: 5], «Фарҳанги муҳтасари русӣ ба тоҷикии истилоҳоти илмӣ ва техникаӣ»-и Пирмаҳмад Нурув [ниг.: 4] бояд огоҳ бошанд.

Доираи салоҳияти шахсии омӯзгори технологияҳои иттилоотӣ нисбат ба салоҳияти шахсии омӯзгорони фанҳои гуманитарӣ ва дақиқ ба монанди математика, химия, биология ва ғайра васеътар аст. Аз ин рӯ, он водор мекунад, ки муаллимони оянда ва дарсдиҳандаи фанни технологияҳои иттилоотӣ бояд пайваста дар омӯзиш ва азхудкунии донишҳои нав бошанд. Танҳо ҳамон омӯзгори ин фан муваффақ ва комгор мегардад, ки тавонад донишҷӯи замонавӣ ва муфидро ба хонандагон диҳад ва дар баробари афзун гардонидани сатҳи салоҳиятнокии худ салоҳиятнокии хонандагонро ҳам боло бардошта тавонад.

## АДАБИЁТ

1. Келасъев, В.Н., Первова, И.Л. Социальная компетентность: уровни, структура, стратегии формирования: монография / В.Н. Келасъев, И.Л. Первова. – СПб.: Астерион, 2019. – 122 с.
2. Комилов, Ф.С., Шарапов, Д.С. Технологии иттилоотӣ. Китоби дарсӣ барои синфи 9. / Ф.С. Комилов ва диг. – Душанбе, 2013. – 176 с.
3. Комилов, Ф.С., Шарапов, Д.С., Исматов Н.М. Технологии иттилоотӣ / Ф.С. Комилов ва диг. – Душанбе: Сарбоз, 2013. – 256 с.
4. Нуров, П. Фарҳанги мухтасари русӣ ба тоҷикии истилоҳоти илмҳои дақиқ ва техники / Пирмаҳмад Нуров. – Душанбе, 2013. – 615 с.
5. Розӣ, Т. Воҷаномии компютер. / Толиби Розӣ. – Душанбе: Пайванд, 1995. – 280 с.
6. Савельева, С.С. Педагогические условия формирования профессиональной компетентности учителя в образовательном процессе вуза: монография. – Воскресенск, 2012. – 218 с.
7. Савельева, С.С. Профессиональная компетентность учителя XXI века: учебное пособие / С. С. Савельева. – Коломна: Коломенский государственный педагогический институт, 2008. – 88 с.
8. Сафаров, С. - Функсияҳои дидактикии технологияи иттилоотӣю коммуникатсионӣ дар таълими геометрия // Паёми пажӯҳишгоҳи рушди маориф – 2020 - № 2 (30). С.99-96.
9. Тимофеева, О.Ю. Профессиональная компетентность педагога в условиях Школы будущего / Повышение профессиональной компетентности работников образования: актуальные проблемы и перспективные решения. – М., 2010. С.99 – 103.
10. Хайне, П. Структура ИТК-компетентности учителей. Рекомендации ЮНЕСКО / Пауэл Хайне. – Париж: ЮНЕСКО, 2011. – 115 с.

УДК 371.134:004

### СТРУКТУРА ПРОФЕССИОНАЛЬНОЙ КОМПЕТЕНТНОСТИ УЧИТЕЛЯ ИНФОРМАЦИОННО-КОММУНИКАЦИОННЫХ ТЕХНОЛОГИЙ

*АРИПОВА Маишхура Рахимовна – старший преподаватель кафедры методики преподавания математики и информационной технологии Худжандского государственного университета имени академика Б. Гафурова, г. Худжанд, ул. Д. Рахимова, 43, E-mail: mashhura 1983@mail.ru, тел.: +(992) 927039998*

Рассматривая структуру профессиональной компетентности учителя информационно-коммуникационных технологий, автор особо подчёркивает, что появление, в связи с расширением информационно-коммуникационных технологий, новых видов деятельности, повлекло за собой изменение требований, которые предъявляются в новых условиях к учителям информационно-коммуникационных технологий. В связи с чем, в статье автором подвергнута тщательному анализу структура профессиональной компетентности преподавателей информационно-коммуникационных технологий. Отмечается, что становление профессиональной компетентности преподавателя информационно-коммуникационных технологий следует рассматривать с точки зрения совершенствования ее содержательного компонента, как совокупности ее составляющих в их взаимодействии и единстве.

**Ключевые слова:** профессиональная компетентность, структура профессиональной компетентности, информационно-коммуникационная технология, содержательный компонент, взаимодействие, интернет-материалы, эффективное использование, единая информационная среда.

СОҲТОРИ САЛОҲИЯТНОКИИ КАСБИИ ОМЎЗГОРИ  
ФАННИ ТЕХНОЛОГИЯИ ИТТИЛООТӢ - КОММУНИКАТСИОНӢ

**АРИПОВА Машиҳура Раҳимовна** - муаллими калони кафедраи методикаи таълими математика ва технологияи информатсионии МДТ «ДДХ ба номи академик Бобоҷон Ғафуров», ш. Хуҷанд, кӯчаи Д. Раҳимова, 43, **E-mail:** [mashhura.1983@mail.ru](mailto:mashhura.1983@mail.ru), **тел.:** +(992) 927039998

Муаллиф дар мақола сохтори салоҳиятнокии касбии омӯзгори фанни технологияи иттилоотӣ-коммуникатсиониро баррасӣ карда, махсус қайд мекунад, ки вобаста густариш ёфтани технологияҳои иттилоотӣ-коммуникатсионӣ навъҳои нави фаъолият зухур карда, дар заминаи ин шароитҳои нав талаботи нав ба нав ба омӯзгори фанни технологияи иттилоотӣ-коммуникатсионӣ ба миён омаданд. Вобаста ба ин, муаллиф сохтори салоҳиятнокии касбии омӯзгори фанни технологияи иттилоотӣ-коммуникатсиониро амиқ мавриди таҳқиқу таҳлил қарор дода, аз ҷумла, таъкид мекунад, ки бавучудоии салоҳиятнокии касбии омӯзгори фанни технологияи иттилоотӣ-коммуникатсиониро бояд аз нуқтаи назари тақомули ҷанбаҳои муҳтавоии он ҳамчун маҷмӯи таркиботи он дар ҳамбастагӣ ва ҷудогона арёбӣ карда шавад.

**Вожаҳои асосӣ:** салоҳиятнокии касбӣ, сохтори салоҳиятнокии касбӣ, технологияҳои иттилоотӣ-коммуникатсионӣ, ҷузъи муҳтавоӣ, ҳамкорӣ, интернет-мавод, истифодаи самаранок, муҳити ягонаи иттилоотӣ.

THE STRUCTURE OF THE PROFESSIONAL COMPETENCE OF THE  
TEACHER OF INFORMATION AND COMMUNICATION TECHNOLOGIES

**ARIPOVA Mashkhura Rakhimovna** - Senior lecturer of the department of methods of teaching mathematics and information technology, Khujand State University named after academician B. Gafurov, Khujand, D. Rakhimova street 43, **E-mail:** [mashhura.1983@mail.ru](mailto:mashhura.1983@mail.ru), **mob.:** + (992) 927039998

Considering the structure of the professional competence of the teacher of information and communication technologies, the author emphasizes that the emergence, in connection with the expansion of information and communication technologies, of new types of activities, entailed a change in the requirements that are imposed on teachers of information and communication technologies in the new conditions. In this connection, the author has thoroughly analyzed the structure of professional competence of teachers of information and communication technologies in the article. It is noted that the formation of the professional competence of a teacher of information and communication technologies should be considered from the point of view of improving its content component, as a set of its components in their interaction and unity.

**Key words:** professional competence, structure of professional competence, information and communication technology, content component, interaction, Internet materials, effective use, unified information environment.

Главной смысловой составляющей профессиональной компетентности преподавателя информационно-коммуникационных технологий является личностное образование комплексного характера, совокупность как личностных свойств и качеств, характерных для любого преподавателя, так и особенности, носящие специфический характер (склонность к творчеству в информационной среде, умение приспособиться к быстро меняющимся технологиям и другим факторам и оперативно ориентироваться в информационных потоках, решать задачи профессиональной направленности с привлечением инструментов информационно-коммуникационного характера), качества (готовность воспринимать новейшие разработки в сфере образовательных технологий, направленность на выполнение своих профессиональных функций в условиях глобальной информатизации и цифровизации образовательной сферы), а также личностные свойства (способность мобильно и динамично реагировать на постоянные



изменения в сфере информационно-коммуникационных технологий, программных продуктов, технических средств), которые характерны для преподавателей информационно-коммуникационных технологий, а также совокупность теоретических и практических навыков, опыта, умений и знаний, которые являются обязательным условиям успешного осуществления профессиональной деятельности.

Это личностное интегральное образование можно рассматривать и в качестве результата педагогической профессиональной подготовки преподавателя в сфере информационно-коммуникационных технологий, и в качестве одного из ключевых условий формирования личности преподавателя информационно-коммуникационных технологий.

Рассматривая формирование у преподавателей информационно-коммуникационных технологий профессиональной компетентности в современных условиях глобальной информатизации, следует обратить внимание на то, что эти условия выдвигают новые требования, согласно которым профессиональная компетентность преподавателя информационно-коммуникационных технологий должна реализовываться также и в его внеурочной деятельности, включая вопросы взаимодействия с общественностью и родителями, при организации учебного процесса и т. д.

Например, в последнее десятилетие, параллельно с традиционным обучением, которое характерно для преподавателей информационно-коммуникационных технологий, стали появляться новые виды деятельности, которые предъявляют к квалификации преподавателя информационно-коммуникационных технологий новые требования, относящиеся к управленческой сфере, которая включает в себя управление учебным процессом с использованием новейших технических средств и образовательных технологий, способность принимать решения о том, какие активные средства и методы обучения применять для достижения конкретных образовательных целей и решения задач, а также к каким средствам телекоммуникационных и информационных технологий целесообразно обращаться на конкретных этапах учебного процесса, как эффективно координировать развитие информационных процессов в рамках учебного заведения.

В настоящее время ученые достаточно детально исследовали проблемы, связанные с междисциплинарной интеграцией в рамках системы профессионального образования. Вместе с тем, следует отметить, что компетентностный подход, реализованный в обучающем процессе, придает новое значение вопросам междисциплинарной интеграции [4].

Интегративные процессы, характерные для современного образования, затрагивают его содержательную составляющую на всех его этапах и уровнях. Многие ученые в своих работах подчеркивают необходимость интеграционных процессов в образовании, при этом мы полностью согласны с теми из них, кто считает, что взаимное влияние процессов дифференциации и интеграции в научной сфере лежит в основе модернизации процесса обучения [7].

По мнению С.А. Богатенкова, интеграция в образовательном процессе является одним из факторов развития, который относится к объединению в одно целое его обособленных элементов. Суть этого процесса заключается в качественной модернизации каждой из составляющих этой системы [3].

Нельзя не согласиться с позицией А.Н. Ньюормагомедова, согласно которой интеграция в контексте педагогики означает выбранные направления формирования и развития структурных связей между составляющими педагогической системы, которые обеспечивают ее эффективную деятельность с позиции профессиональной подготовки учащихся. Автор считает, что педагогические системы по своей структуре являются искусственными, а по сути органическими. Формирование и развитие в их рамках интегративных связей требуют от специалистов значительных усилий [8].

М.С. Прокопьев в своей работе отмечает, что организация в учебном заведении обучения на интегративных принципах предполагает переход к новым образовательным формам, новым учебным дисциплинам, вариативностью времени, которое отводится для изучения каждого предмета, усиление требований к профессиональному уровню педагогического состава [11].

По мнению Н.П. Коваленко, педагогическая интеграция является высшей формой выражения общности организационных форм, содержания, принципов и целей учебно-воспитательного процесса, которые реализуются на различных этапах и уровнях образования; задача интеграции состоит в активизации обучающего процесса, а также в укрупнении педагогических структурных элементов, основываясь на взаимосвязи между различными составляющими учебного процесса [5].

Соглашаясь с позицией С.И. Десненко, мы также в нашем исследовании будем подходить к педагогической интеграции как к методологическому принципу, лежащему в основе педагогического процесса, где реализовано взаимодействие различных форм познания реальности и сформированы условия, позволяющие выстроить многомерную картину окружающей действительности и осознать роль человека в этом мире [7].

Е.Б. Петрова считает, что этот принцип должен лежать в основе организации учебных занятий различных форм, а также в структурировании и отборе их содержательной составляющей. Этот принцип был нами принят во внимание при проектировании структурной модели развития у учащихся педагогических учебных заведений информационно-коммуникационной компетентности [10].

Не менее важным для нашей работы считаем позицию М.Н. Берулавы, который считает, что интеграция образования является не только процессом, но и результатом взаимного влияния его составляющих, что позволяет повысить системность и качество знаний студентов [2].

Автор считает, что интеграция образования основана на связях интегративного характера, изучать которые следует на процессуальном и содержательном уровнях. Так, на содержательном уровне этот процесс осуществляется через интеграцию форм, средств и методов обучения, на процессуальном - через единство процессуальной и содержательной составляющих учебного процесса.

Помимо вышесказанного считаем необходимым остановиться на уровне дидактического синтеза, которые следует рассматривать как совмещение в рамках одной программы, раздела или курса отдельных составляющих различных учебных дисциплин, а также как процесс слияния методов и понятий различных наук в методы и понятия общенаучного значения, позволяющие раскрыть образовательные проблемы межпредметного характера [1].

Этот уровень нами учитывался в ходе работы над составлением междисциплинарного учебного курса по формированию у учащихся педагогических колледжей информационно-коммуникационной компетентности.

Не меньший интерес представляет исследование В.Н. Орловой, в котором автор обращает наше внимание на новых задачах, стоящих перед системой профессионального образования, среди которых одной из важнейших является разработка интегративной модели развития у будущих педагогов профессиональной компетентности, с тем, чтобы они обладали такими качествами, как профессиональная мобильность, способность к оперативной реакции на изменения в условиях осуществления ими научной или профессиональной деятельности, умение использовать возможности интеграции различных учебных дисциплин для решения проблем, возникающих во время учебы или в ходе профессиональной деятельности.

Автор считает, что в результате применения интегрированного подхода к учебному процессу должно произойти углубление и расширение знаний, рост их системности, приобретенные умения должны приобрести характер комплексных, а личность должна получить самые благоприятные условия для своего всестороннего развития.

Резюмируя вышесказанное, отметим, что процесс интеграции в образовательной сфере следует рассматривать как явление естественного взаимного влияния и проникновения различных дисциплин, что позволит обеспечить новый качественный уровень образования, придать ему большую целостность и системность.

Процесс формирования у учащихся информационно-коммуникационной компетентности начинается с освоения учебной дисциплины «Информатика» в стенах образовательного учреждения. В.Н. Орлова отмечает, что содержательная составляющая информатики содержит в себе элементы интеграции с другими дисциплинами, что позволяет на другом уровне эффективности решать профессиональные и учебные задачи. Применение интегративного подхода в учебном

процесс при освоении учащимися информационно-коммуникационных технологий позволит им в дальнейшем успешно осуществлять профессиональную деятельность [9].

Следует особо подчеркнуть, что появление, в связи с расширением информационно-коммуникационных технологий, новых видов деятельности, повлекло за собой изменение требований, которые предъявляются в новых условиях к преподавателям информационно-коммуникационных технологий.

Тщательный анализ структуры профессиональной компетентности преподавателей информационно-коммуникационных технологий позволит выделить в ней следующие составляющие:

1. Ценностно-мотивационная составляющая. Содержит в себе характеристики ценностного подхода к профессиональной деятельности преподавателя информационно-коммуникационных технологий, которые особенно важны для эффективного осуществления профессиональной деятельности: готовность воспринимать инновации в образовательной сфере; понимать и принимать цели и задачи своей будущей профессиональной деятельности в современных условиях, которые характеризуются глобальной информатизацией общества; осознание важной роли своей профессии для общества; понимание важности реализации активной работы в рамках сетевых сообществ, а также по программам дистанционного обучения; направленность на формирование у учеников мотивации к применению информационно-коммуникационных технологий как в процессе учебы, так и вне его; осознание важности процесса информатизации в целом в обществе, и в частности, в образовательной сфере; осознание необходимости формирования в школьном учреждении единого информационного пространства.

2. Интеллектуально-когнитивная составляющая. Состоит из: совокупности знаний в области обеспечения учебного процесса информационными технологиями; из владения современными достижениями и подходами в сфере преподавания информационно-коммуникационных технологий; знаний о том, как повысить мотивацию педагогов и вовлечь их в процесс информатизации учебного процесса; понимания и принятия этических основ поведения в сети; знаний о технологиях и правилах организации в образовательном учреждении единого информационного пространства, цифровых библиотек и обучающих программных инструментов; понимания основных правил и принципов взаимодействия с другими участниками сетевых сообществ, а также работы по схеме дистанционного обучения; знаний методов поиска, получения и передачи информации, а также способов совершенствования профессиональной компетентности и др.

3. Организационно-исполнительская составляющая. Включает в себя: совокупность навыков и умений, наличие которых является обязательным условием эффективного осуществления профессиональной деятельности: способность к нахождению, расширению и использованию знаний, которые необходимы в профессиональной деятельности; способность к анализу, рефлексии и корректировке своей деятельности профессионального характера; набор навыков и умений по применению коммуникационных и информационных технологий в учебе и профессиональной деятельности; навыки эффективной деятельности в рамках дистанционного обучения; способность к эффективному использованию возможностей сети Интернет для решения задач образовательного характера; умение создавать и организовывать в стенах образовательного учреждения эффективную единую информационную среду и пр.

Многие исследователи считают целесообразным выделить составляющие профессиональной компетентности преподавателей информационно-коммуникационных технологий, которые позволяют обеспечить высокий профессиональный уровень педагога.

В своем диссертационном исследовании Т.А. Лавина рассматривает профессиональную компетентность преподавателя информационно-коммуникационных технологий как характеристику личностно-профессионального характера, которая включает в себя ценностно-мотивационную, рефлексивно-проектировочную и когнитивно-операционную составляющие, благодаря которым преподаватель обладает готовностью адаптироваться к изменяющимся условиям в своей деятельности, а также способностью переносить идеи из информационной сферы

в другие отрасли знаний и мотивацией к самовыражению через потенциал информационно-коммуникационных технологий [6].

Н.Б. Сэкулич предлагает выделить три ключевых составляющих профессиональной компетентности преподавателя информационно-коммуникационных технологий: коммуникативную, информационно-технологическую и ценностно-мотивационную. Каждая из данных составляющих включает в себя, в свою очередь, комплекс соответствующих навыков и умений: коммуникативная - владение различными вариантами организации общения, умение пользоваться такими цифровыми средствами коммуникации, как стримы, вебинары и видеоконференции; навыки по ведению деловой переписки средствами электронной почты, ведению блогов и коммуникации посредством соцсетей с учетом всех требований сетевого этикета; информационно-технологическая - навыки оформления своего программного продукта в соответствующем формате, обработки числовой информации посредством средств визуализации и статистики, устойчивые навыки осуществлять поисковую выборку, отбирать релевантные источники информации; ценностно-мотивационная - стремление осваивать информационно-коммуникационные технологии, осознание их важной роли для будущего специалиста, а также понимание их потенциала для самообразования и самосовершенствования [13].

Особую значимость в рассмотренных нами диссертационных работах играет ценностно-мотивационная составляющая, отражающая понимание и принятие человеком необходимости изучения и применения информационно-коммуникационных технологий не только в учебе и профессиональной деятельности, но и в повседневной жизни.

По мнению И.П. Сухова, следует выделять следующие составляющие профессиональной компетентности преподавателей информационно-коммуникационных технологий: деятельностную, когнитивную, мотивационную и личностную. Деятельностная составляющая отражает степень сформированности навыков и умений взаимодействия с образовательными цифровыми ресурсами. Когнитивная составляющая характеризуется наличием совокупности необходимых знаний в области информационно-коммуникационных технологий (знакомство с понятийным аппаратом, умение ориентироваться в нормативной документации, понимать принципы работы средств информационно-коммуникационных технологий и т. д.). Мотивационная составляющая отражает позитивное отношение к применению средств информационно-коммуникационных технологий в ходе обучения, а также стремление к освоению новейших технологий в данной сфере. Личностная составляющая относится к рефлексивным навыкам и умениям преподавателя, которая проявляется в его умении адекватно оценивать целесообразность и уровень эффективности использования информационно-коммуникационных технологий [12].

В своей диссертационной работе Т.А. Лавина предложила выделить следующие составляющие профессиональной компетентности преподавателя информационно-коммуникационных технологий: коммуникативную, организаторскую, конструктивную, проектировочную и исследовательскую.

Коммуникативная составляющая характеризует способность к информационному взаимодействию между субъектами обучающего процесса в рамках глобальной и локальной цифровых сетей, включая школьное информационно-коммуникационное единое пространство.

Организаторская составляющая включает в себя действия преподавателя, направленные на организацию учебного процесса.

Конструктивная составляющая характеризует действия преподавателя, относящиеся к организации и подготовке занятий, мероприятий внеклассовой формы с применением средств информационно-коммуникационных технологий.

Проектировочная составляющая предусматривает определение педагогических задач и целей применения информационно-коммуникационных технологий в обучении.

Исследовательская составляющая включает в себя действия преподавателя по анализу возможностей информационно-коммуникационных технологий в учебном процессе.

Как считает А.К. Тарыма, процесс становления у преподавателей информационно-коммуникационных технологий профессиональной компетентности

следует выстраивать, основываясь на его рефлексивной, деятельностной, когнитивной и мотивационной составляющих. Рефлексивная составляющая предполагает способность преподавателя к самостоятельному моделированию обучающего процесса при помощи информационно-коммуникационных технологий, которая, кроме прочего, выражается в его умении контролировать уровень своих достижений и своего развития. Деятельностная составляющая включает в себя знания преподавателя о потенциале информационно-коммуникационных технологий в деле развития профессиональной компетентности. Когнитивная составляющая предполагает понимание преподавателем возможностей цифровых технологий в деле совершенствования преподавательской работы, которая направлена на развитие у учащихся их интеллектуального и творческого потенциала. Мотивационная составляющая предполагает наличие у преподавателя потребности к овладению информационно-коммуникационными технологиями с целью совершенствования своей преподавательской деятельности [14].

Таким образом, основываясь на анализе многочисленных исследований, часть из которых были рассмотрены нами выше, мы предлагаем остановиться на структуре профессиональной компетентности преподавателя информационно-коммуникационных технологий, которая включает в себя следующие составляющие: предметно-педагогическую, общепедагогическую, общепользовательскую и ценностно-мотивационную.

Предметно-педагогическая составляющая касается вопросов углубления и расширения полученных преподавателями умений и знаний, развития их личностных качеств с учетом особенностей преподавательской деятельности с применением информационно-коммуникационных технологий; выбора необходимых технологий для решения задач, стоящих перед учебным процессом; использования информационно-коммуникационных технологий в проектной деятельности; разработки стратегических направлений интеграции информационно-коммуникационных технологий в учебный процесс согласно выбранной профессиональной или предметной сферы; содействия учащимся в работе по созданию веб-ресурсов.

Общепедагогическая составляющая предполагает этап подготовки к педагогической работе в условиях информационно-образовательного пространства; подготовку к консультациям, обсуждениям и выступлениям, другой коллективной деятельности с использованием информационно-коммуникационных технологий; развитие информационной грамотности преподавателя, его навыков в визуальной коммуникации и т. д.; деятельность по разработке интернет-материалов и задач с целью привлечения учащихся к коллективной работе по решению проблем и исследований.

Общепользовательская составляющая предполагает наличие совокупности личностных установок преподавателя, его навыков, умений и знаний, которые необходимы для работы с информационно-коммуникационными технологиями, базами данных, глобальными и локальными компьютерными сетями, другими средствами цифровой коммуникации.

Ценностно-мотивационная составляющая включает в себя мотивацию и стремления индивида в изучению и применению информационно-коммуникационных технологий, его осознанную потребность в овладении навыками применения информационно-коммуникационных технологий в образовательной деятельности.

Резюмируя вышесказанное, отметим, что становление профессиональной компетентности преподавателя информационно-коммуникационных технологий следует рассматривать с точки зрения совершенствования ее содержательного компонента как совокупности ее составляющих в их взаимодействии и единстве.

## ЛИТЕРАТУРА

1. Борулава, М. Н. Теоретические основы интеграции образования / М. Н. Борулава. - Москва: Совершенство, 1998. - 192 с.
2. Борулава, М.Н. Интеграция содержания образования / М. Н. Борулава. - Москва: Педагогика; Бийск: НИЦ БиГПИ, 1993. - 172 с.
3. Богатенков, С.А. Проектирование информационной подготовки прикладных бакалавров: монография / С. А. Богатенков, Е. А. Гнатышина; Челябинский государственный педагогический университет. - Челябинск: ЧГПУ. - 2013. - 203 с.

4. Девяткина, С.Н. Формирование профессиональных компетенций бакалавров педагогического образования на основе реализации междисциплинарного подхода: специальность 13.00.08 «Теория и методика профессионального образования»: диссертация на соискание ученой степени кандидата педагогических наук / Девяткина Светлана Николаевна; Башкирский государственный педагогический университет.- Уфа, 2016. -195 с.

5. Коваленко, Н.П. Интегративный подход к профессиональной подготовке студентов педагогического колледжа: на материале образовательной области «Математика»: специальность 13.00.08 «Теория и методика профессионального образования»: диссертация на соискание ученой степени кандидата педагогических наук / Коваленко Нина Петровна; Новгородский государственный университет им. Ярослава Мудрого. -Великий Новгород, 2004. - 188 с.

6. Лавина, Т.А. Содержание подготовки студентов педвузов к применению современных информационных технологий в будущей профессиональной деятельности: специальность 13.00.08 «Теория и методика профессионального образования»: диссертация на соискание ученой степени кандидата педагогических наук / Лавина Татьяна Ароновна; Институт общего среднего образования. - Москва, 1996. - 161 с.

7. Междисциплинарная интеграция в образовании: монография / С.И. Десненко, М.А. Десненко, Т.Е. Пахомова [и др.]; Забайкальский государственный университет. - Чита: ЗабГУ, 2018. - 222 с.

8. Нюдюрмагомедов, А.Н. Интеграционные процессы в педагогическом образовании: специальность 13.00.01 «Общая педагогика, история педагогики и образования»: автореферат диссертации на соискание ученой степени доктора педагогических наук / Нюдюрмагомедов Абдулах Нюдюрмагомедович; Ростовский государственный педагогический университет. - Ростов-на-Дону, 1999. - 38 с.

9. Орлова, В.Н. Интегративный подход к информационной подготовке студентов колледжа: специальность 13.00.02 «Теория и методика обучения и воспитания (по областям и уровням образования)»: диссертация на соискание ученой степени кандидата педагогических наук / Орлова Валентина Николаевна; Волжский государственный инженерно-педагогический университет. - Нижний Новгород, 2006. - 150 с.

10. Петрова, Е.Б. Профессионально направленная методическая система подготовки по физике студентов естественнонаучных специальностей педагогических ВУЗов: специальность 13.00.02 «Теория и методика обучения и воспитания (по областям и уровням образования)»: автореферат диссертации на соискание ученой степени доктора педагогических наук / Петрова Елена Борисовна; Московский педагогический государственный университет. - Москва, 2010. - 40 с.

11. Прокопьев, М.С. Методика обучения дисциплине «ИКТ в образовании» будущих педагогов на основе модульной межпредметной интеграции: специальность 13.00.02 «Теория и методика обучения и воспитания (по областям и уровням образования)»: диссертация на соискание ученой степени кандидата педагогических наук / Прокопьев Михаил Семенович; Сибирский федеральный университет. - Красноярск, 2015. - 173 с.

12. Сухов, И. П. Анализ результатов экспериментальной работы по формированию ИКТ-компетентности будущих педагогов при разработке и использовании электронных образовательных ресурсов / И. П. Сухов. // Современные проблемы науки и образования. - 2013. -№ 2. - С. 304-310.

13. Сэкулич, Н.Б. Интерактивная электронная информационно-образовательная среда университета как средство формирования ИКТ-компетенций студентов: специальность 13.00.01 «Общая педагогика, история педагогики и образования»: диссертация на соискание ученой степени кандидата педагогических наук / Сэкулич Наталья Борисовна; Бурятский государственный университет. - Улан-Удэ, 2018. - 194 с.

14. Тарыма, А.К. Методика формирования ИКТ-компетентности будущих учителей тувинского языка в условиях двуязычия: специальность 13.00.02 «Теория и методика обучения и воспитания (по областям и уровням образования)»: диссертация на соискание ученой степени кандидата педагогических наук / Тарыма Алдынсай Константиновна; Омский государственный педагогический университет. - Омск, 2014. - 166 с.

## БА ТАВАЧҶУҲИ МУАЛЛИФОН

Дар маҷаллаи «Паёми Академияи таҳсилоти Тоҷикистон» мақолаҳои олимони соҳаи педагогика, устодони муассисаҳои таҳсилоти олии касбӣ, мушовирон, омӯзгорони муассисаҳои таҳсилоти миёнаи умумӣ ва унвонҷӯёни ватанино хориҷӣ ба таъб расонида мешаванд.

Ба хотири беҳбудии фаъолияти маҷаллаи «Паёми Академияи таҳсилоти Тоҷикистон» зарур мебуд, ки мақолаҳо ба шакли зерин ба идораи маҷалла пешниҳод карда шаванд: хатман бо хулосаи мухтасар (резюме) ба забонҳои тоҷикӣ, русӣ ва англисӣ, мақолаи дорои сарлавҳа бошад, маълумоти мухтасар дар бораи муаллиф (ному насаб, унвони илмӣ, вазифа ва ҷойи қор), шарҳ - номгӯи мақола ва адабиёти истифодашуда ба шакли хаттӣ ва электронӣ (дар диск ё флешка) ва як нусха мақола ба таври ҷопи принтерӣ пешниҳод карда шавад.

Маводи мақола ҳаматарафа санҷида шуда бошад.

Мақола бояд ба шакли компютери Times New Roman Tj – 14 таҳия шавад.

Андозаи қоғаз: А - 4. Ҳошия: аз боло ва поён – 2, 5 см., тарафи ҷап – 3 см., рост – 1,5 см., андозаи ҳуруф – 14, фосилаи байни сатрҳо: 1,0.

Мақолаҳо дар давоми сол қабул карда мешаванд. Ба мақола шарҳи мухтасари мухтасар ба забонҳои тоҷикӣ, русӣ ва англисӣ илова карда мешаванд. Шарҳи мухтасари мухтасар дар оғоз ва адабиёти истифодашуда дар охири мақола оварда мешаванд.

Ҳайати таҳририя ҳақ дорад мақоларо бо назардошти талаботи маҷалла қабул ва қӯтоҳ кунад ва ё рад наояд. Мақолаҳо, ки пештар дар дигар нашрияҳо ба таъб расидаанд, қабул карда намешаванд. Дастхатҳои барои тақризи арзёбӣ мешаванд ва муаллиф дар мавриди зарурат ба мухтасар он ошно мегардад.

Ба мақолаҳои унвонҷӯёну аспирантон тавсияи роҳбарони илмиашон зарур аст.

## К СВЕДЕНИЮ АВТОРОВ

В научном журнале «Вестник Академии образования Таджикистана» печатаются статьи учёных педагогов, преподавателей ВУЗ-ов, методистов, учителей средних общеобразовательных учреждений, аспирантов, соискателей, содержащие результаты исследований по педагогическим наукам.

При отправке статьи в редколлегию авторам необходимо соблюдать следующие правила: размер статьи не должен превышать 10 страниц компьютерного текста, включая текст, таблицы, библиографию, рисунки и тексты аннотаций на таджикском, русском и английском языках.

Для подготовки статьи должен использоваться текстовый редактор Microsoft Word. Одновременно с распечаткой статьи сдается электронная версия. Рукопись должна быть отпечатана на компьютере (шрифт Times New Roman Tj 14, формат А-4, интервал одинарный, поля: верхнее и нижнее -2,5 см, левое-3 см, правое -1,5 см;), все листы статьи должны быть пронумерованы.

Сверху страницы по центру листа указывается название статьи, ниже через один интервал инициалы и фамилии автора (авторов). Ниже название организации, адрес. Далее через строку следует основной текст.

К статье прилагается резюме на таджикском, русском и английском языках с указанием названия статьи. Текст резюме приводится в начале статьи, список использованной литературы в конце.

Редколлегия оставляет за собой право производить сокращения и редакционные изменения статьи. Статьи, не отвечающие настоящим правилам, редколлегией не принимаются.

Статьи аспирантов и соискателей принимаются с рекомендациями научных руководителей.

## NOTES FOR THE AUTHORS

The scientific journal «Bulletin of the Academy of Education of Tajikistan» publishes articles by scientific educators, university professors, methodologists, teachers of educational institutions, graduate students of local and foreign applicants containing the results of research on pedagogical sciences.

When submitting articles to editorial board the following rules should be observed: the size of the article should not exceed 10 pages of computer text, including texts, tables, bibliography, drawings and annotation texts in Tajik, Russian and English.

For the preparation of the article should be used the text editor Microsoft Word.

An electronic version remains simultaneously with the printout of the article. The manuscript must be printed on a computer font Times New Roman TJ 14, format A-4 single spacing, upper and lower margins 2,5 sm, left 3 sm, right 1,5 sm and all the pages should be paginate.

At the top of the page in the center of the sheet is the title of the article, below after one interval the initials and surname of the author. Below is the name of the organization and address.

The main text follows through the given line. The article offers a summary in Tajik, Russian and English with title of article. The text of the summary is given at the beginning of the article, list of references at the end.

Editorial board reserves the right to make reductions and editorial changes to the article.

Articles do not comply with these rules are not accepted.

Articles of graduate students and applicants are accepted with the recommendations of supervisors.

ПАЁМИ АКАДЕМИЯИ ТАҲСИЛОТИ ТОҶИКИСТОН / Маҷаллаи илмӣ, маърифатӣ  
ва таълимию методӣ. – Душанбе, 2021. - № 2 (39). – 152 с.

Сармуҳаррир:	<i>Бобизода Ф. М.</i>
Муовини сармуҳаррир:	<i>Каримзода М.Б.</i>
Котиби масъул:	<i>Муҳиддинзода Б.</i>
Муҳаррири матни тоҷикӣ:	<i>Гулмадов Ф.</i>
Муҳаррири матни русӣ:	<i>Ҷонмаҳмадова Г.Ш.</i>
Муҳаррири матни англисӣ:	<i>Абдуллозода М.И.</i>
Муҳаррири техникӣ:	<i>Муҳиддинзода Б.</i>
Саҳифабанд:	<i>Ҳайдаров Р.</i>

**Муассис:** Академия таҳсилоти Тоҷикистон

ВЕСТНИК АКАДЕМИИ ОБРАЗОВАНИЯ ТАДЖИКИСТАНА / Научно-просветительский  
и учебно-методический журнал, 2021. - № 21 (39). – 152 с.

Главный редактор:	<i>Бобизода Г. М.</i>
Зам. главного редактора:	<i>Каримзода М.Б.</i>
Ответственный секретарь:	<i>Муҳиддинзода Б.</i>
Редактор таджикского текста:	<i>Гулмадов Ф.</i>
Редактор русского текста:	<i>Джонмаҳмадова Г.Ш.</i>
Редактор английского текста:	<i>Абдуллозода М.И.</i>
Технический редактор:	<i>Муҳиддинзода Б.</i>
Верстка:	<i>Ҳайдаров Р.</i>

**Учредитель:** Академия образования Таджикистана

BULLETIN OF ACADEMY OF EDUCATION OF TAJIKISTAN/  
Scientific-educational and metodical Journal, 2021. - №2 (39). – 152 с.

Chief Editor:	<i>Bobizoda GH.M.</i>
Deputy Chief Editor:	<i>Karimzoda M.B.</i>
Executive Secretary:	<i>Muhiddinzoda B.</i>
Tajik Text Editor:	<i>Gulmadov F.</i>
Russian Text Editor:	<i>Djanmakhmadova G.Sh.</i>
English Text Editor:	<i>Abdullozoda M.I.</i>
Technical Editor:	<i>Muhiddinzoda B.</i>
Verska:	<i>Haidarov R.</i>

**Founder:** The Academy of Education of Tajikistan

*Ба матбаа 24.06.2021 супорида шуд. Ба чоп 28.06.2021 имзо шуд.  
Коғазӣ офсетӣ. Андозаи 60x84 1/8 чузъи ч. ш. 18,5. Теъдод 100 нусха. Супориши №14  
Дар матбааи «Фасл -4», кӯчаи А. Навоӣ, 13 чоп шудааст.*

*Сдано в печать 24.06.2021. Подписано к печати 28.06.2021. Печать офсетная.  
Формат 60x84 1/8 Условно-печатный лист - 18,5. Тираж - 100. Заказ № 14.  
Издательство «Фасл -4», 7734024, улица А. Навои, 13*

*Download in Print 24.06.2021. Posted on 28.06.2021. Offset printing.  
Size 60x84 1/8 Printer's sheet - 18,5. Edition - 100. Assignment № 14.  
Publishing office "Fasl-4", 7734024, 13 A. Navoi Str.*